

П. НИКИТИН

ОСНОВИ
НА
ПОЛИТИЧЕСКАТА
ИКОНОМИЯ

ПОПУЛЯРЕН УЧЕБНИК

ВТОРО ПРЕРАБОТЕНО
И ДОПЪЛНЕНО ИЗДАНИЕ

Издателство
на Българската
комунистическа партия
София 1966

Настоящият учебник е преработено издание на учебника, получил премия на конкурса за написване на популярен учебник по политическа икономия, проведен през 1959 г. от Издателството на социално-икономическата литература и Икономическия институт при Академията на науките на СССР

Учебникът е предназначен за широките кръгове на партийния, профсъюзния и комсомолския актив, на градската и селската интелигенция, изучаващи политическа икономия в кръжоци, икономически школи или самостоятелно, както и за учащите се в средните специални учебни заведения.



Въз основа на материалите на XII конгрес на КПСС и на новата програма на партията значително е преработен разделът „Комунистически начин на производство“ и особено главите: „Възникване и формиране на социализма“, „Планомерното развитие на народното стопанство при социализма“ и „Световната социалистическа система“. Вместо главата „Постепенният преход от социализма към комунизма“ са написани три нови глави, в които се дава характеристика на комунистическото общество, разглеждат се закономерностите на прерастването на социализма в комунизъм, въпросите на създаването на материално-техническата база на комунизма и на прерастването на социалистическите производствени отношения в комунистически.

Съществено преработен е разделът „Монополистичен капитализъм — империализъм“ и особено главата, посветена на историческото място на империализма и на общата криза на световния капитализъм.

Въемайки под внимание пожеланията на читателите, авторът е прибавил нова глава „Докапиталистически начин на производство“.

Авторът изказва благодарност на научните колективи, на отделни другари, на Издателството за социално-икономическа литература и на Академията на обществените науки при ЦК на КПСС, които със своите бележки и предложения му помогнаха в работата над учебника.

Авторът



П. Никитин
ОСНОВЫ ПОЛИТИЧЕСКОЙ ЭКОНОМИИ
Популярный учебник

Второе, переработанное и дополненное издание

Издательство социально-экономической литературы
Москва 1959

КАКВО ИЗУЧАВА ПОЛИТИЧЕСКАТА ИКОНОМИЯ

Марксистко-ленинската политическа икономия е съставна част на цялостна наука — марксизма-ленинизма.

Марксизмът-ленинизмът е наука за законите на общественото развитие, наука за социалистическата революция и диктатурата на пролетариата, наука за изграждането на социалистическото и комунистическото общество. Марксизмът-ленинизмът представлява цялостно и стройно учение, което се състои от три съставни части: философия, политическа икономия и теория на научния социализъм. Политическата икономия е една от най-важните части на марксизма-ленинизма, тъй като тя се занимава с основата на живота на човешкото общество.

Производството на материални блага — основа на живота на обществото

От много отдавна хората са се замисляли над въпроса — коя е причината за развитието на човешкото общество. Изказвани са били различни възгледи. Така например представителите на религията заявяват, че цялото развитие се извършва по божия воля. Но науката и практиката доказаха, че няма никакви свръхестествени сили. Съществувало също мнение, споделяно и досега от буржоазните учени, че развитието на обществото зависи в решаваща степен от географската среда, т. е. от определени природни условия (климат, почва, подземни богатства и т. н.). Разбира се, географската среда е едно от необходимите условия за развитие на обществото, но тя не е определяща. Например в продължение на три хиляди години в Европа са се сменили три

различни обществени строя, а в Централна и Източна Европа — дори четири обществени строя. А през същия този период географските условия в Европа или съвсем не са се изменили, или са се изменили толкова малко, че географията не ги взема под внимание. Някои смятат, че ходът на историята зависи само от волята на бележитите личности — държавни дейци, полководци и т. н. А в действителност бележитите личности ускоряват или забавят настъпването на едни или други събития, но не могат да изменят хода на историята.

Какво определя развитието на обществото? Отговорът на този въпрос бе даден за пръв път от Карл Маркс.

За да живеят, хората трябва да имат храна, облекло, обувки, жилище и други материални блага. А за да ги имат, хората трябва да ги произвеждат, трябва да се трудят. Всяко общество ще загине, ако престане да произвежда материални блага. Ето защо производството на материални блага, учи Маркс, е основата на живота и на развитието на всяко общество.

Какво трябва да се разбира под производство на материални блага? Процесът на производството на материални блага включва труда на човека, средствата на труда и предметите на труда.

Трудът е целесъобразна дейност на човека за производство на материални блага. В трудовия процес човек въздействува върху природата, за да приспособи нейните предмети към своите потребности. Трудът е изключително достойние на човека, вечна естествена необходимост и първо условие за целия човешки живот. По израза на Енгелс трудът е създал самия човек.

Производственият процес е немислим без средства на труда. Средства на труда са всички неща, с помощта на които хората въздействуват върху предметите на труда и ги видоизменят. Към средствата на труда спадат машините и инсталациите, инструментите и приспособленията, производствените сгради и съоръженията, всички видове транспорт, каналите, електропроводите и т. н. Всеобщо средство на труда е и земята. От всички средства на труда решаващата роля се пада на оръдията за производство. Именно от това, какви оръдия ползва човекът, зависи силата на неговото въздействие върху природата. Маркс посочва, че икономи-

ческите епохи се различават не по това, какво се произвежда, а по това, с какви оръдия се произвеждат материалните блага.

С оръдията за производство хората въздействуват върху предметите на труда, т. е. върху всичко онова, към което е насочен човешкият труд. А тъй като трудът на човека е насочен към заобикалящата го природа, самата природа (земята и нейните недра, водата) е всеобщ предмет на труда: Всички първични предмети на труда се намират в природата. Човек трябва да ги приспособява за задоволяване на своите потребности.

Средствата на труда и предметите на труда съставляват средствата за производство. Но сами средствата за производство, разбира се, не могат да произведат никакви материални блага. И най-добрата техника е мъртва без хората. Затова решаващ фактор за всяко производство е самият човек, неговата работна сила.

Производителни сили
и производствени
отношения

На каквото и стъпало на развитие да се намира, производството винаги има две страни: производителни сили и производствени отношения. Производителни сили са създадените от обществото средства за производство, и преди всичко оръдията на труда, както и хората, които произвеждат материалните блага. Именно хората с придобитите знания, опит и трудови навици поставят в движение оръдията за производство и ги усъвършенствуват, намират нови машини, разширяват своите познания. С това се осигурява развитието на производителните сили и се осъществява производство на материални блага във все по-голям обем.

Но хората произвеждат материалните блага не отделно, а общо, на групи, на общества. Да вземем например една съвременна фабрика за обувки. Колко хора работят тук за изработването на една стока — обувки? Стотици и дори хиляди; още повече хора пък работят за изработването на машини, кожи, конци, игли и т. н. за тази фабрика. Това показва, че при производството на материални блага хората са свързани помежду си и зависят един от друг, влизат в определени взаимоотношения.

Отношенията между хората, които възникват в процеса на производството, размяната и разпределението

на материалните блага. Маркс, нарече *производствени, или икономически, отношения*. Производствени отношения могат да бъдат или отношения на сътрудничество и взаимна помощ между свободни от експлоатация хора, или отношения на експлоатация на човека от човека. Това зависи от обстоятелството, в чия собственост се намират средствата за производство: земята и нейните недра, горите, фабриките, заводите, оръдията на труда и т. н. Когато средствата за производство се намират в частна собственост и принадлежат не на цялото общество, а на отделни лица, социални групи, класи, тогава се установяват отношения на експлоатация на човек от човек, отношения на господство и подчинение. Именно защото при капитализма работниците са лишени от средства за производство, те са принудени да работят за капиталистите. При социализма средствата за производство са обществена собственост. Затова тук няма експлоатация и отношенията между хората са отношения на другарско сътрудничество и социалистическа взаимопомощ.

Отношението на хората към средствата за производство определя положението и мястото на хората в производството и начините на разпределяне на продуктите на труда. Например при капитализма буржоазията, която притежава средствата за производство, се разпорежда с цялата продукция, изработена от работниците, а самите работници живеят в лишения, едва свързват двата края. При социализма, където средствата за производство принадлежат на народа (са обществена собственост), предметите за потребление се разпределят според труда, осигурява се непрестанно издигане на материалното и културното жизнено равнище на всички трудеши се. Такова е съдържанието на производствените (икономическите) отношения между хората.

Историята на развитието на човешкото общество познава пет основни типа производствени отношения: първобитно-общинния, робовладелския, феодалния, капиталистическия и социалистическия, който отговаря на първата фаза на комунизма. В основата на всеки един от тях стои определена форма на собственост върху оръдията и средствата за производство. Така например основата на производствените отношения на робовла-

делския, феодалния и капиталистическия строй е частната собственост върху средствата за производство. Тя неизбежно е водила и води обществото към разделяне на враждебни класи — експлоататори и експлоатирани. Затова основната черта на робството, феодализма и капитализма е ожесточената класова борба. И едва при социализма, където основата на производствените отношения е обществената, социалистическата собственост върху средствата за производство, няма класова борба, обществото се състои от приятелски класи — работници и селяни — и социална прослойка — интелигенцията.

Производителните сили и производствените отношения образуват заедно начина на производство.

Производителните сили са най-подвижният елемент на начина на производство, те се изменят непрекъснато, тъй като хората постоянно усъвършенствуват оръдията на труда и натрупват производствен опит. Що се отнася до производствените отношения, те се изменят в зависимост от равнището на развитие на производителните сили и от своя страна въздействуват върху развитието на последните.

Когато производствените отношения съответствуват на равнището на развитие на производителните сили, последните се развиват успешно. Пример за такова съответствие на производствените отношения на равнището на производителните сили са социалистическите страни. Тук производството се развива с бързи темпове, без кризи и безработица, защото е основано на обществената собственост върху средствата за производство.

Когато производствените отношения не съответствуват на равнището на производителните сили, те спъват развитието на производството. Пример за такова несъответствие на производствените отношения на равнището на развитие на производителните сили са съвременните капиталистически страни. В тези страни производството се развива бавно, а през време на икономически кризи дори се връща назад и много милиони трудещи се остават без работа и попълват армията на безработните. Това става, защото в буржоазното общество господства частната капиталистическа собственост върху средствата за производство, която именно

пречи на по-нататъшното развитие на производителните сили.

Определено равнище на развитие на производителните сили изисква съответни нему производствени отношения. В това се състои *икономическият закон за съответствие на производствените отношения на производителните сили*, открит от Маркс. Този закон разкрива икономическата основа на социалните революции. Когато производствените отношения изостават от развитието на производителните сили и пречат на тяхното развитие, те неизбежно се заменят с нови. В общество, разделено на враждебни класи, смяната на производствените отношения става чрез социална революция.

Само в социалистическото общество, в което няма враждебни класи, развитието на производствените отношения се извършва не чрез социална революция, а чрез планомерното им изменение съобразно с развитието на производителните сили.

От начина на производство трябва да отличаваме базата на обществото. Под *базата* разбираме съвкупността на господстващите производствени отношения в дадено общество, свързани с определено равнище на производителните сили. Базата на обществото бива антагонистична и неантагонистична. Базите на робовладелското, феодалното и капиталистическото общество са антагонистични, тъй като се основават на частната собственост върху средствата за производство и на отношенията на господство и подчинение, на експлоатация на човек от човека. Базата на социалистическото общество е неантагонистична, защото е основана на обществената собственост върху средствата за производство и защото няма експлоатация.

Базата поражда съответстваща ѝ надстройка и определя нейното развитие. Надстройката представлява политическите, философските, художествените, религиозните и другите възгледи на обществото и съответстващите им учреждения. В класовото общество надстройката има класов характер. Господстващата класа съобразно със своите възгледи създава и учреждения за защита на своите класови интереси.

Както базата, така и надстройката съществуват само през определен период. С изменението на базата

се изменя и надстройката. Така например изменението на феодалната база и нейното заменяне с капиталистическа доведоха и до заменяне на феодалната надстройка с капиталистическа; възникването на социалистическата база доведе до възникване на социалистическа надстройка, до унищожаване на капиталистическата надстройка. Ако надстройката общо взето се поражда от базата, отделни елементи на новата надстройка могат да възникват в недра на старото общество, тъй като в старото общество възникват идеи и възгледи, съответстващи на прогресивната класа. Например при капитализма възниква пролетарска идеология, която отговаря на новата революционна класа — пролетариата.

Начинът на производство на материални блага като единство на производителните сили и производствените отношения заедно със съответстващата му надстройка съставляват общественоеикономическата формация.

Историята познава пет общественоеикономически формации: първобитнообщинната, робовладелската, феодалната, капиталистическата и комунистическата, първата фаза на която е социализмът. На всяка от тях съответствува своя икономика, свои възгледи, идеи и учреждения. Обществено-икономическите формации се развиват от по-низшата към по-висшата. Така феодализмът отстъпи място на капитализма, а последният — на социализма, низшата фаза на комунизма. В основата на възникването, развитието и загиването на общественоеикономическите формации лежат законите на общественото развитие.

Икономически закони на развитието на обществото

Марксизмът-ленинизмът учи, че на природата и обществото не трябва да гледаме като на случайно струпване на изолирани, несвързани помежду си явления. Напротив, всички явления в природата и обществото са свързани помежду си и са обусловени едно от друго. Тази дълбока връзка между явленията се изразява в законите за развитието на природата и обществото. Задачата на науката е да разкрие тези закони.

В основата на развитието на обществото лежат икономическите закони. Тези закони определят цялото многообразие на общественоеикономическите отноше-

ния на хората, т. е. отношенията в сферата на производството, разпределението, размяната и потреблението. За политическата икономия като наука голямо значение има откриването на икономическите закони за развитието на обществото.

Законите на природата и обществото имат обща черта — те имат обективен характер, т. е. възникват и действуват независимо от това, дали ние ги познаваме или не, дали желаем действието на един или друг закон или не. Това значи, че хората не могат да изменят, да преобразуват или да отменят тези закони. Те също не могат да създадат нови закони. Хората могат само да открият тези закони. Но ако тези закони са обективни, това не значи, че хората са безсилни пред тях. Те могат да ги познаят и да ги използват в интерес на обществото. Така, като позна закона за съответствието на производствените отношения на производителните сили, пролетариатът в социалистическите страни в съюз със селяните и под ръководството на комунистическите и работническите партии събори на времето властта на експлоататорите и пристъпи към създаването на ново общество.

За разлика от природните закони икономическите закони имат редица особености. Първата особеност на икономическите закони е, че те не са дългавечни, а действуват през определен исторически период. Основата на действието на икономическите закони са определени икономически условия, под които необходимо се подразбират производствените отношения, базата на обществото. При преминаването от една формация към друга старите производствени отношения се ликвидират и заменят от нови. На това именно се дължи обстоятелството, че едни икономически закони слизат от историческата сцена и на тяхно място възникват нови икономически закони.

Така например в социалистическите страни в резултат на ликвидирането на капиталистическата частна собственост върху средствата за производство възникнаха нови икономически закони, а старите престанаха да действуват.

Във всяка общественно-икономическа формация действуват много икономически закони. Ония от тях, които са присъщи само на една формация, се наричат

специфични икономически закони. Между тях изпъква основният икономически закон, който определя целта, преследвана от обществото, и средствата за осъществяването на тази цел.

Освен специфичните икономически закони има и такива, които са присъщи на всички общественно-икономически формации. Към тях спада например *законът за съответствието на производствените отношения на производителните сили.* Той изразява необходимите връзки и взаимната зависимост между две страни на общественото производство — производителните сили и производствените отношения.

Втората особеност на икономическите закони се отнася до използването им в интерес на обществото. Тя се състои в това, че за разлика от законите на природознанието, където откриването и прилагането на новия закон протича повече или по-малко гладко, в икономическата област *откриването и прилагането на нов закон среща огромно противодействие от страна на отмиращите сили.* Използването на икономическите закони при класовото общество има класов характер.

Такива са особеностите на икономическите закони за разлика от природните закони.

Икономическите закони във всички начини на производство могат да действуват, да се проявяват или стихийно, или като „позната необходимост“, т. е. да се използват съзнателно.

В антагонистичните общественно-икономически формации, при които господствува частната собственост върху оредствата за производство, икономическите закони действуват стихийно независимо от това, дали са познати или не. Например при капитализма процесът на производството има обществен характер, всички отрасли са свързани взаимно и зависят едни от други. Но този обществен характер на процеса на производство е основан върху частната собственост, т. е. всеки капиталист в своето предприятие преследва своите користи цели за забогатяване, стреми се да получи повече печалба. Необходимата връзка и пропорциите между отраслите на производството се създават стихийно, чрез безбройни и постоянни отклонения: днес едни стоки са много, утре могат да бъдат малко и т. н. Затова по отношение на всеки капиталист икономическите закони

действуват като сила, която стои над тях и не може да бъде овладяна. Разбира се, отделни капиталисти могат да познаят икономическите закони на капитализма, но не могат да изменят стихийния характер на тяхното действие.

При социализма наличността на обществена собственост върху средствата за производство се обуславя от това, че икономическите закони се познават и съзнателно се използват в интерес на обществото.

Определяне
на предмета
на политическата
икономия

Политическата икономия изучава основата на развитието на обществото. Такава основа е производството на материални блага, начинът на производство. Но политическата икономия изучава производството само от гледна точка на отношенията между хората в производствения процес. Тя изучава базата на обществото. „Политическата икономия се занимава съвсем не с „производството“, а с обществените отношения на хората в производството, с обществения строй на производството“¹ — писа В. И. Ленин. Същевременно политическата икономия не може да не държи сметка за взаимната връзка между производителните сили и производствените отношения. Тя също така не може да се изолира съвсем от надстройката, тъй като последната израства от базата и упражнява силно въздействие върху нея.

Предмет на политическата икономия следователно са производствените (икономическите) отношения между хората. Тук спадат: формата на собственост върху средствата за производство; положението на различните социални групи в производството и техните взаимоотношения; формите на разпределение на материалните блага.

Следователно политическата икономия е наука за развитието на общественно-производствените, т. е. икономическите, отношения на хората. Тя изяснява законите, които управляват производството и разпределението на материалните блага в човешкото общество на различните стъпала на неговото развитие.

От това определение на политическата икономия се вижда, че тя е историческа наука. Тя показва как се

¹ В. И. Ленин, Съч., т. 3, стр. 47.

извършва развитието от по-ниските стъпала на обществото към по-високите, как целият ход на историческото развитие подготвя обективната необходимост от победата на комунистическия начин на производство.

Политическата икономия е *класова, партийна наука*, тя се занимава с въпросите за взаимоотношенията на хората, класите, засяга техните кръвни интереси.

Неизбежна ли е гибелта на капитализма и победата на комунизма? На този въпрос буржоазната политическа икономия отговаря, разбира се, отрицателно, тъй като тя застъпва интересите на оня строй, който отдавна вече е станал пречка за общественото развитие и е обречен на гибел.

Буржоазните икономисти можеха да анализират действителността повече или по-малко обективно само докогато буржоазията беше възходяща класа, докогато развитието на капитализма съответствуваше на интересите на развитието на обществото. Но това време отдавна е минало. Откакто работническата класа започна да действа като самостоятелна сила, противостояща на буржоазията, и развитието на класовата борба достигна до такава степен, че започна вече да предвещава гибелта на капитализма, буржоазната политическа икономия загуби научния си характер. Нейна задача става защитата с всички средства на отживяващия времето си капитализъм и борбата против идеологията на работническата класа.

Разработването на политическата икономия върху действително научни основи бе извършено от вождовете на работническата класа — Маркс, Енгелс и Ленин.

В главния труд на Маркс — „Капиталът“ — е съсредоточено всичко, което е дал марксизмът преди Ленин. В този труд въз основа на анализа на капиталистическия строй е доказана научно неизбежността на гибелта на капитализма и установяването на диктатурата на пролетариата, неизбежността на възтържествуването на комунизма.

В новите исторически условия В. И. Ленин продължи делото на Маркс и Енгелс, като издигна политическата икономия на по-високо стъпало. Великата заслуга на Ленин се състои в това, че той даде научен анализ на най-високия и последен стадий на капита-

лизма — империализма. Анализът на империализма и преди всичко откриването от Ленин на закона за неравномерността на икономическото и политическото развитие на капитализма в епохата на империализма послужиха за основа на новата теория за пролетарската революция.

В. И. Ленин посочи, че отначало революцията ще победи в една или няколко страни. Върху основата на това гениално откритие се изграждаше цялата стратегия и тактика на комунистическата партия в периода на подготовката и провеждането на Октомврийската социалистическа революция и в следващия период на борбата за победата на социализма в нашата страна. С името на Ленин е свързано създаването на политическата икономия на социализма.

Марксистко-ленинската икономическа теория творчески се развива в решенията на Комунистическата партия на Съветския съюз, на комунистическите и работническите партии в другите страни и в трудовете на учените на Ленин. Образец на творческо развитие на марксизма-ленинизма изобщо и на марксистко-ленинската политическа икономия по-специално е разработването на XXII конгрес на КПСС на извънредно важните принципни въпроси: за двете фази на развитие на комунистическото общество и за закономерностите на прерастването на социализма в комунизъм; за създаването на материално-техническата база на комунизма; за пътищата на развитие и сближение на двете форми на социалистическата собственост; за заличаването на класовите различия и за утвърждаването на социално равенство; за формирането на комунистически обществени отношения; за условията за осъществяване на основния принцип на комунизма: „от всекиго — според способностите, на всекиго — според потребностите“; за завършването на културната революция и за възпитанието на новия човек. Всестранно са осветлени проблемите на политическата организация на обществото при прехода към комунизма.

Какво е значението на политическата икономия?

Значението на марксистко-ленинската политическа икономия се състои в това, че тя вървява работническата класа и всички трудещи се със знание на законите на икономическото развитие на обществото, дава на

трудещите се възможност да разрешават успешно стоящите пред тях задачи. Тя показва на трудещите се от капиталистическите страни причините за тяхното поробване, мизерия и лишения. Тя показва, че потискането и обедняването на работническата класа и на всички трудещи се зависят не от някакви случайности, нито от произвола на отделните капиталисти, а от цялата капиталистическа система изобщо. Затова само непримиримата класова борба, ликвидирането на капитализма и установяването на диктатура на пролетариата освобождават трудещите се от оковите на експлоатацията.

Марксистко-ленинската политическа икономия разкрива пред народите на икономически слаборазвитите страни истинските причини за тяхната изостаналост и мизерия. Тя показва, че потискането и ограбването на народите на колониалните и зависимите страни са породени от империализма и от неговата колониална система. В продължение на векове няколко империалистически страни с насилие и измама са поробили огромното мнозинство от човечеството в колониалните страни и са ги свели до робско положение. Само решителната борба против империализма и всичките му прояви ще изведе тези народи по пътя на националната независимост и прогреса.

Политическата икономия показва в какво направление трябва да върви изграждането на социализма и комунизма в страните, които са се освободили от игото на капитала, разкрива предимствата на социалистическата стопанска система пред капиталистическата, неизбежността на победата на комунизма. Познаването на законите на социалистическата икономика открива пред народните маси възможността да участвуват съзнателно в комунистическото строителство, да се разгръща инициативата на трудещите се, учи ги да работят най-производително, съдействува всички трудещи се да станат активни строители на комунистическото общество.

ГЛАВА I

ДОКАПИТАЛИСТИЧЕСКИ НАЧИНИ НА ПРОИЗВОДСТВО

В тази глава ще разгледаме накратко възникването, развитието и причините за загиването на първобитнообщинния, робовладелския и феодалния начин на производство.

§ 1. Първобитнообщинен начин на производство

Животът на земята се е зародил преди около 900 милиона години, а първите хора са се появили преди по-малко от един милион години.

Първата общественно-икономическа формация е *първобитнообщинният строй*, който наброява много стотици хиляди години. С него започва развитието на обществото. Отначало хората са се намирали в полудиво състояние и са били беззащитни пред природните сили. Хранили са се с растителна храна, която са намирали в природата в готов вид: корени, диви плодове, орехи и др.

Първите оръдия на човека били грубо изсеченият камък и тоягата. По-късно чрез много бавно натрупване на опит хората се научили да изработват най-прости оръдия, годни за удар, рязане и копане.

Голямо значение в борбата с природата имало откриването на огъня. *Огънят* дал възможност да се разнообрази храната на първобитните хора. Изобретяването на *лъка* и *стрелите* било нова епоха в развитието на производителните сили на първобитните хора. В резултат на това хората почнали да се занимават с лов

на зверове и към предишната храна се прибавя месото на животните. Развитието на лова довело до зараждането на първобитното скотовъдство. Ловците почнали да опитомяват животни.

Нова стъпка в развитието на производителните сили било възникването на земеделието. Първобитното земеделие дълго време оставало на много ниско равнище. Използването на добитъка като теглова сила направило земеделския труд по-производителен, а земеделието получило здрава основа. Първобитните хора започнали да преминават към заседнал начин на живот.

Производствените отношения в първобитното общество се определяли от състоянието на производителните сили. Основата на производствените отношения била колективната собственост на отделните общини върху примитивните оръдия на труда и средства за производство. Колективната собственост отговаряла на равнището на развитие на производителните сили през този период. Оръдията на труда в първобитното общество били толкова примитивни, че първобитните хора не можели да се борят поотделно с природните сили и дивите животни. Затова хората живеели на групи, на общини и съвместно водели своето стопанство (лов, риболов, приготвяне на храна).

Наред с общинната собственост върху средствата за производство съществувала и лична собственост на членовете на общината върху някои оръдия на труда, които били и оръдия за защита от хищните зверове.

В първобитното общество трудът бил слабопроизводителен и не създавал излишък свръх най-необходимото за живот. Трудовата дейност се основавала върху просто сътрудничество, т. е. много хора изпълнявали една и съща работа. Тук нямало експлоатация на човек от човека, съществувало уравнително разпределение на оскъдната храна между членовете на общината.

Докато се извършвал процесът на обособяването на човека от животинския свят, хората живеели на стада. По-късно, във връзка с възникването на стопанството, постепенно се създавала родовата организация на обществото, т. е. обединявали се за съвместен труд само ония, които се намирали в родствени отношения. Отначало родът се състоял от няколко десетки души, а по-късно се разраснал до няколкостотин души. С раз-

витието на оръдията на труда в рода се появява естествено разделение на труда: между мъжете и жените, между възрастните, децата и старците. Специализацията на мъжете в лова, на жените — в събирането на растителна храна водела до известно повишаване на производителността на труда.

С премияването към скотовъдство и земеделие възникнало общественото разделение на труда, т. е. една част от обществото почнала да се занимава главно със земеделие, друга — със скотовъдство. Това отделяне на пастирските племена от земеделието е първото голямо обществено разделение на труда в историята.

В резултат на първото обществено разделение на труда трудът на хората станал по-производителен. В общините се появил известен излишък от едни продукти, възникнала потребност от други. Това създадо почвата за размяна между скотовъдните и земеделските племена. По-късно, когато хората се научили да добиват метал от рудите — мед и калай (хората се научили да добиват желязо по-късно) — и да правят бронзови оръдия, оръжия и съдове, а изобретяването на ръчния тъкачен стан дало възможност да се произвеждат тъкани и дрехи, в общините постепенно почнали да се обособяват хора, които се занимават със занаят, а техните изделия все по-често почнали да се разменят.

Развитието на производителните сили значително повишило производителността на труда на човека, неговата власт над природата, осигурило му предмети за потребление. Но тези нови производителни сили на обществото вече не можели да се побират в рамките на съществуващите производствени отношения. Тесните рамки на общинната собственост, уравнилното разпределение на продуктите на труда почнали да спъват по-нататъшното развитие на производителните сили. Необходимостта от съвместен труд отпаднала и се появила необходимостта от индивидуален труд. Докато съвместният труд изисквал колективна собственост върху средствата за производство, индивидуалният труд сега изисквал частна собственост върху тези средства. Възниква частната собственост върху средствата за производство, а с нея и имущественото неравенство между хората — както между родовете, така и в рамките на рода. Появяват се богати и бедни.

С развитието на производителните сили човекът почнал вече да добива повече средства за съществуване, отколкото било необходимо за поддържането на неговия живот. При тези условия станало възможно да се използват повече работници. Те били доставяни чрез война; пленниците били превръщани в роби. В началото робството имало патриархален характер, а по-късно станало основата на съществуването на новия строй. Робският труд водел до още по-голямо засилване на неравенството; стопанствата, които използвали роби, бързо забогатявали. По-късно, във връзка със засилването на имущественото неравенство, богатите почнали да превръщат в роби не само пленниците, но и своите обеднели и задлъжнели съплеменници. Така възникнало първото класово деление на обществото на робовладелци и роби. Появила се експлоатацията на човек от човека. От този период до построяването на социализма цялата история на човечеството е история на класова борба.

Растящото неравенство между хората довело до образуването на държавата като орган за потискане на експлоатираната класа от класата на експлоататорите. По този начин върху развалините на първобитнообщинния начин на производство израснало робството.

§ 2. Робовладелски начин на производство

Робството е първата в историята, най-грубата и неприкрита форма на експлоатация. То е съществувало у почти всички народи.

В основата на прехода от първобитното общество към робството лежи по-нататъшното разрастване на производителните сили, развитието на общественото разделение на труда и на размяната.

В епохата на робовладелския строй с откриването на добива на желязо почнали да преобладават железните оръдия. Металините оръдия довели до разширяване на рамките на човешкия труд. Така с помощта на желязната брадва можело да се разчиства земята от дървета и храсти, за да стане годна за обработване; ралото с железен лемеж дало възможност да се обработват сравнително големи участъци земя. Земеделието почва да дава не само зърнени храни и зеленчуци, но и вино и

масло. Изработването на метални оръдия довело до появяването на особена група хора — занаятчии, чийто труд придобивал все по-самостоятелен характер. Станало второ голямо обществено разделение на труда — отделянето на занаята от земеделието.

С отделянето на занаята от земеделието размяната се развива още повече. С разширяването на размяната възникват парите, които представляват всеобща стока, чрез която се оценяват всички други стоки и която служи като посредник в размяната. Развитието на разделенията на труда и на размяната предизвикало появянето на лица, които купуват и продават стоки. Станало трето голямо обществено разделение на труда — обособяването на търговското съсловие. Търговците, изпълвайки откъснатостта на дребните производители от пазара, изкупували техните стоки на ниски цени и ги продавали на пазара на по-високи цени.

Развитието на занаята и на размяната довело до образуването на градовете. Отначало градът малко се отличавал от селото, но постепенно в градовете почнали да се съсредоточават занаятът и търговията. Така било сложено началото на отделянето на града от селото.

Развитието на производителните сили, по-нататъшното обществено разделение на труда и на размяната още повече засилили икономическото неравенство. На едната страна се появили богатите, които съсредоточили в своите ръце работния добитък, оръдията за производство, парите. На другата страна — бедните, които все повече се разорявали и били принудени да се обръщат за заеми към богатите. Възникнали лихварството, длъжникът и кредиторът. „В античния свят класовата борба се води главно във формата на борба между кредитора и длъжника и завършва в Рим с гибелта на длъжника-плебей, който бива заместен от роба“¹. Появило се едрото робовладелско стопанство. Богатите робовладелци почнали да владеят стотици и хиляди роби. Те заграбвали огромни участъци земя и по този начин се създавали големите робовладелски имения (в древния Рим са се наричали латифундии). В тези имения работели огромни маси роби.

¹ К. Маркс, „Капиталът“, т. I, стр. 164.

Производствените отношения в робовладелското общество се основавали на това, че собственост на робовладелците били и средствата за производство (земята, оръдията на труда и т. н.), и тружениците на производството — робите. Робът се смятал за вещь. Той се намирал в пълно и абсолютно разпореждане на своя господар. Робът бил наричан говорещо оръдие. В очите на робовладелското общество робът се отличавал от брадвата и вола само по това, че притежавал способността да говори. А във всяко друго отношение той бил също такава собственост на своя господар, както добитъкът, къщите, земята или оръдията на труда.

Експлоатацията на робите вземала изключително жестоки форми. С робите се отнасяли по-лошо, отколкото с добитъка. Изкарвали ги на работа с камшици, а за най-малки пропуски ги подлагали на жестоки наказания и дори ги убивали. Господарят не отговарял за убийство на роб. Робовладелецът присвоявал целия продукт на робския труд. Робът получавал само нищожно количество средства за съществуване, само за да не умре от глад и да продължава да работи за робовладделеца.

На базата на робския труд древният свят постигнал значителен стопански и културен подем. Върху костите на редица поколения роби израснала културата. Значително се развили много клонове на знанието (математиката, астрономията, механиката, архитектурата). Но — въпреки всички тези постижения в сравнение с първобитнообщинния строй — робовладелският начин на производство бил пречка по пътя на по-нататъшното развитие на човечеството.

Робовладелският начин на производство съдържал дълбоки и непреодолими противоречия, които довели до неговата гибел. Преди всичко робовладелската форма на експлоатация рушала основната производителна сила на обществото — робите. Затова робите често въставали против варварските форми на експлоатация. Освен това основа на робовладелското стопанство били робите, които се доставяли чрез войни във от държавата. Главната сила за воденето на война били селяните и занаятчиите, те служели във войската и носели на плещите си цялото бреме на данъците за водене на войните. Но в резултат на конкуренцията на едрото производство, основано върху евтиния робски труд, селските

ли занаятчийските стопанства се разорявали. Това под-
копавало икономическата, политическата и военната
мощ на робовладелските държави. Победите се сменя-
вали с поражения и източникът за непрекъснато попъл-
ване на евтините роби пресъхнал. Във връзка с това
настъпил общ упадък на производството.

„Всеобщо обедняване, упадък на търговските сно-
шения, на занаятите, на изкуството, намаляване на на-
селението, западане на градовете, връщане на земе-
делието към по-ниско равнище — такъв бил крайният
резултат на римското световно господство.“¹

При своето възникване робовладелският начин на
производство съдействувал за развитието на производи-
телните сили. Но, както видяхме, по-нататъшното му
развитие довело до разрушаване на производителните
сили. Ето защо основаните на робския труд производ-
ствени отношения се превърнали в пречка за развитието
на производителните сили на обществото. Трудът на
робите, които съвсем не били заинтересовани от резул-
татите на производството, отживял времето си. Възник-
нала историческа необходимост робовладелските про-
изводствени отношения да бъдат сменени с други про-
изводствени отношения, които да изменят положението на
главната производителна сила на обществото — робите.

С упадъка на едрите стопанства, основани на роб-
ския труд, дребното стопанство ставало по-изгодно. По-
ради това се увеличавал броят на робите, пущани на
свобода, а същевременно латифундиите се раздробявали
на дребни участъци, обработвани от колоните. Колонът
бил вече не роб, а земеделец, който получавал за до-
животно ползване участък земя и плащал за това оп-
ределена парична сума или определено количество про-
дукти. Колонът не бил свободен арендатор на земята,
той бил прикрепен към своя участък, не можел да го
изостави, а можел да бъде продаден заедно със своя
участък. Колоните били предшественици на среднове-
ковните крепостни.

Така в недрата на робовладелския строй започнал
да се заражда новият, *феодален начин на производство.*

С развитието на робовладелското стопанство все по-
вече се изостряла класовата борба между потиснати и

¹ Ф. Енгелс, „Произход на семейството, чистата собственост
и държавата“, стр. 157.

потисници. Тази борба вземала форма на въстания на робите против робовладелците. Към въстаналите роби се присъединявали свободните селяни и занаятчии, експлоатирани от едрите земевладелци и от робовладелската държава. Измежду многобройните въстания на робите особено значително било въстанието под водителството на Спартак (74—71 г. преди н. е.).

Ударите отвътре все повече се преплитали с удари отвън. Това окончателно довело до гибелта на робовладелския строй.

§ 3. Феодален начин на производство

С едни или други особености феодалният строй съществувал в почти всички страни. Епохата на феодализма обхваща продължителен период. Така в Китай феодалният строй съществувал над 2 хиляди години. В западноевропейските страни феодализмът съществувал от падането на Римската империя (V в.) до XVII в. в Англия и XVIII в. във Франция. В Русия феодализмът съществувал от IX в. до отменяването на крепостното право в 1861 г.

Основата на производствените отношения във феодалното общество била частната собственост на феодала върху земята и непълната му собственост върху крепостния селянин. Крепостният селянин не бил роб, той имал свое стопанство. Наред със собствеността на феодалите съществувала и собственост на селяните и занаятчиите върху оръдията за производство и върху частното им стопанство. Дребното селско стопанство и производството на самостоятелните дребни занаятчии било основано на личния труд. Цялото производство имало предимно натурален характер, т. е. продуктите се произвеждали главно за непосредствено потребление, а не за размяна.

Едрата феодална поземлена собственост била основата на експлоатацията на селяните от едрите земевладелци, феодалите. Една част от земята на феодала се състояла от феодалното имение, другата част се давала при робски условия на селяните. Този поземлен участък осигурявал работна сила на едрия земевладелец. Ползвайки се наследствено от своя уча-

стък земя, селянинът бил длъжен или да обработва земята на едрия земевладелец със своите оръдия за производство (ангария), или да дава на земевладельца част от своя продукт в натурална форма, или и едното, и другото. Тази система на водене на стопанството довеждала не само до неприкрита форма на експлоатация, но и неизбежно водела до лична зависимост на селянина от земевладельца. Феодалът не можел да убие селянина, но можел да го продаде.

Работното време на крепостния селянин се делило на две части: необходимо и принадлежно. През необходимото работно време селянинът създавал продукта, необходим за съществуването на него самия и на неговото семейство. През принадлежното работно време той създавал принадлежен продукт, който феодалът присвоявал под формата на поземлена рента (ангария, данък, пари). Експлоатирането на селяните от феодалите под формата на поземлена рента било главната черта на феодализма у всички народи.

Освен селското население съществувало и градско население. Градовете, в които живели главно занаятчийци и търговци, се подчинявали на властта на феодала, на чиято земя се намирал градът. Градското население водело борба за своето освобождение и често успявало да извоюва самостоятелност.

Развитието на градовете и на търговията упражнявало силно влияние върху феодалното село. Стопанството на феодалите било въвличано в пазарното обръщение. За да си купуват луксозни предмети, феодалите се нуждаели от пари. Във връзка с това феодалите почнали да искат от селяните вместо ангария и натурална рента парична рента. С преминаването към парична рента феодалната експлоатация се засилила още повече, а същевременно се изострила борбата между феодалите и селяните.

§ 4. Разлагане и гибел на феодализма.

Зараждане на капиталистическите отношения в недрата на феодалния строй

В епохата на феодализма било достигнато по-високо равнище на производителните сили в сравнение

е робството. В селското стопанство се повишила техниката на производството, широко се разпространили железният плуг и другите железни оръдия на труда. Възникнали нови отрасли на земеделието, значително се развило лозарството, винарството и овощарството. Развивало се животновъдството и свързаните с него отрасли — производство на масло и сирене. Разширявали се и се подобрявали ливадите и пасищата.

В областта на занаята в града постепенно се усъвършенствували оръдията на труда, методите на обработване на суровините и специализацията на занаята. Появили се нови занаяти — оръжеен, железарски, ножарски, шлосерски, обушарски, сарашки и т. н. Подобрило се производството и обработката на желязото. През XV в. се появили доменици пещи. Към това време спадат изобретяването на компаса и големите географски открития.

Но феодалният строй, в чиито недра възникнали тези нови производителни сили, пречел за по-нататъшното им развитие; производителните сили се натъкнали на тесните рамки на феодалните производствени отношения. Намирайки се под гнета на феодалната експлоатация, селяните не били в състояние да увеличат производството на селскостопански продукти, тъй като производителността на труда била много ниска. В града повишаването на производителността на занаятчийския труд се натъквало на препятствията, създавани от цеховите устава. Всичко това налагало да се ликвидират старите производствени отношения и да се установят нови отношения, свободни от оковите на феодализма. В недрата на феодализма се зараждат капиталистическите производствени отношения.

В епохата на феодализма постепенно се разширявало простото стоково производство, т. е. производството на продукти, предназначени за размяна. Но то било основапо на частната собственост върху средствата за производство и на личния труд. Между производителите на стоки се водела ожесточена конкурентна борба, която водела до разслобяването им на бедни и богати както в града, така и в селото. С разширяването на пазара повече или по-малко едрият стокопроизводител все по-често почнал да наема на работа разорените селяни и занаятчий. Така в недра-

та на феодализма почнали да се създават постепенно капиталистически отношения.

Капитализмът възниквал и по друг път. Търговският капитал в лицето на търговците почнал да подчинява непосредствено производството на селяните и занаятчиите. Първоначално търговският капитал служел като посредник при размяната на стоките, а покъсно почнал редовно да изкупува стоки от дребните стокопроизводители, да ги снабдява със суровини и да им дава парични заеми. Така дребните производители изпаднали в икономическа зависимост от търговеца. Следващата стъпка на търговския капитал било събирането на разединените занаятчийци в едно помещение, в което те работели вече като наемни работници. Търговският капитал се превърнал в промишлен, а търговецът — в промишлен капиталист.

Процес на зараждане на капитализма се извършвал и в селото. С развитието на стоковото производство се увеличавала властта на парите. Затова феодалите почнали да преминават към парична рента. Развитието на паричните отношения дало тласък за разслояване на селяните на селска буржоазия и разорени селяни.

Така в недрата на феодализма се зародило капиталистическо производство в града и селото. Премахането на феодализма станало историческа необходимост.

Цялата история на феодализма е история на ожесточена класова борба между селяните и феодалите. Тази борба се изострила особено към края на феодалната епоха, когато крепостническата експлоатация се засилила до крайност. Селските въстания разклатили феодалния строй и го довели до гибел. Борбата против феодализма била възглавена от буржоазията, която използвала въстанията на крепостните селяни против феодалите, за да завземе политическата власт и да стане господстваща класа.

КАПИТАЛИСТИЧЕСКИ НАЧИН НА ПРОИЗВОДСТВО

А. ДОМОНОПОЛИСТИЧЕН КАПИТАЛИЗЪМ

ГЛАВА II

СТОКОВО ПРОИЗВОДСТВО, СТОКА И ПАРИ

Маркс започва анализа на капитализма със *стока-та*. При капитализма всичко — от най-малката топлийка до гигантския завод и дори работната сила на човека — се продава и купува и, както казват икономистите, взема формата на стока. Отношенията между хората в обществото се явяват като отношения между стоки. Стоката, както посочва Маркс, е икономическата клетка на буржоазното общество. Както в капката вода се отразява околният свят, така в стоката се отразяват основните противоречия на капитализма.

Изследването на стоката и на стокото производство дава възможност на Маркс да изясни същността на капиталистическите производствени отношения.

§ 1. Обща характеристика на стокото производство

Понятието стокovo производство Стокото производство е производство на продукти не за собствено потребление, а за продажба, за пазарна размяна. „Под стокovo производство — казва **В. И. Ленин** — се разбира такава организация на общественото стопанство, при която продуктите се произвеждат от отделни, обособени производители, като всеки се специализира за изработване на един какъвто е продукт, така че за задоволяване на обществените

потребности е необходима покупко-продажбата на продукти (ставащи по силата на това стоки) на пазара.¹

Стоковото производство възникнало в периода на разлагането на първобитнообщинния строй и съществувало при робовладелския и феодалния начин на производство, но господствувало при тях било натуралното стопанство. При натуралното стопанство обществото се състои от маса еднородни стопански единици, всяка от която извършва всички работи, като се почне от добиването на различни видове суровини и се свърши с тяхното обработване за собствено потребление. Този тип стопанство, когато за размяна постъпвали главно излишъците, господствувал до възникването на капитализма.

Развитието на капитализма нанася съкрушителен удар на натуралното стопанство. При капитализма всичко взема формата на стока, включително и работната сила. С превръщането на работната сила в стока стокното производство придобива всеобщ характер. То става господствувало.

Тъй като при капитализма производството на стоки става преобладаваща форма на производството, то и отношенията между хората в производствения процес, т. е. производствените отношения, се изразяват в стокни отношения. И наистина, да вземем основното производствено отношение в капиталистическото общество — отношението на експлоатиране на пролетариата от буржоазията. За да може капиталистът да експлоатира работника, последният трябва да *продаде* своята работна сила, която се явява като стока. Капиталистът плаща на работника работна заплата, с която работникът си купува средства за съществуване — стоки. По този начин производствените отношения между работника и капиталиста се проявяват не пряко и непосредствено, а чрез стоките, вземат характер на стокни отношения.

Капиталистите си продават взаимно своята продукция и купуват един от друг суровини, машини и други стоки. Отношенията между капиталистите също придобиват стокен характер.

¹ В. И. Ленин, Съч., т. 1, стр. 87.

Следователно в капиталистическото общество стоковото производство придобива всеобщ, господстващ характер, а отношенията между хората се явяват като отношения между вещи, между стоки.

Условия
за възникване
на стоковото
производство

Стоковото производство може да възникне само при определени условия.

Извънредно важно условие за възникването и съществуването на стоковото производство е общественото разделение на труда. То означава, че производството на различните продукти е разделено между отделни хора или групи от хора. Например едни хора произвеждат тъкани, други — обувки, трети — предмети за домашна употреба, четвърти — инструменти и т. н. Ясно е, че за задоволяване на своите потребности е необходимо тези хора да разменят резултатите на своя труд. По този начин всички производители, взети заедно, представляват нещо като голям производствен колектив, членовете на който зависят един от друг.

Но общественото разделение на труда е само едното от условията за съществуването на стоково производство. Другото необходимо условие е да са налице в обществото различни собственици на средства за производство. Да си представим, че едно лице е работило някакъв предмет и иска да го продаде на друго. Може ли да направи това? Да, може, но само ако то е собственик на средствата за производство, с помощта на които е изработен даденият предмет, следователно, ако е собственик на самия предмет. В първобитните общини например, въпреки че съществувало разделение на труда, нямало стоково производство, нямало стокова размяна. Членовете на общината разменяли резултатите на своя труд, но не ги продавали помежду си, тъй като собственик на средствата за производство и на продуктите на труда била общината като цяло. Друг е въпросът, когато размяната се извършвала между общини. В този случай ставало смяна на собствениците и продуктът на труда ставал стока.

И така, основа на стоковото производство е общественото разделение на труда и наличието в обществото на различни собственици на средствата за производство. Само при наличието на тези две условия възниква

стоковото производство и размяната на продукти във формата на покупко-продажба.

Просто и
капиталистическо
стоково
производство

Капиталистическото стоково производство възниква при определени обществени условия върху основата на простото стоково производство.

Най-характерни представители на простото стоково производство са дребните селяни и занаятчиите. Те основават своето производство върху личен труд, т. е. работят сами, без да експлоатират чужд труд. Всеки прост стокопроизводител е собственик на средства за производство, и той произвежда не за собствено потребление, а за пазара, за продажба.

По своята природа простото стоково производство е двойствено. От една страна, тъй като то е основано върху частната собственост, дребният селянин или занаятчията е собственик и това го сближава с капиталиста. От друга страна, тъй като простото стоково производство е основано върху личен труд, стокопроизводителят е труженник и това го сближава с пролетария, който за разлика от простия стокопроизводител няма собствени средства за производство, Именно тук се корени общността на интересите на работническата класа и селяните и възможността за съюз между тях.

При определени обществени условия простото стоково производство служи за изходен пункт и база за възникване на капиталистическо производство. Тези условия са две. Първо, наличието на частна собственост върху средствата за производство. Известно е, че това условие е възникнало през периода на разлагането на първобитното общество. Второ, превръщането на работната сила в стока. Това превръщане се е извършило в епохата на разлагането на феодализма.

Простото стоково производство е неустойчиво, сред селяните и занаятчиите постоянно става диференциация, т. е. разслоение: едни (малцинството) забогатяват, други (мнозинството) се разоряват. При посочените по-горе условия тези процеси водят до възникване на буржоазия и пролетариата в града и селото.

Капиталистическото стоково производство, както и простото, е основано на общественото разделение на

труда и на частната собственост върху средствата за производство, но то се базира не на личния труд на собственика на средствата за производство, а на експлоатирането от него на наемен труд. При капиталистическото стоково производство самият капиталист, който притежава средства за производство и пари, не работи. Със своите пари той купува работна сила, която именно поставя в движение средствата за производство. Превръщането на работната сила в стока означава, че при капитализма стоковото производство получава по-нататъшно развитие, става всеобщо. Размяната на стоки, пише В. И. Ленин, представлява „най-простото, обикновеното, основното, най-масовидното, най-всекидневното, срещашо се милиарди пъти отношение на буржоазното (стоковото) общество...“¹ Затова ние трябва да изясним какво представлява стоката — тази икономическа клетка на капитализма.

§ 2. Стоката и трудът, който създава стоки

Потребителна
стойност и
стойност на стоката

Стоката представлява, първо, вещ, която задоволява някаква потребност на човека; второ, вещ, която се произвежда не за собствено по-

требление, а за продажба, за размяна.

Лице, което произвежда някакъв предмет за собствено потребление, произвежда само *продукт*, а не стока. За да стане продуктът *стока*, той трябва да задоволява някаква *обществена потребност*, т. е. трябва да задоволява потребността от този продукт на други членове на обществото.

При разглеждането на стоката могат да се открият в нея две тясно свързани страни, две свойства — *потребителна стойност* и *стойност*.

Свойството на стоката да задоволява една или друга човешка потребност се нарича *потребителна стойност*. При това потребността, която задоволява стоката, може да бъде от най-различен характер. Стоката може да бъде предмет от първа необходимост — като например хляба, облеклото, обувките. Тя може да бъде луксозен предмет — скъпите вина, разкошните мебели и

¹ В. И. Ленин, Съч., т. 36, стр. 368.

т. н. Тя може да бъде и средство за производство — като например машините, въглищата, желязото и т. н.

Всяка вещь може да има не една потребителна стойност, а няколко. Така например каменните въглища могат да бъдат използвани като гориво, а също и като суровини за произвеждане на химически продукти.

При стоковото производство постоянно се разменят различни потребителни стойности в определено количествено съотношение. Например една секира се разменя срещу 20 кг зърнени храни. Това количествено съотношение, в което една потребителна стойност се разменя срещу друга, представлява разменната стойност на стоката. При разглеждане на разменната стойност веднага възникват два въпроса: на какво основание стоки от различни качества се приравняват една към друга? защо различните стоки се приравняват една към друга в определена пропорция, в определено количество? Щом като различни, съвсем неприличащи една на друга, стоки се приравняват в размяната, това означава, че в тях има нещо общо. Още древногръцкият философ Аристотел отбелязал, че „не може да има размяна без равенство, а равенство — без съизмеримост“.

Всички стоки изобщо се характеризират в една или друга степен със следните свойства: полезност, способност да бъдат предмет на търсене и предлагане, рядкост и труд.

Кое от тези свойства на стоката определя нейната стойност?

На пръв поглед причина за стойността на стоката е нейната полезност. Защото колкото по-полезна е една вещь, колкото по-нужна е тя, толкова по-голяма стойност тя трябва да има. Но действителността на всяка крачка ни показва, че полезността не е причина на стойността. Най-полезните вещи често пъти или нищо не струват (например въздухът), или имат незначителна стойност (например водата), а малко полезни за човека вещи нерядко имат извънредно висока стойност (например брилянтите). И наистина, ако продуктите струваха толкова по-скъпо, колкото по-полezni са те, хлябът и водата биха имали стойността на брилянтите и обратно. Затова полезността, или потребителната стойност, е само условие, но не причина на стойността. Макар да не може да имаме стойност без потребителна

стойност, но потребителна стойност е напълно възможна и без стойност (например въздухът има голяма потребителна стойност, но няма никаква стойност).

Може ли търсенето и предлагането да определят величината на стойността? На пръв поглед като че ли може. Известно е, че колкото по-голямо е търсенето на някои стоки, толкова по-високо се установяват цените им и, обратно, колкото по-голямо е предлагането на една стока, в колкото по-голямо количество е тя на пазара, толкова по-ниска е нейната цена.

Но ако вникнем по-дълбоко в същността на въпроса, ще стане ясно, че стойността на стоките не зависи от търсенето и предлагането. И наистина, да вземем например захарта и солта. Тези две стоки са еднакво подложени на действието на закона за търсенето и предлагането. И ако търсенето и предлагането са еднакви, то стойността на 1 кг захар ще бъде несравнено по-висока от стойността на 1 кг сол. Значи, търсенето и предлагането не са безразлични за цените на стоките, но те определят не величината на стойността, а степената на отклонение на пазарните цени от стойността на стоката. При увеличаване на търсенето и намаляване на предлагането на една стока пазарните цени се покачват над нейната стойност и, обратно, при намаляване на търсенето и увеличаване на предлагането пазарните цени на стоката падат под стойността ѝ. Само при равенство на търсенето и предлагането пазарните цени отговарят на стойността. Но такова положение при стоковото капиталистическо производство почти не се наблюдава. Значи търсенето и предлагането не определят стойността на стоката.

Може ли редкостта на стоката да определя нейната стойност? Действителността сякаш с хиляди примери потвърждава правилността на подобен извод. Да вземем например златото, елмазите и хляба. Златото и елмазите са редки и са много скъпи. А хлябът е много повече и е много по-евтин, макар да е много по-необходим за живота на хората. Но това не значи, че редкостта е причина за по-голямата стойност. Например когато в сушава година дълго не вали дъжд, хората го чакат с нетърпение, „търсенето“ му е огромно, а при цялата му редкост и ползност, при цялата необходи-

мост от него той няма стойност, която да може да се изрази в пари.

Следователно нито полезността, нито способността да бъде предмет на търсене и предлагане, нито редкостта са причини за стойността. Остава само трудът и той действително е основата, или, както казва Маркс, субстанцията, на стойността. Колкото повече труд е необходим за произвеждането на една или друга стока, толкова по-голяма е стойността на тази стока, толкова по-скъпа е тя. Златото е по-скъпо от каменните въглища, защото за намирането на злато, за отделянето на страничните примеси от него е нужен много повече труд, отколкото за добиването на същото количество каменни въглища.

Всички стоки са резултат на човешкия труд. Стоките стават сравними помежду си, защото във всяка стока се съдържа определено количество труд. Обстоятелството, че стоките са продукти на труда, ги прави стойности.

Стойността е овещественият в стоката обществен труд на стокоронителите. Терминът „овеществен“ подчертава факта, че трудът се съдържа, е въплътен в стоката, взел е формата на вещ, на стока. Количествените съотношения, пропорциите, в които се разменят стоките, са форма на проявяване на стойността, те показват, че за разменяните стоки е изразходвано еднакво количество труд, че те имат еднакви стойности.

Стойността на стоката е обществена категория, тя не се вижда, тя не се проявява всеки път, когато една стока се разменя срещу друга, когато една стока се приравнява към друга. Затова В. И. Ленин казваше, че „Стойността е отношение между две лица... отношение, прикрито с вещна обвивка“¹.

Потребителната стойност е съществувала и ще съществува винаги. Но стоката като стойност е възникнала в определен етап от развитието на обществото, когато са се появили стоковото производство и размяната. С отмирането на стоковото производство ще изчезне и стойността на стоката. Следователно стойността е обществена и историческа категория, т. е. съществува в определен етап от развитието на обществото.

¹ В. И. Ленин, Съч., т. 21, стр. 50.

И така, изяснихме, че стоката притежава две свойства, т. е. тя е единство от потребителна стойност и стойност.

Как се обяснява този двойствен характер на стоката?

Конкретен и абстрактен труд

Двойствеността на стоката се обуславя от двойствения характер на труда, който създава стоката. Тру-

дът на стокопроизводителя, въплътен в стоката, от една страна, се явява като конкретен труд и, от друга страна, като абстрактен труд.

Конкретен труд е трудът, изразходван в определена, целестобразна, полезна форма. Човек не може да се труди „изобщо“. Когато той извършва някаква работа, тя ще бъде работа или на обушаря, или на земеделеца, или на миньора и т. н.

Различните видове труд се отличават по своите качествени особености, професионалните похвати, инструментите, използваните материали и, най-последно, по резултатите, т. е. по продукцията, по потребителната стойност. Конкретният труд създава потребителната стойност на стоката.

Ако се вгледаме в различните видове труд, можем да открием в тях обща черта — изразходване на човешки труд изобщо, т. е. изразходване на мускули, мозък, нерви и т. н. Трудът, разглеждайки независимо от неговата конкретна форма, трудът като изразходване на човешка работна сила е абстрактен труд. Абстрактният труд образува стойността на стоката.

Конкретният труд като създател на потребителната стойност е съществувал и ще съществува винаги — както при стоковото производство, така и при липса на стоково производство. Абстрактният труд е присъщ само на стоковото производство. Съждането на различните видове конкретен труд към еднакъв абстрактен труд, към труд изобщо, е свързано с наличието на стоково производство, свързано е с това, че продуктът се произвежда за продажба. И наистина, ако стокопроизводителят е произвел например обувки и ги е изнесъл на пазара, как ще може той да ги разменя например срещу хляб? Като потребителни стойности тези продукти са несравними. Значи те могат да бъдат сравнявани само по количеството изразходван труд. И ако 1 чифт обувки обушарят разменя срещу 100 кг зърнени храни,

това означава, че и за обувките, и за зърнените храни е изразходвано еднакво количество абстрактен труд. Ако обувките се произвеждаха не за размяна, а се потребяваха в семейството на обувчаря, нямаше да има нужда да се определя количеството абстрактен труд, съдържащ се в тях. С отмирането на стоковото производство ще отмре и категорията абстрактен труд.

В стоковото производство между конкретния и абстрактния труд съществува антагонистично (непримиримо) противоречие, което се проявява като противоречие между частния и обществения труд.

Частен и обществен труд

В условията на стоковото производство всеки стокопроизводител произвежда определен вид стока. Трудът е разделен в обществото и колкото повече той е разделен, колкото повече производствени отрасли има, толкова по-широка е връзката между стокопроизводителите, толкова по-голяма е всестранната им зависимост един от други. В производството почти на всяка вещь участвуват десетки и стотици хора от различни професии. Това означава, че трудът на всеки стокопроизводител е частица от обществения труд, има обществен характер.

Но в общество, в което съществува частна собственост върху средствата за производство, стокопроизводителите водят своето стопанство обособено един от друг, те са разединени. Затова техният труд, който по своята същност е обществен труд, по форма се явява като частен труд. Общественият характер на труда тук е скрит. Общественият характер на труда се проявява само при размяната. Именно при размяната на стоките се изяснява, че частният труд на даден стокопроизводител е частица от обществения труд, тъй като той е необходим на обществото.

Именно защото трудът на стокопроизводителя е непосредствено частен труд и същевременно има обществен характер, възниква главното противоречие на простото стоково производство — противоречието между частния и обществения труд. Това противоречие излиза наяве при размяната. Когато стокопроизводителите излизат на пазара, оказва се, че един от тях продават своите стоки, а други не успяват да направят това. Те

не могат да ги продадат или защото няма търсене, или защото техните стоки са много скъпи. Но ако стокопроизводителят не е реализирал своята стока, това означава, че неговият частен труд не е намерил обществено признание; стокопроизводителят търпи загуби и ако това се повтаря често, той се разорява. Следователно противоречието между частния и обществения труд води до разоряване на едни стокопроизводители и до обогатяване на други.

Величина на стойността на стоката Тъй като стойността на стоката се създава от труда, величината на стойността се измерва с количеството труд, съдържащо се в стоката. Но стокопроизводители има много и за произвеждане на еднакви стоки те изразходват различно количество труд. Затова величината на стойността на стоката не може да се измерва с фактическите разходи на труд на всеки отделен стокопроизводител. Ако величината на стойността на стоката се определяше от фактическите разходи на труд на всеки стокопроизводител, нямаше да има еднаква величина на стойността за еднакви стоки. А в действителност еднаквите стоки имат равна стойност. Величината на стойността на стоките се определя не от индивидуалното работно време на всеки отделен стокопроизводител, а от работното време, което е обществено необходимо за произвеждане на дадена стока.

Под обществено необходимо работно време се разбира времето, което е необходимо за произвеждане на единица стока при средни обществени производствени условия в даден отрасъл (равнище на техниката, степен на умелостта на производителите, интензивност на труда). Обикновено обществено необходимото работно време се определя от ония условия на производството, при които се създава най-голямата маса стоки от даден вид.

Обществено необходимото работно време постоянно се изменя, изменя се следователно и величината на стойността на стоките. Изменението на обществено необходимото работно време става вследствие на изменението на производителността на труда. Производителността на труда се изразява в количеството продукция, която се изработва за единица работно време. Под повишаване на производителността на труда се разбира и също всяко

изменение в процеса на труда, което намалява разходите на труд за единица изделие. Колкото по-голяма е производителността на труда, т. е. колкото повече продукция може да се произведе за даден период от време, толкова по-малка е стойността на стоката. И обратно — колкото по-ниска е производителността на обществения труд, толкова повече обществено необходимо работно време е необходимо за произвеждане на дадена стока, толкова по-висока ще бъде стойността ѝ. Затова се казва, че производителността на труда и стойността на всяка единица стока се намират в обратна зависимост една от друга.

От производителността на труда трябва да отличаваме интензивността на труда. Интензивността на труда се изразява в разходите на труд за единица време. Колкото повече труд се изразходва за определено време, толкова повече продукция се създава, но стойността на единица изделие може и да не се изменя, тъй като сега по-голямото количество труд се разпределя върху по-голямо количество продукция.

Върху величината на стойността на стоката влияе степента на сложността на труда. Според степента на сложността се различава квалифициран и неквалифициран труд. Трудът на работник, който няма никаква специална подготовка, е *прост* (неквалифициран) труд. Трудът, който изисква специална подготовка, е *сложен* (квалифициран) труд. Сложният труд създава за единица време по-голяма стойност, отколкото простият труд. Ето защо Маркс казва, че сложният труд е повдигнат на степен, или умножен прост труд.

Свеждането на различни видове труд — на труд с различна квалификация, с различна производителност — към единно измерение — абстрактния труд, който образува стойността на стоката — в стоковото производство, основано на частна собственост, се извършва стихийно на пазара при продажбата на стоката. В стойността се изразяват производствените отношения между стокопроизводителите, взаимната размяна на тяхната дейност. Но на повърхността на явленията тези отношения се представят като отношения между вещи.

§ 3. Развитие на размяната и форми на стойността

Разменната
стойност — форма
на проява
на стойността

Стойността на стоката се създава от труда, изразходван за нейното произвеждане. Стойността обаче се разкрива само чрез приравняването на една стока към друга в процеса на размяната, т. е. чрез разменната стойност. Така например стойността на една брадва не може да бъде изразена непосредствено в работно време, а се изразява посредством друга стока. Например една брадва = 20 кг зърнени храни. Тук зърнените храни са средство за изразяване стойността на брадвата. Това равенство говори, че за произвеждането на зърнените храни, както и за произвеждането на брадвата, е изразходвано еднакво количество труд. Стоката, която изразява своята стойност в друга стока (в нашия пример — брадвата), се намира в относителна форма на стойността. Стоката, чиято потребителна стойност е средство за изразяване стойността на друга стока (в нашия пример — зърнените храни), се намира в еквивалентна форма.

Разменната стойност е изминала голям път на историческо развитие от простата, случайна форма на стойността до паричната форма на стойността.

Проста форма на
стойността

Когато производството е имало натурален характер, продуктите са се произвеждали за непосредствено потребление, а не за размяна, тогава в размяната са постъпвали само случайно образували се излишъци от продукти. Количеството на продуктите, които са се разменяли, е било ограничено. Една каква и да е стока се е разменяла непосредствено срещу друга стока и е изразявала своята стойност само в една стока. Например 1 брадва = 20 кг зърнени храни или 20 аршина платно = 1 сюртук. Тъй като размяната е имала случаен характер, величината на стойността на стоката не е получавала еднакво измерение. Тук имаме работа с проста, единична, или случайна, форма на стойността.

Пълна, или
разгърнатата, форма
на стойността

При първобитнообщинния строй, когато е станало първото голямо обществено разделение на труда — отделянето на скотовъдните племена от земеделските, в размяната започнали да постъп-

ват все повече стоки: добитък, зърнени храни и т. н. Размяната между производителите става редовно явление. Но при размяната на стоките започнало все повече и повече да се разкрива, че много хора искат да имат една определена стока. Такава стока стихийно станал добитъкът. Той се приравнявал и разменял срещу много други стоки. Например

$$1 \text{ овца} \left\{ \begin{array}{l} = 40 \text{ кг зърнени храни} \\ = 20 \text{ м платно} \\ = 2 \text{ бравы} \\ = 3 \text{ г злато и т. н.} \end{array} \right.$$

Формата, при която стойността на една стока може да бъде изразена в много други стоки, се нарича *пълна*, или *разгърнатата форма на стойността*.

Обща форма на стойността С развитието на стоковото производство и размяната от всички стоки започва да се отделя една, която най-много се търси. Всички стоки започват да изразяват ованте стойности в една и съща стока. Стоката, която служи за изразяване стойността на много други стоки, е *общ еквивалент*, т. е. *равноценен, равнозначещ за първата стока*. С появяването на *общия еквивалент* се преминава от разгърнатата форма на стойността към *общата форма на стойността*. Тя може да бъде изразена по следния начин:

$$\left. \begin{array}{l} 40 \text{ кг зърнени храни} = \\ 20 \text{ м платно} = \\ 2 \text{ бравы} = \\ 3 \text{ г злато и т. н.} = \end{array} \right\} 1 \text{ овца}$$

Преминаването към общата форма на стойността довежда до появяването на *обръщението на стоките*. Сега всеки акт на размяна се дели на два стадия — продажба и покупка. На това стъпало обаче ролята на общ еквивалент още не била преминала изцяло върху една каквато и да била стока. В едни райони ролята на общ еквивалент изпълнявал добитъкът, в други — солта, в трети — кожата, и т. н.

По-нататъшното нарастване на стоковото производство налагало да се премине към *едни еквивалент*, тъй като изпълняването на ролята на *общ еквивалент* от различни стоки затруднявало развитието на размяната,

влизало в противоречие с потребностите на разширяващия се пазар. Това противоречие се разрешавало, като ролята на общ еквивалент постепенно преминавала върху благородните метали — среброто и златото.

Когато ролята на общ еквивалент се затвърдила за една стока, например за златото, възникнала паричната форма на стойността. Тя може да бъде изразена по следния начин:

Парична форма на стойността

40 кг зърнени храни	=	}	3 г злато
20 м платно	=		
2 брадви	=		
1 овца и т. н.	=		

Към паричната форма на стойността се преминало след второто голямо обществено разделение на труда — отделянето на занаята от земеделието. Поради специфичните си свойства (еднородност, делимост, малък обем и т. н.) общ еквивалент станали златото и среброто, които се превърнали в пари. Парите са определена стока, която изпълнява обществената функция да изразява стойността на всички останали стоки. С появяването на парите всички стоки започнали да измерват стойността си в пари.

§ 4. Пари

Същност на парите и техните функции

Парите възникват стихийно в процеса на историческото развитие на стоковото производство и размяната. Имещо развитието на формите на стойността от най-простите довело до появяването на паричната форма на стойността и на парите.

Като пари се използват златото и среброто, сечените метални монети или заменящите тези монети книжни парични знаци. Но тези пари не са се появили изведнъж, те са продукт на продължително развитие. Първоначално като пари се отделяла такава стока, която е била най-честият предмет на размяна. В резултат на продължителното развитие на стоковото стопанство ролята на пари започнало да изпълнява златото. В XIX в. златото изпълнявало тази роля в почти всички страни.

В развитото стоково стопанство парите изпълняват редица функции: те са мярка на стойността на стоките, средство за обръщение, средство за натрупване, или образуване на съкровища, платежно средство и световни пари. Нека разгледаме всяка една от споменатите функции.

Мярка на стойността е основната функция на парите. Същността на тази функция се състои в това, че с помощта на парите се измерва стойността на всички стоки. За да изпълняват функцията на мярка на стойността, парите трябва сами да притежават стойност. Както теглото на косто и да е тяло може да се измери с мярка за тежест само защото тя самата има тегло, така и стойността на стоката може да се измери само с помощта на друга стока, тъй като тя има стойност. Стойността на стоката се измерва посредством златото. Установявайки определена цена на стоката, притежателят мислено — или, както казва Маркс, идеално — изразява стойността на стоката в злато. Да се приравнява стоката към известно количество злато е възможно, защото в реалната действителност всякога съществува определено съотношение между стойността на златото и стойността на дадена стока. В основата на това съотношение лежи обществено необходимият труд, изразходван за произвеждането на стоката и на златото.

Стойността на стоката, изразена в пари, се нарича цена на стоката. Цената е паричен израз на стойността на стоката.

Стоките изразяват своята стойност в определено количество злато или сребро. Това количество паричен материал трябва да бъде измерено. Определено теглово количество паричен метал представлява единица за измерване на парите. В САЩ например такава парична единица е доларът, в Англия — фунтът стерлинг, във Франция — франкът. За удобство на измерването паричните единици се делят на по-малки части: доларът — на 100 цента, франкът — на 100 сантимата, фунтът стерлинги — на 20 шилинга, а шилингът — на 12 пенса.

Паричната единица с нейното деление служи за матрица на цените.

Средство за обръщение е втората функция на парите. До появяването на парите се е извършвала проста

размяна на стоките, т. е. стоката непосредствено се разменяла срещу друга стока. С появяването на парите размяната на стока срещу стока се извършва с помощта на парите. Отначало стоката се продава срещу пари, след това с тези пари се купува друга стока. Размяната на стоки, която се извършва с помощта на парите, се нарича обръщение на стоките (стока — пари — стока). Но трябва да отбележим, че като стигне до покупателя, стоката излиза от обръщението, а парите се намират постоянно в сферата на обръщението, т. е. преминават от ръка в ръка. Така че парите се явяват като посредник в обръщението на стоките и изпълняват функцията на средство за обръщение. За да изпълняват тази функция, парите трябва да са налице.

Първоначално при размяната на стоките парите се явявали във форма на златни и сребърни кюлчета. Но това създавало редица неудобства. Те трябвало всеки път да се теглят, да се раздробяват на малки части, да се установява пробата. Затова постепенно златните и сребърните кюлчета били заменени с монети, сеченето на които поела държавата. Монетата е кюлче с определена форма, което съдържа определено количество метал.

В процеса на обръщението монетите се изтъркват и губят част от своята стойност. Обаче, както показва практиката, изтърканите монети имат еднакво обръщение с пълноценните монети. Поради това функцията на средство за обръщение могат да изпълняват и непълноценните металически и дори книжните пари.

С развитието на стоковото стопанство парите започнали да изпълняват функцията на средство за натрупване, или средство за образуване на съкровища. Парите са всеобщо възплъщение на богатството. С пари човек може да се добие с всякаква стока. Стокопроизводителите натрупват пари, спестяват ги, за да купят необходимата им стока. Тази функция могат да изпълняват само пълноценните пари — златните и сребърните монети или изделията от злато и сребро.

Парите изпълняват функцията на платежно средство. Стоките не винаги се продават за налични пари. Съществува покупко-продажба на стоки на кредит, на заем, с отсрочване на плащането. При купуването на кредит предаването на стоката от продавача на купувача се

извършва без заплащане. Парите трябва да се платят в определен срок. И когато този срок настъпва, парите преминават от ръцете на купувача в ръцете на продавача. В случая парите изпълняват функцията на платежно средство.

Функциите на парите като средство за обръщение и като средство за плащане дават възможност да се изясни законът, по който се определя масата (количеството) на парите, необходими за обръщението на стоките.

Количеството на парите, което е необходимо за обръщението, зависи: 1) от сумата на цените на намиращите се в обръщение стоки; 2) от бързината, с която се извършва обръщението на парите. Колкото по-бързо се извършва обръщението на парите, толкова по-малко пари са нужни за обръщението, и обратно. Ако например за една година се продават стоки за 100 млрд. долара, а всеки долар извършва средно 50 оборота, за обръщението на цялата маса от стоки ще бъде нужно:

$$\text{Масата на парите} = \frac{\text{сумата на цените на стоките}}{\text{скоростта на оборота на парите}} = \frac{100 \text{ млрд. дол.}}{50} = 2 \text{ млрд. дол.}$$

Благодарение на кредита нуждата от пари се намалява със сумата на цените на стоките, продадени на кредит, и със сумата на взаимнопогасяващите се плащания. Законът за паричното обръщение се състои в това, че количеството на парите, необходимо за обръщение на стоките, трябва да бъде равно на сумата на цените на всички стоки, разделена на средния брой на оборотите, извършвани от парите. При това от сумата на цените на всички стоки трябва да се извади сумата на цените на стоките, продадени на кредит, и сумата на взаимнопогасяващите се плащания и да се прибави сумата на плащанията, на които е дошъл падежът.

Този закон има значение за всички обществени формации, в които съществува стоково производство и обръщение.

Парите изпълняват и функцията на *световни пари*. На световния пазар парите, по израза на Маркс, свалят своите национални униформи и се явяват не във форма на монети, а в своята първоначална форма — във вид

на златни и сребърни кюлчета. На световния пазар в обръщението между страните — златото е всеобщо покупателно и платежно средство и всеобщо въплъщение на общественото богатство.

Такива са функциите на парите. Всички функции на парите са органически свързани помежду си и в различни форми изразяват същността на парите като всеобщ еквивалент.

Парите в обществените формации, основани върху експлоатацията (робовладството, феодализма, капитализма), имат класова същност, те са средство за експлоатация.

Злато и книжни пари. Инфлация

Книжните пари представляват парични знаци, пускани от държавата, които заместват и представляват златото във функцията му на средство за обръщение и на платежно средство. Книжните пари практически нямат собствена стойност и затова не могат да изпълняват функцията на мярка на стойността на стоките.

За пръв път книжни пари са били пуснати в 1690 г. в Америка. В Русия те са се появили в 1769 г.

Колкото и книжни парични знаци да бъдат пуснати, те представляват само стойността на онова количество злато, което е необходимо за обслужване на стокообръщението. Ако количеството на пуснатите книжни пари съответствува на количеството злато, което е необходимо за обслужване на стокообръщението, покупателната сила на книжните пари съвпада с покупателната сила на златните пари. Обикновено буржоазната държава прибегва до допълнително пускане на книжни пари, тъй като нейните приходи обикновено са по-малки от разходите. Особено характерно е това за периоди на войни, кризи и други сътресения. В резултат на това парите се обезценяват.

Ще дадем следния пример. За обръщението на стоките са необходими например 5 милиарда златни лева от по един долар. Държавата е пуснала в обръщение 5 милиарда книжни долара. Това означава, че всеки книжен долар е представител на една златна монета. Да приемем, че стокообръщението си е останало предишното — държавата обаче е пуснала още 5 милиарда книжни долара. Сега представители на една златна монета са вече 2 книжни долара и с тези два долара

може да се купят само толкова стоки, колкото по-рано е могло да се купят с един долар. По този начин книжните пари са се обезценили, тяхната *покупателна способност* е намаляла.

Този процес се нарича *инфлация*. Тя предизвиква покачване на цените на стоките. Но макар в периоди на инфлация работната заплата и доходите на трудещите се в капиталистическите страни да растат, те все пак не растат толкова бързо, колкото бързо се покачват цените. Затова от инфлацията най-много страдат трудещите се маси.

На определено стъпало инфлацията довежда до дълбоко разстройство на икономиката на страната. Съществуват различни начини за възстановяване на нормалното парично обръщение. Един от начините за парична реформа е *обменят* на обезценените се пари с по-малко количество нови пари (*девалвация*).

Съдържанието и начините на извършване на паричните реформи се определят от буржоазната държава в интерес на господстващата класа. Последница от паричните реформи, провеждани от буржоазията, е понижаването на жизненото равнище на пародните маси.

Кредитни пари Освен книжните пари в капиталистическите страни има и *кредитни*

пари. Кредитните пари възникват от функцията на парите като *платежно средство*. Най-простият вид кредитни пари е *полицата*. *Полицата* е документ за дълг с установена форма, изразяващ *задължението да се изплати определена сума пари в посочен срок*. Преминвайки от ръце в ръце при покупко-продажбата на стоките, полицата изпълнява ролята на пари.

Отначало в ролята на кредитни пари се е намирала в обръщение частната търговеца полица, т. е. полицата, издавана от купувача на стоката. Но частната полица се е намирала в обръщение в *тесен кръг*, тъй като *ней са я вземали само онези лица, които са знаели кой е издал полицата*. По-късно частните полици все повече започнали да се приемат и изплащат от *банката*. Но вместо тях банката започнала да издава свои полици, които получили названието *банкноти*. *Банкнотата е полица срещу банкера*, при представянето на която *предявителят по всяко време може да получи пари в брой в банката*.

Банкнотите са можели да бъдат разменяни срещу злато или други метални пари. При тези условия банкнотите са се намирали в обръщение наред със златните монети и не са се обезценявали. С развитието на капитализма количеството на златото, което се намира в обръщение, относително се намалява. Златото все повече се натрупва във формата на резервен фонд в централните емисионни банки. Златото в обръщението започва да се заменя с банкнотите, а след това и с книжните пари. Докато в началото банкнотите обикновено можели да се разменят срещу злато, по-късно започнали да се пускат банкноти, които не можели да се разменят срещу злато. Това сближило до голяма степен банкнотите с книжните пари.

§ 5. Законът за стойността — икономически закон на стокото производство

Конкуренция
и анархия
в производството

При господството на частната собственост стоките се произвеждат стихийно. Не съществува и не може да съществува какъвто и да е орган, който да посочва на стокопроизводителите каква стока и в какво количество трябва да бъде произведена. Отделните промишленици и стопанства не съгласуват своето производство нито с другите промишленици, нито с потребителите. Господствува анархия, т. е. безплановост, безредие в производството.

Анархията в производството се засилва от конкуренцията, от ожесточената борба между частните стокопроизводители за по-изгодни условия за производство и пазар, за получаване на най-големи печалби. *Конкуренцията и анархията в производството* са закон на основаното върху частната собственост стокото производство. Всеки стокопроизводител — селянин, занаятчия, капиталист (разбира се, самият капиталист не произвежда стоки, но на пазара той се явява като стокопроизводител) — се стреми да спечели от продажбата на стоката колкото може повече. Но докато е зает непосредствено с изработването на стоката, производителят не може да предвиди точно какво ще бъде търсенето на тази стока. Той само знае, че доскоро тази стока е

била много търсена, и се стреми да произведе колкото е възможно по-голямо количество от нея. Но така постъпват и другите стокопроизводители. В резултат всеки работи на риск. Често пъти се получава така, че дадена стока е произведена в много по-голямо количество, отколкото се търси в обществото.

От какво се регулира производството в обществото, в което господствува частната собственост върху средствата за производство? То се регулира от закона за стойността.

Закон за стойността *Законът за стойността е икономически закон на стокото производство, според който размяната на стоките се извършва съобразно с количеството обществено необходим труд, изразходван за тяхното производство.* С други думи, законът за стойността означава, че стоките се разменят помежду си по стойност, т. е. разменяните стоки съдържат еднакво количество обществено необходимо труд, те са еквиваленти. Следователно цената, която се плаща за стоката (ще припомним, че цената е паричен израз на стойността), трябва да съответствува на нейната стойност. Обаче в действителност цените на едни или други стоки под влияние на търсенето и предлагането се оказват по-високи или по-ниски от стойността на тези стоки. Известно е, че колкото по-малко количество от една стока има на пазара, толкова по-голямо е търсенето на тази стока в сравнение с предлагането, толкова и цената на тази стока ще бъде по-висока, и обратно. Може ли въз основа на това да се твърди, че законът за стойността не действа? Не. Действието на всеки закон може да се разбере само като се проучат огромен брой факти. Ако се анализират цените на която и да било стока за продължителен период от време, ще се види, че отклоненията нагоре и надолу от стойността взаимно се покриват и средно цените съвпадат със стойността.

Въпреки безредието, анархията в производството, която цари в стокото общество, основано на частната собственост върху средствата за производство, между отделните отрасли на стопанството от време на време се установява равновесие, пропорционалност. Това нещо стокото стопанство дължи на закона за стойността, който е регулатор на производството и действа чрез

~~пазарната конкуренция.~~ Енгелс посочва, че „в общество-
то на обменящи своите стоки стокотпроизводители кон-
куренцията, като привежда в действие свойствения на
стоковото производство закон за стойността, внася по
този начин в общественото производство единствената
възможна при дадените обстоятелства организация и
ред. Само чрез обезценяването или прекомерното по-
скъпване на продуктите отделните производители ще
почувствуват на собствения си гръб колко и какво е
нужно или не е нужно за обществото.“¹

Действието на закона за стойността в стоковото про-
изводство, основано на частната собственост върху сред-
ствата за производство, се проявява по следния начин:

1) *Законът за стойността регулира стихийно раз-
пределението на средствата за производство и на ра-
ботната сила между различните отрасли на производ-
ството*

Общественото разделение на труда изисква опреде-
лена пропорционалност между отраслите. Без такава
пропорционалност не може да съществува нормално
производство. Колебанието на цените и следователно
по-голямата или по-малката изгодност на производво-
то предизвиква ту прилив на средства за производство
и на труд в един или друг отрасъл, ту отлив.

2) *Законът за стойността подтиква частните стоко-
производители да развиват производителните сили.* Из-
вестно е, че величината на стойността на стоката се
определя от общественото необходимия труд. Ония сто-
копроизводители, които употребяват по-висока техника,
имат по-добра организация на производството и т. н.,
произвеждат своите стоки с по-малки разходи в срав-
нение с общественото необходимите разходи. А стоките се
продават по цените, които съответствуват на обществе-
но необходимия труд. В резултат тези стокотпроизводи-
тели получават повече пари и забогатяват. Това
подтиква останалите стокотпроизводители да въвеждат
технически усъвършенствувания в своите предприятия.
Така се усъвършенствува техниката, развиват се произ-
водителните сили на обществото.

¹ Из предговора на Ф. Енгелс към труда на К. Маркс „Наше-
та на философията“. Виж К. Маркс, „Мизерия на философията“,
1953 г., стр. 13.

3) *При определени условия действието на закона за стойността довежда до възникване и развитие на капиталистическите отношения.* Стихийните колебания на пазарните цени около стойността засилват икономическото неравенство и борбата между стокотроизводителите. Конкурентната борба води до това, че едни стокотроизводители се разоряват и загиват, други забогатяват. Действието на закона за стойността довежда до разслояване на стокотроизводителите на буржоазия и пролетариат, до съсредоточаване на все по-голяма част от общественото производство в ръцете на едни капиталисти, до разоряване на други.

Стоков фетишизъм Изяснихме вече, че трудът на всеки стокотроизводител, който по своята същност е обществен труд, по форма се проявява като частен труд. Общественият характер на труда, обществените връзки между стокотроизводителите, тяхната взаимна зависимост един от друг се разкриват и проявяват едва на пазара, при размяната на стоките. ~~Тук като че ли не хората, а стоките влизат в отношения помежду си.~~ При това положение стоките се оказват носители и изразители на обществените отношения на хората. Вещта, която е създадена с ръцете на стокотроизводителя, като попадне на пазара и влизайки в отношения с други стоки, един вид престава да се подчинява на своя господар, започва да живее някакъв самостоятелен живот, и то много капризен живот. Днес за един чифт обувки могат да се получат например 20 дол., утре — само 15 дол. След още един ден става ясно, че за обувките не може да се получи изобщо нищо. А след още известно време се изяснява, че хората се изпотрепват да търсят обувки и са готови да платят за тях много пари.

Този именно самостоятелен, пълен със случайности живот на стоката на пазара кара хората да ѝ приписват някакви особени, съвсем несвойствени на нея качества. Там, където в действителност съществуват обществени производствени отношения, хората виждат само отношения на стоки. Отношенията на хората се оказват скрити зад отношенията на вещите.

Това овеществяване на производствените отношения, което е присъщо на стокото стопанство, основано на

частната собственост върху средствата за производство, Маркс нарича стоков фетишизъм¹

С развитието на стокното производство се разширява и засилва стокният фетишизъм. С доявяването на парите той получава своята най-завършена форма — формата на *паричен фетишизъм*. „Купувам всичко — казал златото.“ И това *изглежда* на хората като естествено, природно свойство на парите, на златото. А в действителност това свойство на златото е резултат от определени обществени отношения, от отношенията в стокното производство.

Тайната на стокния фетишизъм за пръв път бе разкрита от К. Маркс. С ликвидирането на частната собственост върху средствата за производство изчезва и стокният фетишизъм.

¹ Думата „фетишизъм“ означава религиозно покланяне на хората пред създадени от самите тях предмети — фетиши. „Фетишът“ е предмет, който опоред представите на суеверните хора притежава свръхестествена, магическа сила.

ГЛАВА III

КАПИТАЛ И ПРИНАДЕНА СТОЙНОСТ. РАБОТНА ЗАПЛАТА ПРИ КАПИТАЛИЗМА

Развитието на стоковото производство на определено стъпало от развитието на обществото довежда до възникване на капитализма. Какво е капитализъм? В. И. Ленин му дава просто и ясно определение: „Капитализъм — пише той — се нарича такова устройство на обществото, при което земята, фабриките, машините и пр. принадлежат на малък брой земевладелци и капиталисти, а масата от народа не притежава никаква или почти никаква собственост и затова трябва да работи срещу заплащане.“¹

Трудещите се при капитализма са лично свободни. Но притежавайки лична свобода, те същевременно са лишени от средства за производство, а следователно и от средства за съществуване. Поради това под заплахата от гладна смърт те са принудени да работят за капиталистите.

Как са се създали такива условия, при които средствата за производство са се оказали в собственост на малка група хора?

§ I. Първоначално натрупване на капитала

**Условия
за възникване
на капитализма**

Буржоазните идеолози преднамерено изопачават историята на възникването на класата на капиталистите и класата на работниците. Стремейки се да оправдаят с всички средства неоправедливото

¹ В. И. Ленин, Сян., т. 4, стр. 317.

разпределение на материалните блага, те съчиняват легенди за причините за разделянето на обществото на богати и бедни. От незапомнени времена, казват те, в света живеят хора с различни черти на характера. Едни са трудолюбиви и пестеливи, други — мързеливи. В ръцете на първите постепенно са се съсредоточавали всевъзможни богатства, а вторите — както са били, така и са си останали бедняци. Такова обяснение на възникването на капитализма няма нищо общо с действителността.

За възникването на капитализма са необходими две главни условия: първо, *наличие на хора, които лично са свободни, но нямат нито средства за производство, нито средства за съществуване и поради това са принудени да продават своята работна сила, и, второ, съсредоточаване на средствата за производство и на големи парични суми в ръцете на отделни лица.*

Тези две условия са се създавали в недра на феодалния строй в процеса на разслояването на дребните стокопроизводители. Формирането на капиталистическия начин на производство било ускорено от прилагането на най-груби методи на насилие от страна на земевладелците, зараждащата се буржоазия и държавната власт спрямо народните маси.

Отделяне
на производителя
от средствата
за производство.
Натрупване на
богатство в ръцете
на малцина

Създаване на условията, необходими за възникването на капитализма — такова е съдържанието на процеса, наречен първоначално натрупване. "... Първоначалното натрупване не е нищо друго освен историческия процес на отделянето на производителите от средствата за производство"¹ — пише К. Маркс.

Този процес образува предисторията на капитала. В най-типична форма първоначалното натрупване на капитала се е извършвало в Англия. Английските едри земевладелци (лендлордове) заграбвали селските общински земи и дори изгонвали селяните от собствените им къщи. Насилствено отнетата от селяните земя едрите земевладелци превръщали в пасища за овцете, давали я под аренда на фермерите. Вълната на овцете се

¹ К. Маркс, Капиталът, т. I, стр. 581.

търсела много от развиващата се текстилна промишленост.

Зараждащата се буржоазия използвала и такива методи на заграбване като присвояването на държавни земи и разграбването на църковното имущество. Маса хора, лишени от средства за живот, се превръщали в скитници, просяци и разбойници. Против ограбените хора, които се опитвали да защитават своята собственост, държавната власт издавала жестоки закони, които били наречени „кърваво законодателство“. С изтезания, камшици, дамгосване с нажежено желязо разорените, ограбените хора били насилствено заставяни да отиват в капиталистическите предприятия.

С обезземляването на селяните бил постигнат двоен резултат: първо, земята се оказала в частна собственост на сравнително малък брой лица; второ, осигурявал се изобилен приток на наемни работници в промишлеността. Така се създавало първото необходимо условие за възникването на капитализма — наличието на маса бедни хора, лично свободни и същевременно лишени от средства за производство.

Маркс отбелязва следните основни начини за създаване на парични богатства, необходими за създаването на едри капиталистически предприятия: 1) колониалната система — ограбването и поробването на изостаналите народи в Америка, Азия и Африка; 2) данъчната система — откупите, монополите и други форми на присвояване на част от данъците, събирани от населението; 3) системата на протекционизъм — покровителство от страна на държавата на развитието на капиталистическата промишленост; 4) зверските методи на експлоатация.

В царска Русия процесът на първоначалното натрупване на капитала започнал дълго време преди отменяването на крепостното право. Той се осъществявал със същите методи, както и в другите страни.

Най-високият етап на първоначалното натрупване в Русия била реформата от 1861 г. За това, как били ограбени селяните, може да се съди например от факта, че половин столетие след реформата 30 хиляди помещици притежавали 70 милиона десетини земя, т. е. почти толкова, колкото притежавали 10 500 000 селски домакинства. Селяните били принудени да търсят препи-

танне в града. Характеризирайки реформата от 1861 г., В. И. Ленин пише: „Това е първото масово насилие над селячеството в интерес на раждащия се капитализъм в земеделието.“¹

В резултат на първоначалното натрупване била създадена работна сила в масово количество, лишена от средства за производство, и се образували огромни парични богатства в ръцете на малък брой лица.

§ 2. Превръщане на парите в капитал

Обща формула
на капитала

Парите сами по себе си не са капитал. Както вече знаем, те са съществували дълго време преди възникването на капитализма. Парите се превръщат в капитал едва на известно стъпало от развитието на стокното производство. Преди капитализма съществувало стоково обръщение, което може да се изрази с формулата: $C—P—C$ (стока—пари—стока), т. е. продажба на една стока за покупка на друга. Движението на капитала се изразява с формулата: $P—C—P'$ (пари—стока—пари), т. е. покупка за продажба.

Формулата $C—P—C$ е характерна за простото стокно производство. Тук една стока чрез пари се разменя срещу друга. Парите служат само като посредник в размяната, но не и като капитал. Целта на размяната на стоките е ясна. Например обушарят продава изработените от него обувки, за да купи хляб. Една потребителна стойност посредством пари се разменя срещу друга.

Съвсем друг характер има формулата $P—C—P'$, която Маркс е нарекъл обща формула на капитала. В този случай парите са изходна точка и се използват като средство за покупка заради продажба, т. е. функционират като капитал. Капиталистът купува със своите пари определени стоки с цел да ги превърне пак в пари. Тук изходната и крайната точка съвпадат: в началото парите са били у капиталиста и в края парите пак се оказват в неговите ръце. Но цялото движение на капитала би било пълна безсмислица, ако в края на това

¹ В. И. Ленин, Съч., т. 13, стр. 278.

движение капиталистът не би имал толкова пари, колкото са били в началото. Целият смисъл на съществуването на капитала се състои в това, че парите в края на това движение се оказват повече, отколкото са били в началото. Крайната цел на цялата дейност на капиталиста е *извличането на печалба*. Затова движението на парите в условията на капитализма Маркс изразява със следната формула: $P—C—P'$, в която P' са първоначално авансираните пари плюс известен прираст. Този прираст, или излишък над първоначалната сума, той е наречен *принадена стойност*. Принадената стойност Маркс означил е лагинската буква „*m*“.

Парите се използват от капиталистите не като посредник в обръщението на стоките, а като средство за печалба и обогатяване. Това движение на парите при капитализма се извършва безкрайно и в процеса на своето движение те придобиват свойството да самонарастват. Самонарастващата стойност, или стойността, която носи принадлежната стойност, се нарича капитал.

Как става нарастването на капитала? Може би то става в сферата на обръщението, при покупко-продажбата? Такова мнение не е вярно, защото в актовете на покупко-продажбата (т. е. в сферата на обръщението) се извършва размяна на еквиваленти, размяна на еднакво големи стойности. А ако всички продавачи успяват да продават своите стоки по-скъпо от тяхната стойност, например с 10 на сто, то, като стават купувачи, те трябва да надплащат на продавачите същите тези 10 на сто. Така че онова, което печелят като продавачи, стокопроизводителите губят като купувачи. А в действителност прираст на капитал има у цялата капиталистическа класа.

Как капиталистът получава принадлежна стойност, щом той купува и продава всички стоки по стойността им?

В общата формула на капитала фигурират два елемента — пари и стока. Следователно прираст на стойността може да се получи само вследствие на измененията, извършващи се или в парите, или в стоката. Както е известно обаче, парите сами по себе си не могат да изменят своята стойност и да дадат прираст. Така че източникът на увеличаването на стойността трябва да се търси в стоката.

За да се превърнат парите в капитал, капиталистът трябва да намери на пазара такава стока, която при нейното потребление да създава стойност, по-голяма от оная, която тя в действителност притежава. И такава стока капиталистът намира — това е работната сила.

Работната сила
като стока,
нейната стойност
и потребителна
стойност

Работната сила е съвкупността от физически и духовни способности, с които човекът разполага и които той използва, когато произвежда материални блага. Във всяко общество работната сила е необходим елемент на производството. Но тя става стока само при капитализма.

Както и всяка стока, работната сила трябва да има и действително има стойност и потребителна стойност. Стойността на работната сила, както и на всяка друга стока, се определя от работното време, общественено необходимо за нейното възпроизвеждане. Работната сила е способността на човека да работи. Тя съществува само дотогава, докогато живее нейният притежател. А за поддържане живота на работника е необходимо известно количество средства за съществуване. Следователно стойността на работната сила се определя от стойността на средствата, необходими за поддържане живота на самия работник.

Количеството и качеството на необходимите средства за съществуване на работника във всяка страна зависи от редица фактори: от равнището на икономическото развитие, от това, при какви условия се е формирала работническата класа и колко отдавна е започнала тя да води борба за своите интереси и доколко успешно е водила тази борба.

Стойността на работната сила включва и стойността на онези предмети, които са необходими за задоволяване на исторически създадите се в дадена страна през определен период социални и културни потребности на работническата класа. Както изтъква К. Маркс, „в противоположност на другите стоки определението на стойността на работната сила съдържа исторически и морален елемент“¹.

¹ К. Маркс, „Капиталът“, т. I, стр. 198.

Нова работна сила се дава от семейството на работника. Затова в стойността на работната сила трябва да влиза и стойността на средствата за съществуване на членовете на семейството на работника.

Най-после човекът не веднага усвоява една или друга професия. За създаването на квалифицирана работна сила са необходими разходи за обучение на работника. Тези разходи за обучението също влизат в стойността на работната сила. Така че *стойността на работната сила се определя от стойността на средствата за живот, необходими за задоволяване на обикновените в дадена страна физически и социално-културни потребности на самия работник, на неговото семейство и за получаване на квалификация от него. Стойността на работната сила, изразена в пари, е цена на работната сила.* При капитализма тя взема формата на *работна заплата.*

Работната сила като стока има и потребителна стойност, която се състои в способността на работника да създава в процеса на труда стойност, по-голяма от стойността на неговата работна сила. Ето това именно свойство на работната сила — да създава *принадена стойност* — интересува капиталиста.

§ 3. Производство на принадена стойност. Капиталистическа експлоатация

Особености
на трудовия процес
при капитализма

Потреблението на работната сила става в трудовия процес. Но трудовият процес всякога се извършва в определена обществена форма. Обществената форма, в която се извършва трудовият процес, са производствените отношения, а в основата им лежи формата на собственост върху средствата за производство. Особеностите на трудовия процес във всяко общество зависят от това, в чие владение се намират средствата за производство. В условията на капитализма средствата за производство се владеят от капиталиста, а работникът е лишен от тях. Затова трудовият процес при капитализма се характеризира със следните особености:

Първо, работникът работи под контрола на капиталиста, комуто принадлежи неговият труд. Капиталистът

решава какво именно трябва да се произвежда, в какво количество, по какъв начин.

Второ, на капиталиста принадлежи не само трудът на работника, но и създаденият продукт.

Тези особености на трудовия процес при капитализма превръщат труда на работника в принудителен труд, в тежко бреме.

Процес на нарастване на стойността.
Капиталистическа експлоатация

Капиталистическото производство представлява единство на процес на създаване на потребителна стойност и на нарастване на стойността.

В стоковото стопанство не може да се произвежда потребителна стойност, без едновременно да се произвежда стойност. Произвеждайки стоката, работникът изразходва труд. Този труд има двойствен характер. От една страна, той е конкретен труд и създава *потребителна стойност*. От друга страна, той е абстрактен труд и създава *стойността* на стоката. Производството на потребителни стойности е за капиталиста само средство за постигане на неговата цел. *А цел и ръководен мотив на капиталистическото производство е производството на принадена стойност.*

Да разгледаме как става произвеждането на принадена стойност.

Капиталистът купува на пазара всичко необходимо за производството: машини, суровини, гориво и работна сила. Във фабриката започва производството: работят машините, трудят се работниците, изгаря горивото, суровините се превръщат в готова стока. Когато стоката е готова, капиталистът я продава на пазара и с получените пари отново купува суровини, машини, работна сила и т. н., т. е. целият кръг се повтаря отново. Схематично това може да се изрази така:

$$P - C \begin{cases} P. c. \\ C. n. \end{cases} \dots Pr \dots C - P$$

Пари — стока (работна сила и средства за производство) — производство — стока — пари.

Каква е стойността на произведената стока?

Да предположим, че капиталистът притежава фабрика за дрехи. За ушиване на костюмите той купува дъвени машини, вълнен плат, помощни материали (ха-

стар, копчета, конци и т. н.) и работна сила. Да допуснем, че за произвеждането на 500 костюма капиталистът купува 1 500 метра вълнен плат по цена 30 долара метра, общо — за 45 000 долара. За купуване на помощни материали той изразходва 30 долара на костюм, общо — 15 000 долара. При ушиването на 500 костюма шевните машини се износват и се правят други разходи (осветление, отопление и т. н.) за 5 000 долара. Разходите за наемане на работна сила съставляват (500 работници по 5 долара на ден за един работник) 2 500 долара.

По този начин капиталистът е купил всички необходими елементи за производството.

Общо капиталистът е изразходвал за 500 костюма:

1. Стойност на плата	45 000 долара
2. Стойност на помощните материали	15 000 .
3. Стойност на износването на машините и пр.	5 000 .
4. Стойност на работната сила	2 500 .

Всичко: 67 500 долара

Стойността на един костюм (67 000 : 500) е равна на 135 долара. На пазара капиталистът открива, че същите костюми се продават там по цена 135 долара костюма. Затова той също е принуден да продава своите костюми по 135 долара. Излиза, че капиталистът е авансирал за производството 67 500 долара и е получил след продажбата на произведената стока (135 × 500) същите 67 500 долара. Никаква принадена стойност не е създадена. Парите не са се превърнали в капитал.

Как въпреки това възниква принадената стойност?

Цялата работа е там, че стойността на работната сила се възпроизвежда не за цял работен ден, а за част от него, да речем за 5 часа. Но капиталистът заставя работника да работи не 5 часа дневно. Капиталистът е платил еднократно стойността на работната сила и е собственик на потребителната стойност на тази стока през целия работен ден. Поради това капиталистът заставя работника да работи 8—10 и повече часа, т. е. толкова, колкото му е необходимо. В резултат на такова удължаване на трудовия процес работникът създава стойност по-голяма, отколкото струва самата стока работна сила.

Да предположим, че капиталистът заставя работника да работи не 5 часа, а 10 часа. За 10 часа труд работниците (в нашия пример — 500 души) ще преработят два пъти повече средства за производство и ще произведат 2 пъти повече продукция, т. е. 1 000 костюма.

Да разгледаме какви са в такъв случай разходите на капиталиста:

1. Стойност на вълнения плат	90 000 долара
2. Стойност на помощните материали	30 000 .
3. Стойност на износването на машините	10 000 .
4. Стойност на работната сила	2 500 .

Всичко: 132 500 долара

За 10-часов работен ден работниците са произвели 1 000 костюма. Като ги продаде на пазара (по 135 долара), капиталистът получава 135 000 долара. Той е авансирал 132 500 долара, а е получил 135 000 долара. Първоначално авансираната стойност се е увеличила с 2 500 долара. Тези именно 2 500 долара представляват принадлежна стойност. Парите са се превърнали в капитал.

Получаването на принадлежна стойност е обусловено от това, че работниците са работили повече време, отколкото е било необходимо за възпроизвеждане стойността на тяхната работна сила. Следователно принадлежната стойност е резултат от експлоатацията на работническата класа от капиталистите.

Експлоатацията на човека от човека не е създадена от капитализма, тя е съществувала и по-рано. В робовладелското и феодалното общество трудът на робите и крепостните селяни имал открито принудителен характер, експлоатацията им не била прикрита и замаскирана с нищо.

Друго е при капитализма. Тук работникът е освободен от лична зависимост, той не принадлежи на един или друг капиталист. Затова капиталистът не може насилва да го застави да работи. Но работникът няма средства за производство и средства за съществуване и е принуден да продава своята работна сила.

Гладът принуждава работника да работи за капиталиста. Затова системата на наемния труд е система на наемно робство.

При капитализма се забулва принудителният характер на труда.

Като разкри тайната на капиталистическата експлоатация, Маркс откри основния икономически закон на капиталистическия начин на производство. „Производство на принадена стойност, или обогатяване — пише Маркс, — такъв е абсолютният закон на този начин на производство.“¹

Законът за принадлежната стойност дава възможност да се разберат и обяснят всички процеси и явления, които стават в буржоазното общество. Той изразява експлоататорската същност на този начин на производство. От неговото действие се обуславя засилването на конкуренцията и на анархията в производството при капитализма, нарастването на мизерията на трудещите се маси, увеличаването на безработицата, задълбочаването и изострянето на всички противоречия на капитализма.

Необходимо и
принадено
работно време

Работният ден в капиталистическото предприятие се разпада на две части: необходимо работно време и принадлежно работно време. Съответ-

но на това и трудът на работника се разпада на необходим и принадлежен труд.

Необходимото работно време и необходимият труд са онова работно време и оня труд, които са необходими на работника за възпроизвеждане стойността на неговата работна сила, т. е. стойността на необходимите му средства за живот. Необходимото работно време се заплаща от капиталиста във формата на работна заплата.

Принаденото работно време и принадлежният труд са онова работно време и оня труд, които се изразходват за производството на принадлежния продукт. Принаденият продукт при капитализма взема формата на принадлежна стойност, която се присвоява от капиталистите. Отношението на принадлежния труд или на принадлежното работно време към необходимия труд или към необходимото работно време показва *степената на експлоатацията* на работника. Следователно принадлежното работно време и принадлежният труд изразяват определено обществено от-

¹ К. Маркс, *Капиталът*, т. I, стр. 626.

ношение, което характеризира експлоатацията на работническата класа от собствениците на средствата за производство — капиталистите.

Капиталистическата собственост върху средствата за производство и експлоатацията на наемния труд разделят буржоазното общество на враждебни помежду им класи.

Класова структура на буржоазното общество

Маркс и Енгелс доказаха, че разделянето на обществото на класи е свързано с появяването на частната собственост върху средствата за производство, т. е. върху земята, подземните богатства, оръдията на труда, с една дума, върху всичко, което е необходимо на хората за произвеждане на материални блага. Една част от обществото, която представлява малцинство, е съсредоточила в ръцете си средствата за производство и поради това е получила възможност да експлоатира другата част от обществото, която е лишена от средства за производство.

Класи в експлоататорското общество, казва В. И. Ленин, се наричат такива групи от хора, една от които може да си присвоява труда на друга поради различното отношение към средствата за производство.

В историята на човечеството първото делене на обществото на класи е било деленето на роби и робовладелци. С преминаването от робовладелския строй към феодализма то било заменено с деленето на обществото на класа на феодалите и класа на крепостните селяни.

Характерно за буржоазното общество е наличието на две основни противоположни класи — на *буржоазия* и *пролетариат*. Буржоазията е класата, която владее средствата за производство и ги използва за експлоатация на работниците с цел да получава принадена стойност. Пролетариатът е класата на наемните работници, която е лишена от средства за производство и затова се подлага на капиталистическата експлоатация. При капитализма съществуват и класи на помещиците и селяните, които са се запазили от феодализма строй.

Буржоазията и пролетариатът са антагонистични класи, т. е. такива класи, интересите на които са противоположни и непримиримо враждебни. С развитието на капитализма пролетариатът расте числено, осъзнава все повече своите класови интереси, развива се и се органи-

зира за борба против буржоазията. Класовата борба на пролетариата против буржоазията представлява основна черта на буржоазното общество. Пролетариатът, най-революционната класа в капиталистическото общество, е гробокопач на капитализма.

Страж на социално-икономическото и политическото неравенство при капитализма е буржоазната държава. Тя пази капиталистическата частна собственост върху средствата за производство, съдействува за експлоатацията на трудещите се и задушават тяхната борба против капиталистическия строй.

Буржоазните социолози и юристи представят буржоазната държава като надкласова, стояща над обществото. А в действителност буржоазната държава е политическа организация на икономически господстващата класа, диктатура на буржоазията.

§ 4. Капиталът и неговите съставни части

Капиталът като
обществено-
производствено
отношение

Буржоазните икономисти обявяват за капитал всяко оръдие на труда, като се почне от камъка и тоягата на първобитния човек.

В действителност обаче средствата за производство сами по себе си не са капитал; те са необходимо условие за съществуването на всяко общество и в този смисъл са безразлични към класите. Средствата за производство стават капитал едва когато се намират в частна собственост на капиталистите и се използват за експлоатация на работническата класа. Капиталът не е парична сума и не е средства за производство, а исторически определено обществено-производствено отношение, при което оръдията и средствата за производство, както и основните средства за съществуване са собственост на капиталистическата класа; работническата класа — основната производителна сила на обществото — е лишена от средства за производство и от средства за съществуване; затова тя е принудена да продава своята работна сила на капиталистите и да се подлага на експлоатация. С други думи, капиталът е стойност, която чрез експлоатацията на невидните работници носи принадлежна стойност.

За изясняване същността на капитала и механизма на капиталистическата експлоатация голямо значение има деленето на капитала на постоянен и променлив капитал. Именно деленето на постоянен и променлив капитал ни позволява да отговорим на въпроса: откъде се взема принадлежната стойност.

Постоянен
и променлив
капитал

При започване на производството капиталистът изразходва част от своя капитал за построяване на фабрична сграда, за машини, суровини, спомагателни материали и гориво. Величината на този капитал, вълътена в средствата за производство, не се изменя в производствения процес. Тя само се пренася върху произвежданата стока съобразно с тяхното използване. Така стойността на суровините, спомагателните материали и горивото напълно се пренася върху новия продукт във всеки производствен акт. Ако една машина работи в производствения процес например 10 години, в такъв случай пренася ежегодно 10 на сто от своята стойност върху новия продукт. Оная част от капитала, която е изразходвана за средства за производство (машини, суровини и т. н.) и в производствения процес не изменя своята величина, се нарича *постоянен капитал*. Маркс означава постоянния капитал с латинската буква „с“ (от думата „constantis“, което значи постоянен).

Освен средства за производство капиталистът купува и работна сила, като за това изразходва част от капитала. След като производственият процес е завършил, оказва се, че капиталистът притежава нова стойност, произведена от работниците. Тази нова стойност е по-голяма от стойността на работната сила, която капиталистът плаща във форма на работна заплата. Оная част от капитала, която се изразходва за купуване на работна сила и в производствения процес нараства в резултат от създаването на принадлежна стойност от работниците, се нарича *променлив капитал*. Маркс означава променливия капитал с латинската буква „v“ (от думата „variables“, което значи променлив).

Като откри деленето на капитала на постоянен и променлив, Маркс разкри тайната на капитала, която се състои в това, че само променливият капитал създава принадлежна стойност.

Буржоазните икономисти отричат деленето на капитала на постоянен и променлив. Защищавайки капитализма, те не желаят да покажат неговата експлоататорска същност. Те признават само онова делене на капитала, към което капиталистът на практика се придържа в своите комерчески сметки, а именно — деленето на капитала на *основен и оборотен*. Това делене на капитала спомага само да се види механизъмът на производството, но то забулва капиталистическата експлоатация.

Основен и оборотен капитал

Деленето на капитала на *основен и оборотен* е основано на това, как капиталът, който се намира в сферата на производството, пренася своята стойност върху готовия продукт — *напредъж или на части*.

*Оная част на капитала, която пренася своята стойност върху готовия продукт на части, съобразно с износването (сградите, машините), се нарича *основен капитал*. Оная част на капитала, която се изразходва за суровини, работна сила, спомагателни материали, гориво и т. н. и в течение на един производствен период при продажбата на стоката се връща у капиталиста напълно във вид на пари, се нарича *оборотен капитал*.*

Деленето на капитала на *основен и оборотен* съвсем забулва коренното различие между средствата за производство и работната сила. Работната сила тук попада в една рубрика със суровините, горивото, спомагателните материали и заедно с тях се противопоставя на другата част от средствата за производство. Това делене скрива особената роля на работната сила като единствен създател на принадлежната стойност и следователно замаскира същността на капиталистическата експлоатация.

Двата начина на делене на капитала схематично могат да се представят по следния начин:

Делене според ролята в процеса на експлоатацията

Делене според характера на оборота

Постоянен капитал	{ Фабрични сгради, постройки, съоръжения, машини }	{ Основен капитал
Променлив капитал	{ Работна заплата на работниците }	

Маса и норма
на принадлежната
стойност

Принадената стойност има определена величина, както абсолютна, така и относителна. Абсолютната величина на принадлежната стойност се нарича маса на принадлежната стойност. Тя зависи от степента на експлоатацията и от броя на експлоатираните работници. А относителната величина на принадлежната стойност се изразява в нормата на принадлежната стойност, или степената на експлоатацията.

Като изясни деленето на капитала на постоянен и променлив капитал, Маркс не само разкри същността на капиталистическата експлоатация, но и показва начина за измерване степента на експлоатацията.

Постоянният капитал (c) не създава принадлежна стойност, затова той трябва да се изключи при определяне нормата на принадлежната стойност. Променливият капитал (v) създава принадлежна стойност. Затова при определяне относителната величина на принадлежната стойност последната трябва да се вземе само по отношение на променливия капитал и тогава ще получим нормата на принадлежната стойност. Тя е точен израз на степента на експлоатацията на работната сила. Да означим нормата на принадлежната стойност с m' , тогава ще получим отношението: $m' = \frac{m}{v} \times 100\%$. Да покажем това с при-

мер. Да предположим, че капиталистът авансира за производството на стоки (в долари) $100\,000\ c + 20\,000\ v = 120\,000$. Той продава произведените стоки за $140\,000$ долара. Това ще означава, че капиталистът е получил $20\,000$ долара принадлежна стойност.

Каква ще бъде нормата на принадлежната стойност?

$$m' = \frac{m}{v} \times 100\% = \frac{20\,000}{120\,000} \times 100\% = 16,67\%$$

От примера се вижда, че тук трудът на работника се дели на необходим и принадлежен по равно, т.е. половината от работния ден работникът работи за себе си, а другата половина — даром за капиталиста. И колкото размерът на принадлежния труд е по-голям в сравнение с размера на необходимия труд, толкова по-висока е степента на експлоатацията.

С развитието на капитализма нормата на принадлежната стойност се увеличава. В САЩ нормата на при-

надената стойност в минната и обработващата промишленост, изчислена въз основа на официални данни, през 1889 г. възлизала на 145 на сто, през 1919 г. — 165, през 1929 г. — 210, през 1939 г. — 220, през 1947 г. — около 260 на сто, през 1955 г. (в обработващата промишленост) — 306,3 на сто.

По какъв начин се повишава степента на експлоатацията на работниците при капитализма?

§ 5. Два начина на повишаване степента на експлоатацията на работническата класа

**Абсолютна
принадена стойност** От досегашното изложение следва, че работният ден при капитализма се разделя на две части: 1) необходимо работно време — което е необходимо за произвеждане на такова количество стоки, стойността на които е равна на стойността на работната сила, и 2) принадено работно време — времето, през което работникът работи за капиталиста и създава принадена стойност.

Да вземем за пример работен ден от 10 часа, от които 5 часа представляват необходимо работно време и 5 часа — принадено време. Да изобразим това графически:

5 часа	5 часа
необходимо работно време	принадено работно време

Тук нормата на принадлежната стойност ще бъде равна на:

$$m' = \frac{m}{v} = \frac{5 \text{ часа принадено време}}{5 \text{ часа необходимо време}} \times 100\% = 100\%$$

Ако необходимото работно време остава постоянно, то с удължаване на работния ден се удължава принадлежното работно време. А това ще означава увеличаване на нормата на принадлежната стойност, увеличаване на степента на експлоатацията на работника. Да предположим, че работният ден се е увеличил от 10 часа на 12 часа, тогава принадлежното работно време ще бъде вече не 5 часа, а 7 часа. В този случай нормата на принадлежната стойност ще бъде равна на $\frac{7}{5} \times 100\% = 140\%$.

Принадената стойност, получена чрез удължаване на работния ден, Маркс е нарекъл абсолютна принадена стойност. А тъй като жаждата на капиталиста за получаване на принадена стойност е базгранична, капиталистът се стреми да удължи работния ден до крайни предели.

До какви предели може капиталистът да увеличава работния ден?

Ако би било възможно, капиталистите биха заставили работниците да работят по 24 часа в денонощие. Но това е невъзможно, тъй като известна част от денонощието човек трябва да почива, да спи, да яде. С това са определени чисто физическите граници на работния ден.

Освен физически граници на работния ден съществуват още и морални граници. Работникът е член на обществото и той има нужда от време за задоволяване на своите културни и обществени потребности (четене на книги и вестници, посещение на кино, на събрания и т. н.). Но тъй като и едните, и другите граници на работния ден са разтегливи, работният ден при капитализма може да продължава 8, 10, 12, 14, 16 и повече часа в денонощието.

В началния период на капитализма държавната власт удължавала работния ден със закон в интерес на буржоазията. По-късно, с внедряването на техниката в производството, с увеличаването на безработицата, необходимостта от законодателно удължаване на работния ден отпаднала. Капиталистът получил възможност да принуждава икономически работниците да работят до крайни предели.

Работническата класа започнала упорита борба за намаляване на работния ден. Най-рано тази борба започнала в Англия. Тя станала особено упорита, след като работническата класа по предложение на Маркс предявила искането за 8-часов работен ден. Борбата на работническата класа довела дотам, че в повечето капиталистически страни работният ден бил ограничен по законодателен път. Как капиталистът разрешава въпроса за получаване на по-голямо количество принадена стойност, когато работният ден не може да се удължава?

Относителна
принадена стойност

Вторият начин за увеличаване на принадлежната стойност се състои в това, че при неизменна продължителност на работния ден се намалява необходимото работно време и за сметка на него се увеличава принадлежното работно време. Как става това? Да си спомним, че стойността на работната сила се определя от количеството труд, което е необходимо да се изразходва за произвеждане на средствата за съществуване на работника. Ако се повиши производителността на труда в отраслите, които произвеждат потребителни стоки, стойността на предметите за потребление ще се намали. Това ще означава намаляване на стойността на работната сила и следователно намаляване на необходимото работно време. За сметка на това принадлежното работно време ще се увеличи.

Да предположим, че 10-часовият работен ден се разпада на 5 часа необходимо работно време и 5 часа принадлежно работно време. Да допуснем по-нататък, че в резултат на повишаване производителността на труда необходимото работно време се е намалило от 5 часа на 3 часа. Тогава очевидно принадлежното време ще се увеличи от 5 часа на 7 часа. Степента на експлоатацията (или нормата на принадлежната стойност) ще бъде по-голяма, макар работният ден да не се е изменил.

Графично това може да бъде изобразено по следния начин:

5 часа	5 часа
необходимо работно време	принадено работно време

Норма на принадлежната стойност $m' = \frac{5}{5} \times 100\% = 100\%$

3 часа	7 часа
необходимо работно време	принадено работно време

Норма на принадлежната стойност $m' = \frac{7}{3} \times 100\% = 233\%$

В горния пример нормата на принадлежната стойност се е увеличила от 100 на 233% не в резултат на абсолютното удължаване на работния ден, а поради изменя-

нето на съотношението между необходимото и принадлежното работно време.

Принадената стойност, която възниква в резултат на намаляване необходимото работно време и съответно на увеличаване принадлежното работно време поради повишаване на производителността на труда, се нарича относителна принадлежна стойност.

При определени условия капиталистите получават още и добавъчна принадлежна стойност.

Добавъчна
принадена стойност

Добавъчната принадлежна стойност е разновидност на относителната принадлежна стойност. Всеки капиталист се стреми да получи по-голяма печалба. Затова той въвежда нови машини, нова техника и по този начин повишава производителността на труда и понижава индивидуалната стойност на своите стоки в сравнение със средното равнище на стойността на стоките, произвеждани в даден отрасъл. Тъй като цената на стоката се определя на пазара от средните производствени условия, капиталистът получава по-висока норма на принадлежна стойност в сравнение с обикновената.

Добавъчната принадлежна стойност е разликата между обществената стойност на стоката и по-малката ѝ индивидуална стойност. Тя се характеризира с две особености: първо, получава се само от отделни капиталисти, които първи са приложили нови, по-производителни машини. Второ, получаването на добавъчна принадлежна стойност от даден капиталист е временно явление, защото рано или късно новите машини ще бъдат приложени в други предприятия и тогава капиталистът, който пръв ги е приложил, ще се лиши от своите предимства и ще престане да получава добавъчна принадлежна стойност. Но като изчезне в едно предприятие, добавъчната принадлежна стойност се появява в друго поради това, че друг капиталист е въвел още по-съвършена техника.

Добавъчната принадлежна стойност играе важна роля за развитието на капитализма. Лампезът за добавъчна принадлежна стойност предизвиква стихийно развитие на техниката. Но капиталистът, който е приложил нова техника, се стреми да я държи в тайна и с това задържа прилагането ѝ в други предприятия. Това засилва конкуренцията между капиталистите и изостря

противоречията между тях. Едни капиталисти се разоряват, а други се обогатяват.

По този начин ламтежът за добавъчна принадена стойност води, от една страна, до развитие на производителните сили и от друга — до спъване на тяхното развитие.

Три стадия
на развитието
на капитализма
в промишлеността

Производството на относителна принадена стойност се основава върху повишаването на производителността на труда. Затова анализът на относителната принадена стойност

разкрива три исторически стадия на нарастване на производителността на труда при капитализма: проста кооперация, манифактура, машинно производство. Исторически първата и най-проста форма на повишаване производителността на труда била капиталистическата проста кооперация. Същността ѝ се състояла в това, че в една работилница капиталистът съсредоточавал сравнително голям брой работници, които извършвали еднаква работа.

Когато много лица извършват съвместно една и съща работа, темпът на работата се ускорява. Всеки се стреми да не изостане от другите. В резултат на това производителността на труда расте. Например общата производителност на пет души, когато те работят съвместно, е много по-голяма от тяхната обща производителност, когато те работят разединено. Тази нова производителност на труда не струва нищо на капиталиста, защото както по-рано той заплаща работната сила на всеки поотделно, но по-късно се произвежда по-голяма продукция, капиталистът получава по-голяма изгода. Освен това при съвместен труд на много работници капиталистът икономисва помещение, осветление, отопление и т. н.

Когато се работи съвместно, разкрива се, че на едни работници по-добре се удават едни операции, на други — други.

Поради това за капиталиста става по-изгодно да даде на всеки работник онамя част от работата, която по-добре му се удава. По този начин в работилниците постепенно се въвежда разделение на труда. Капиталистическите предприятия, основащи на разделението на труда и на ръчната техника, се наричат манифактури.

Разделението на труда между работниците увеличило рязко производителността на труда. Като пример може да се посочи производството на игли в XVIII в. Манифактура от 10 работници произвеждала 48 000 игли дневно, т. е. по 4800 игли на един работник. А без разделението на труда един работник е произвеждал 20 игли на ден. Производителността на труда се увеличила 240 пъти.

Условията на труда при манифактурата били много тежки. Манифактурата, в която работникът трябвало постоянно да повтаря едни и същи несложни движения, израждала работника физически и духовно. Работният ден достигал до 18 и повече часове при много ниска работна заплата.

Манифактурата подготвила необходимите условия за премнаване към едрата машинна индустрия: 1) опростяването на операциите довело до това, че станало възможно да се заместят ръцете на работниците от машината; 2) изпълнението на отделните операции довело до специализация на оръдията на труда, което създадо технически предпоставки за възникването на машините; 3) манифактурата подготвила кадри от искусни работници за машинната индустрия. В това се състои историческата роля на манифактурата.

Манифактурата била преходно стъпало към фабриката. Най-напред се появява така наречената работна машина. Тя извършва същите онези операции, които по-рано извършвал работникът. Но работникът не можел да поставя в действие такава машина. Изнамира се механически двигател — парната машина. Тя привежда в движение много работни машини. Появява се капиталистическата фабрика, която прилага система от машини за производство на стоки.

В резултат на прилагането на машините и на тяхното усъвършенствуване производителността на труда се повишава извънредно много, стоките поевтиняват. Но заедно с това се разоряват огромна маса дребни стокотворители и предприятия, които работят на базата на ръчен труд.

Капиталистическата фабрика бележи ново стъпало на заробване на труда от капитала. Във фабриката работникът се превръща в придатък към машината. Капиталистическото прилагане на машините води до удъл-

жаване на работния ден, въвличане на жените и децата в производството, образуване на армия от безработни, влошаване положението на пролетариата. Но капиталистът не винаги прилага машини. Прилагането на машините при капитализма има свои граници. Границите на капиталистическия прилагане на машините се определят от това, че капиталистите въвеждат машини само когато цената на машините е по-малка от работната заплата на изместваните от тях работници. Капиталистът прилага машината само когато това му е изгодно. Затова машинното производство не премахва ръчния труд. Ръчният труд се прилага широко и до днес дори и в най-развитите капиталистически страни — такива като САЩ и Англия.

Преходът от манифактурата към фабриката означава окончателно утвърждаване на капиталистическия начин на производство.

Основно
противоречие на
капитализма

Въз основа на едрата машинна индустрия се извършва стихийен процес на обобществяване на труда и производството. На мястото на малките работилници, основани върху ръчната техника, са се появили грамадни фабрики и заводи, в които работели хиляди и десетки хиляди работници от различни професии. Расте разделението на труда. Всички предприятия и всички промишлени отрасли са свързани помежду си, зависят едни от други. Така например машиностроителните заводи не могат да работят без продукцията на металургическите заводи, металургическите — без въглища, каменовъглените мини зависят от машиностроителните и други заводи. По този начин производството придобива обществен характер.

А при капитализма всички предприятия, както и земята и подземните богатства, са частна собственост. Продуктите на обществения труд се присвояват от капиталистите. Възниква и се развива *противоречието между обществения характер на производството и частнокапиталистическата форма на присвояване*. Това е *основното противоречие* на капитализма.

Основното противоречие на капитализма изразява противоречието между непрекъснато развиващите се производителни сили и капиталистическите производствени отношения. Обобществявайки все повече производ-

ството, капитализмът същевременно се превръща в пречка за по-нататъшното развитие на производителните сили на обществото. За ликвидирането на тази пречка е необходимо да се ликвидира капиталистическата собственост. Развивайки производителните сили, капитализмът поражда и своя гробокопач — пролетариата, силата, която е призвана да ликвидира частната собственост и на нейно място да установи обществена, социалистическа собственост.

§ 6. Работната заплата при капитализма

Същност на работната заплата

По-горе изяснихме, че при капитализма работната сила е стока. Тя има стойност. Стойността на работната сила, изразена в пари, е *цената на работната сила*.

За да скрият капиталистическата експлоатация, буржоазните учени твърдят, че работната заплата е цената на труда на работника. Работникът, казват те, работи в капиталистическата фабрика, произвежда различни стоки и получава за своя труд цената на труда, т. е. работната заплата.

Тази привидност, че работната заплата е заплащане за труда, се поражда от това, че работникът получава работната заплата, след като е работил определено време. При това работната заплата се установява или съобразно количеството изработено време (часове, дни, седмици), или съобразно количеството на произведения продукт. В действителност работната заплата, по изречение на Маркс, е превърната, т. е. скрита, замаскирана форма на стойността, или на цената на стоката работна сила.

Трудът не е стока и затова няма стойност и цена. И наистина, за да може трудът да се продава, той трябва да съществува преди продажбата. Не може да се продава нещо, което не съществува. Когато например обушарят изнася на пазара обувки — те реално съществуват и могат да бъдат продадени. А когато работникът се наема при капиталиста — няма още никакъв труд. Има само способност за труд, работна сила. Именно нея работникът продава на капиталиста. Когато капиталистът купува работна сила и плаща за нея пари,

интересува го не самият работник като такъв, а неговата способност да се труди, способността на работника да създава принадена стойност.

Тъй като работната заплата в капиталистическото общество външно се проявява като заплащане на труда, неизбежно възниква представата, че се заплаща целият труд на работника. Да допуснем, че за производството на средствата за съществуване на работника и неговото семейство са необходими 6 часа обществено необходимо работно време. Ако 1 час такова време се изразява с един долар, то стойността на работната сила е равна на 6 долара. Капиталистът заплаща пълната стойност на работната сила — 6 долара, но заставя работника да работи 12 часа. 1 час труд се заплаща фактически по 50 цента. В работната заплата се скрива фактът, че капиталистът заплаща половината работен ден, а другата половина не заплаща. По този начин работната заплата заличава всякакви следи от деленето на работното време на необходимо и принадено, на заплатено и незаплатено. Работната заплата създава привидността, че се заплаща целият труд на наемния работник, и с това маскира експлоатацията. В това именно се състои една от най-важните отлики на капитализма от онези експлоататорски общества, които са съществували преди него.

Форми на
работната заплата

Работната заплата при капитализма има различни форми. Когато се заплаща стойността на стоката работна сила по изработеното време — за ден, седмица, месец и т. н., прилага се работната заплата по време.

За да си представим правилно същността на заплатата по време при капитализма, необходимо е да я разгледаме в сравнение с продължителността на работния ден. Например капиталистът плаща на работника 10 долара дневно и работникът работи 10 часа. Тогава средната цена на 1 работен час ще бъде 1 долар. А ако капиталистът увеличи продължителността на работния ден от 10 на 12 часа, цената на 1 час труд ще се намали от 1 долар на 83 цента. От това става ясно, че системата на заплащането по време е средство в ръцете на капиталиста за засилване експлоатацията на работника. Наред със заплащането по време съществува и

друга форма — работна заплата на парче, или сделна, работна заплата.

Роботната заплата на парче, или сделната работна заплата, е такава форма на работна заплата, при която нейният размер зависи от количеството изделия или детайли, изработени от работника за определен период от време (например за един час, за един ден).

~~К. Маркс нарече сделната заплата, или заплата на парче, превърната форма на заплата по време.~~ И наистина, за да се установят разценките, по които се заплаща всеки детайл, взема се под внимание: а) едnodневната работна заплата по време и б) количеството детайли, изработвани от най-силния и ловък работник за един ден.

Например, ако едnodневната заплата по време е 10 долара, а количеството детайли, изработвани от един работник, са 20 парчета дневно, то за всеки детайл капиталистът ще плаща $\frac{1}{2}$ долар. По този начин капиталистът постига при сделната работна заплата да не превишава работната заплата по време. Но ако е така, защо капиталистите въвеждат сделното заплащане? Защото сделното заплащане има редица особености, които го правят понякога по-изгодно за тях. Така например при сделното заплащане качеството на труда се контролира чрез продукта. Капиталистът заплаща продуктите от средно и високо качество. Продуктът от лошо качество не се заплаща. Тази форма на заплащане увеличава напрежението на труда на работника, работникът се стреми да произведе по-голяма продукция, за да получи повече пари. А когато всички работници увеличат изработваното количество, капиталистът намалява разценките, което увеличава неговата печалба. Затова Маркс казва, че колкото повече работникът работи, толкова по-малка заплата той получава.

В зависимост от конкретните условия капиталистите прилагат различни форми на заплащане на труда.

Исторически повременната форма на заплащане е възникнала по-рано от сделната. Тя широко е била прилагана в ранните етапи от развитието на капитализма, когато капиталистите са се стремели да увеличават принадлежната стойност чрез удължаване на работния ден. И тази форма на заплащане е била изгодна за тях. По-късно, когато продължителността на работния

ден била ограничена със закон, широко започнало да се прилага сделното заплащане на труда. В днешните условия все повече се разпространяват различните форми на повременно-премиалното заплащане на труда. Така например в края на 1957 г. 70% от индустриалните работници в САЩ са получавали модифицирано повременно възнаграждение.

Как се обяснява преминаването от сделната система към повременното заплащане? Работата е там, че в съвременната капиталистическа промишленост в много отрасли се е преминало към поточната система, към конвейера с принудителен ритъм. А това означава, че темпото на производството не зависи от работника, а се определя от скоростта на конвейера. Работниците работят все по-интензивно, без да се повишава размерът на работната заплата.

Повременната и акордната форми на заплащане също често се използват едновременно в едни и същи предприятия. При капитализма и двете тези форми са само начини на засилване експлоатацията на работническата класа.

В ламтежа си за увеличаване на принадлежната стойност капиталистите прилагат и различни потосмукачни системи на работна заплата. Същността им се състои в това, да се изстиска колкото се може повече труд от работника за определено време. Известни са десетки разновидности на потосмукачни системи на работна заплата.

Една от първите такива системи беше системата Тейлор. Тя е наречена така по името на нейния „откривател“ — американският инженер Тейлор. Същността на тази система се състои в следното: капиталистът избира най-силния и най-ловък работник в предприятието и го заставя да работи с най-голямо напрежение на силите. Времето, за което работникът изпълнява всяка отделна операция, се определя в секунди и части от секундата с помощта на хронометър. Тези данни се предават в специална техническа комисия, която въз основа на проучване на тези именно данни определя производствения режим и нормите на времето за всички работници. При това се установяват два размера на работната заплата: една, повишена — за ония, които изпълняват „урока“, и друга, много ниска — за ония,

които не изпълняват „урока“. Тази система на работна заплата довежда до това, че се увеличава рязко производителността на труда, а фондът на работната заплата на работниците почти не се увеличава, следователно експлоатацията на труда се увеличава в огромни размери.

Друг вид потосмукачна система е системата Форд. Тя преследва същата цел — да изстиска от работника най-голямо количество труд. Това се постига чрез ускоряване движението на конвейера. Ако по-рано конвейерът се е движел например със скорост 3 м в минута, сега той се пуска със скорост 4 и 5 м в минута. Работникът е принуден да работи против волята си по-интензивно, да изразходва повече сили, а работната заплата си остава предишната и не възстановява изразходваната жизнена енергия. При тази система много работници към 40—45 години напълно се изхабват и собственикът на предприятието ги уволнява.

При това несложността на трудовите операции при конвейерите дава на капиталистите възможност да използват труда на неквалифицирани работници, да им определят по-ниски заплати и следователно да получават по-голяма печалба.

Към потосмукачните системи на работна заплата спада и системата на участие в печалбите. Тя се състои в това, че при наема на работниците капиталистът обявява, че ще плаща на работниците по-малко, отколкото плащат другите капиталисти, но в края на всяка година след сумиране резултатите от работата на предприятието добре работещите работници ще получат част от печалбата на предприятието.

Прилагането на тази система повишава интензивността на труда и спъва развитието на класовото самосъзнание на работниците, приспива тяхната бдителност, разединява работниците и им пречи да водят борба против капиталистите. Системата на участие в печалбите създава у работниците илюзията, че те имат интерес от повишаване доходността на капиталистическото предприятие.

На първите стъпала на развитие на капитализма рядко работната заплата на работника била заплащана в пари. Обикновено се правело така: в капиталистическото предприятие имало фабрична лавка с храни-

Номинална и реална
работна заплата

телни и промишлени стоки. Работниците вземали стока от тази лавка, а в края на месеца или сезона капиталистът правел равносметка: колко е изработено и колко стоки са взети. При пресмятането се оказвало, че работникът или съвсем нямал да взема пари, или пък имал да взема много малко.

Днес заплащането на труда в натура е особено широко разпространено в икономически изостаналите и слаборазвитите страни.

В съвременните капиталистически развити страни господстваща форма на работна заплата е паричната работна заплата.

Работната заплата, изразена в пари, се нарича ~~номинална работна заплата~~. Но номиналната работна заплата не може да покаже фактическото равнище на заплащането на работника. За определяне на това равнище съществува понятието реална работна заплата. Реалната работна заплата е работна заплата, изразена в средствата за съществуване на работника. С други думи, реалната работна заплата показва колко и какви именно средства за съществуване работникът може да купи за себе си и за своето семейство с изработените от него пари.

При определяне на реалната работна заплата е необходимо да се държи сметка за: величината на номиналната работна заплата, равнището на цените на предметите за потребление и услугите, размера на наема за жилище и другите плащания. Реалната работна заплата с развитието на капитализма има тенденция да се намалява.

Намаляването на реалната работна заплата при капитализма се обуславя от редица причини. Първата от тези причини е увеличението на цените. Да си представим, че номиналната работна заплата на работника се увеличава в известна степен, но ако цените на стоките се повишават в по-голяма степен, отколкото се увеличава работната заплата, това означава, че работникът може да купи със същите пари по-малко стоки, т. е. реалната работна заплата спада. Днес в капиталистическите страни именно така и става: там цените се покачват по-бързо от работната заплата. Така например във Франция за периода от 1938 г. до 1954 г. цените на всички видове стоки са се увеличили повече от 32-

пъти, а паричната работна заплата се е увеличила само 21 пъти. Затова френските работници можеха да купят в 1954 г. по-малко стоки, отколкото през 1938 г. Такова е положението и в другите капиталистически страни.

Друга причина, която определя намаляването на реалната работна заплата, е увеличаването на данъците и на другите плащания (за квартира, газ, електричество, вода и т. н.). Всички тези плащания намаляват работната заплата, поради което реалната работна заплата се намалява. Така в САЩ данъците от населението през 1959 г. бяха близо 12 пъти по-големи, отколкото през 1939 г., а наемът за жилището през 1958 г. съставляваше 25—30 на сто от заплатата на работника. Много голяма роля за намаляване на реалната работна заплата на работниците играят производствените глоби, които растат от година на година. Особено много и различни глоби имало в царска Русия, където през 1904 г. на всеки 100 работника се падало по 231 глоби.

Такива са някои от обстоятелствата, които определят намаляването на реалната работна заплата на работническата класа при капитализма.

В капиталистическите страни има неравенство в заплащането на труда на мъжете и на жената. Жените работнички получават при извършване на еднаква с мъжете работа значително по-ниска работна заплата.

Източник на огромни печалби за капиталистите е расовата дискриминация. Така например Негрите в САЩ са поставени в по-лоши трудови условия от белите работници. Те се използват предимно за най-трудните, най-вредните и най-опасни за живота и здравето работи. Трудът на негрите се заплаща много по-ниско от труда на белите работници.

В различните капиталистически страни равнището на работната заплата на работниците не е едново. Това се обяснява с много причини. Разбира се, би било неправилно да се мисли, че капиталистите в едни страни се отнасят по-благосклонно към работниците, отколкото в други. Капиталистите навсякъде се стремят да намалят работната заплата до крайни предели. Но при сравняване на равнището на работната заплата в различните страни трябва да се имат предвид историческите условия на формирането на работническата класа и създаването се равнище на нейните потребности, раз-

ходи, свързани с придобиване на квалификация, производителността на труда, класовата борба и другите условия, които са характерни за тази страна. В САЩ например капитализмът се е развивал в такава обстановка, при която се чувствувало по-скоро недостиг на работна ръка, а не излишък, което довеждало до повишаване на работната заплата. В Англия работническата класа по-рано, отколкото в другите европейски страни, се организираше за отпор срещу капиталистите, поради което работната заплата на работниците в Англия е по-голяма, отколкото, да речем, в Ирландия. Тези обстоятелства обуславят националните различия в равнището на работната заплата.

Борбата на работническата класа за увеличаване на работната заплата

Капиталистите се стремят постоянно да намалят дохода на работниците и да установят такава работна заплата, която да стига само за най-необходимото за живота. Това се прави, за да може капиталистът да получи по-голяма печалба. В своята борба против работническата класа буржоазията използва държавата, правото, църквата, вестниците, радиото и т. н. Освен това самите капиталисти се обединяват в съюзи на собствениците и се борят против работниците в единен фронт.

За отпор срещу капитала работническата класа се обединява в профсъюзи, които организират работническата класа в борбата ѝ за подобряване на нейното икономическо положение.

Показател за високата организираност на работническата класа през сегашния период е фактът, че в 1960 г. общият брой на профсъюзните членове в целия свят е бил 180 млн. души, от които над 100 млн. души са обединени в Световната федерация на профсъюзите.

В резултат на ожесточената класова борба между пролетариата и буржоазията се установява едно или друго равнище на работната заплата. Там, където работниците проявяват упоритост и решителност в стачната борба, капиталистите често пъти са принудени да приемат условията на работниците и да им повишават работната заплата. Борбата на работническата класа за подобряване условията на нейния живот взема особено широк размах днес в главните капиталистически страни — САЩ, Англия, Франция, ГФР и др. Само през 1960 г.

в стачната борба са участвували над 53 млн. души. Завинаги ще влязат в историята на работническото движение масовите акции на френските и италианските трудещи се, стачката на белгийските работници, продължителната стачка на американските металурзи, в която участваха над 500 хил. души, стачката на английските машиностроителни работници. Борбата на трудещите се от капиталистическите страни за своите икономически и социални права все повече се изостря.

Икономическата борба на пролетариата има голямо значение. Но като признава важността на икономическата борба на работническата класа, марксизмът-ленинизмът учи, че тя сама по себе си не може да освободи работниците от експлоатацията. Само с унищожаването на капиталистическия начин на производство чрез революционна, политическа борба се ликвидират условията за икономическо и политическо угнетяване на работническата класа.

ГЛАВА IV

НАТРУПВАНЕ НА КАПИТАЛ И ОБЕДНЯВАНЕ НА ПРОЛЕТАРИАТА

Изяснихме, че принадлежната стойност се поражда от капитала. Но капиталът от своя страна възниква от принадлежната стойност. Как става това? За да отговорим на този въпрос, трябва да се запознаем с механизма на капиталистическото възпроизводство.

§ 1. Натрупване на капитал и образуване на армия от безработни

Възпроизводство
и натрупване
на капитал

Когато се говори за производство, има се предвид процесът на създаване на материални блага. При капитализма това означава, че капиталистът купува на пазара средства за производство, работна сила и в резултат на производствената дейност на хората се създават материални блага. Производственият процес е завършен. Но означава ли това, че по-нататък не е нужно да се произвеждат материални блага? Не, не означава! Обществото не може да престане да произвежда, тъй като спирането на производството на материални блага го заплашва с гибел. Затова процесът на производство на материални блага трябва да бъде непрекъснат, т. е. трябва все отново и отново да преминава едни и същи стадии. Този постоянно възобновяващ се и непрекъснато повтарящ се процес на производство на материални блага се нарича **възпроизводство**.

Процесът на възпроизводство се осъществява във всяко общество, но движещите мотиви на възпроизводството в различните общества са различни. При капитализма движещият мотив на възпроизводството е дайте жът на капиталистите за принадлежна стойност. Материалните блага се произвеждат и възпроизвеждат не за задоволяване потребностите на трудещите се, а за да може капиталистът да получи печалба.

В процеса на капиталистическото възпроизводство се създава принадлежна стойност, която се присвоява от капиталиста. Но ние трябва да се интересуваме не само от присвояването на принадлежната стойност, а и от нейното използване, т. е. изразходване. Ако принадлежната стойност напълно се изразходва от капиталиста за своё лично потребление, нямаме просто възпроизводство. Да речем, капиталистът е авансирал капитал от 200 000 долара, в това число за постоянен — 160 000, и за променлив — 40 000. При норма на принадлежната стойност 100% ще се произведе продукцията за 240 000 долара, като приемаме, че целият постоянен капитал влиза в стойността на продукта ($160\ 000\ c + 40\ 000\ v + 40\ 000\ m = 240\ 000$). Тези 240 000 долара се състоят от първоначално авансираните разходи в размер 200 000 долара и 40 000 долара принадлежна стойност, създадена от труда на работниците в производствения процес.

Тъй като при простото възпроизводство цялата принадлежна стойност отива за лично потребление на капиталиста и неговото семейство, производственият процес следващата година ще бъде възобновен в предишния размер. Същото ще става и през следващите години. Макар производственият процес на материални блага при простото възпроизводство да се повтаря в неизменен обем, анализването му дава възможност да се разкрие източникът на обогатяването на капиталистите.)

В производствения процес се възпроизвежда първоначално авансираният капитал и се създава принадлежна стойност, която капиталистът изразходва за лични нужди.

Ако капиталистът не присвояваше принадлежна стойност, с течение на времето той би изразходвал за лично потребление целия първоначално авансиран капитал. В нашия пример капиталистът всяка година изразходва по 40 000 долара, а тъй като първоначално авансираният

капитал е 200 000 долара, след 5 години от този капитал не би останало нищо. Но това не става, защото изразходваната от капиталиста за лични нужди сума представлява принадлежната стойност, създадена от незаплатения труд на работниците.

Какъвто и да е първоначалният източник на авансирания капитал, още в хода на простото капиталистическо възпроизводство този капитал след известен период от време става стойност, създадена от труда на работниците и присвоена безвъзмездно от капиталиста.

Оттук произтича едно много важно обстоятелство. То се състои в това, че когато работническата класа в хода на социалистическата революция експроприира (т. е. лишават от собственост) капиталистите, отнема от тях фабриките и заводите, тя само си възвръща онова, което е било създадено от труда на поколения на работническата класа. Значи ликвидацията на частната капиталистическа собственост е правомерен акт, историческа справедливост.

Ние приехме, че капиталистът изразходва за лични нужди цялата принадлежна стойност. Но може ли това да става винаги? При първото стъпало от развитието на капитализма това е ставало често. Тогава капиталистът експлоатирал малък брой работници, понякога дори се трудел и самият той. Положението се изменило, когато капиталистическите предприятия се разширили и капиталистът започнал да експлоатира стотици и хиляди работници. Да речем, капиталистът е наел 1000 работници, на които ежегодно изплаща 2 милиона долара работна заплата. Работниците създават за капиталиста (при норма на принадлежната стойност 100%) 2 милиона долара принадлежна стойност годишно. Сега капиталистът изразходва за свои лични нужди не цялата принадлежна стойност, а само част от нея. Другата част от принадлежната стойност се използва за разширяване на производството, за купуване на нови машини, суровини, за наемане на допълнителна работна сила. В този случай имаме *разширено възпроизводство, или натрупване на капитала.*

Да разгледаме процеса на превръщане на принадлежната стойност в капитал с един пример. Да предположим, че капиталистът притежава капитал 10 милиона долара. От тая сума той авансира за постоянен капитал

8 милиона долара и за променлив -- 2 милиона долара. Да приемем нормата на принадлежната стойност за 100%. В резултат на производствения процес, като предположим, че целият постоянен капитал влиза в стойността на продукта, ще бъде произведена стока на стойност 12 милиона долара (8 млн. *c* + 2 млн. *v* + 2 млн. *m*).

Да допуснем, че принадлежната стойност, равна на 2 милиона долара, ще бъде разпределена от капиталиста по следния начин: за разширяване на производството — 1 милион долара, и за лично потребление — 1 милион долара. При това оная част от принадлежната стойност, която отива за разширяване на производството, се изразходва за постоянен и променлив капитал в същата пропорция, в която е бил първоначално авансиран капиталът, т. е. 4 : 1 (800 хил. *c* + 200 хил. *v*).

Следователно през втората година в предприятието ще функционира капитал в размер 11 милиона долара (8 800 000 *c* + 2 200 000 *v*). Ако нормата на принадлежната стойност бъде равна на 100%, през втората година ще бъдат произведени стоки за 13 200 000 долара (8 800 000 *c* + 2 200 000 *v* + 2 200 000 *m*).

През втората година се е разширил обемът на производството и се е увеличила масата на принадлежната стойност, тъй като част от принадлежната стойност, получена през първата година, е била превърната в капитал. Следователно принадлежната стойност е източник за натрупване на капитал. От капитализацията, т. е. от присъединяването на принадлежната стойност към капитала, капиталистът все повече увеличава размера на своя капитал.

Ненаситната жажда за присвояване на принадлежната стойност с цел за обогатяване довежда до това, че капиталистът постоянно разширява размерите на своето производство. Освен това конкуренцията принуждава всеки капиталист под заплахата от разоряване да подобрява техниката, да разширява производството. Да се спре развитието на техниката и разширяването на производството значи да се изостане, а конкурентите побеждават изостаналите.

Но щом капиталистите постоянно разширяват производството, означава ли това, че те намаляват оная част от принадлежната стойност, която отива за лично потребление? Не, не означава. С нарастването на богат-

ството на капиталистическата класа расте и онази част от принадлежната стойност, която се използва за задоволяване на личните нужди. Така например съвременните американски милионери изразходват за лични нужди около 25% от своите доходи. Някои семейства на милионери притежават по няколко големи къщи, скъпи яхти, десетки и дори стотици разкошни леки коли, самолети. За разточителството на съвременните американски милионери говори следният факт: за парадния прием, който едно от 60-те най-богати семейства в САЩ дава всеки сезон, се изразходват толкова средства, с колкото едно обикновено семейство от 5 души би могло да преживее целия си живот, без да търпи лишения.

Всичко това показва, че с натрупването на капитала расте паразитизмът и разточителството на капиталистическата класа.

Представителите на така наречената вулгарна буржоазна политическа икономия обясняват натрупването на капитала с пестеливостта на капиталистите, които в грижата си за благото на обществото ограничавали своите потребности.

Най-ярък представител на тези възгледи бил английският икономист от XIX в. Сениор. „Аз — тържествено казал той — замествам думата капитал, разглеждан като инструмент за производство, с думата въздържание.“¹

По повод на това „въздържание“ Маркс остроумно отбелязва, че капиталистът ограничава своите потребности, като „заема“ на работника оръдията на труда, вместо сам да изяде парните машини, железниците, торовете и т. н. Разобличавайки тази апологетична теория, Маркс с ирония посочва, че елементарната хуманност повелява да се избави капиталистът от това „мъченичество“ чрез лишаването му от правото на собственост върху средствата за производство.

В края на XIX в. „теорията“ на Сениор в малко изменен вид беше възкресена от английския икономист Маршал и американския икономист Карвер, които само замениха думата „въздържание“ с думата „очакване“.

Всички тези „теории“ имат за цел да оправдаят капитализма и капиталистическата експлоатация. А в

¹ Виж К. Маркс, „Капиталът“, том I, стр. 604.

действителност натрупването на капитала, размерите на това натрупване зависят не от „въздържанието“ на капиталиста, както се стремят да докажат това буржоазните идеолози, а от експлоатацията на работническата класа. Да вземем например капитал, равен на $8\,000\ c + 2\,000\ v$. При норма на принадлежната стойност 100% ще се получат $2\,000\ m$, а при норма на принадлежната стойност 200% — $4\,000\ m$. Следователно колкото по-висока е степента на експлоатация, толкова повече принадлежната стойност се създава, толкова по-голям е размерът на натрупването. Повишаването на степента на експлоатация на работната сила се постига с удължаване на работния ден, с повишаване на интензивността на труда, с намаляване на работната заплата под стойността на работната сила и т. н.

Важен фактор, който ускорява натрупването на капитала, е повишаването на производителността на труда. Повишаването на производителността на труда води до ~~повишаване на стоките~~, което позволява на капиталиста: а) да намалява стойността на стоката работна сила, което дава възможност със същата сума променлив капитал да се приведе в движение по-голяма маса жив труд и по този начин да се произведе повече продукция, а следователно и принадлежната стойност; б) да се увеличава личното потребление, без да се намалява онази част от принадлежната стойност, която отива за разширяване на производството; в) по-бързо да се разширява производството чрез прилагането на по-евтини машини, без да се увеличава капитализираната принадлежната стойност.

Върху размера на натрупването на капитала най-после влияе величината на авансирания капитал. Колкото по-голям е размерът на капитала при дадена пропорция на делението му на c и v , толкова по-голяма е и величината на променливия капитал. Затова размерът на натрупването на капитал при други равни условия се намира в пряка зависимост от величината на първоначално авансирания капитал. Такива са основните фактори, които определят размерите на натрупването на капитала.

По какъв начин натрупването на капитала влияе върху положението на работническата класа? За да отгово-

рим на този въпрос, трябва най-напред да се запознаем с учението на Маркс за органическия състав на капитала.

Органически състав на капитала

В своето учение за принадлежната стойност Маркс откри делението на капитала на постоянен и променлив и по този начин разкри истинския източник за принадлежната стойност. В учението за натрупването на капитала Маркс обогати това положение с учението за органическия състав на капитала.

Съставът на капитала може да се разглежда от две гледнища: от натурално-веществено и стойностно гледище.

Съставът на капитала по стойност се определя от отношението, в което капиталът се разпада на постоянна и променлива част. Съставът на капитала по стойност се нарича стойностен състав на капитала.

По своята натурално-веществена форма капиталът, който функционира в производствения процес, се дели на средства за производство и работна сила. Съставът на капитала, определян от отношението между масата на прилаганите средства за производство и количеството труд, необходим за тяхното прилагане, се нарича технически състав на капитала. Това съотношение зависи от техническата въоръженост на съответното предприятие.

Между стойностния състав на капитала и техническия съществува тясна взаимна зависимост. По началс изменението в техническия състав на капитала води към изменения и на стойностния състав на капитала. Затова отношението между постоянния и променливия капитал, т. е. стойностния състав на капитала, тъй като то се определя от техническия състав на капитала и отразява неговите изменения, Маркс нарече органически състав на капитала.

Следователно органическият състав на капитала е отношението $c : v$. Например, ако един капитал се състои от $800 c + 200 v$, органическият му състав ще бъде равен на 4:1. Стойностният и органическият състав на капитала не трябва да се смесват. Съставът на капитала по стойност може да се изменя постоянно с колебанията на пазарните цени на средствата за производство и работната сила. Органическият състав на капитала се изменя само под влияние на изменението на техническия състав. С развитието на капитализма и

увеличаването на натрупването на капитал органическият състав на капитала непрекъснато расте. Така в обработващата промишленост на САЩ в 1889 г. той е бил 4,5:1, а в 1939 г. — 6:1 и в 1955 г. — 8:1.

Нарастването на ~~капитала~~ на капитала се изразява в това, че с развитието на производството се увеличава масата на суровините, машините, инструментите, оборудването в сравнение с количеството на прилаганата в производството работна сила. Например, ако първоначално органическият състав на капитала е бил 1:1, след това той се превръща в 2:1, 3:1, 4:1, 5:1 и т. н. А това означава, че частта на променливия капитал в целия капитал намалява от $\frac{1}{2}$ на $\frac{1}{3}$, $\frac{1}{4}$, $\frac{1}{5}$, $\frac{1}{6}$ и т. н. Но тъй като търсенето на труд се определя не от целия капитал, а само от неговата променлива част, относителното намаляване на променливия капитал води до това, че темпът на въвличане на работниците в производството все повече и повече намалява, все повече и повече изостава от темпа на натрупването на капитала.

В резултат на това все по-голяма част от работниците не може да намери приложение на своя труд. Част от работническата класа се оказва „излишна“ в сравнение с потребностите на натрупването на капитала. Създава се така нареченото излишно население, или *относително свръхнаселение*, безработица.

В съществуването на постоянно относително свръхнаселение именно се проявява *капиталистическият закон за народонаселението*, открит от Маркс. Същността на капиталистическия закон за народонаселението се състои в това, че колкото по-голяма принадена стойност се създава, толкова по-голямо е натрупването на капитала, толкова по-висок е неговият органически състав. А колкото по-голямо е натрупването на капитала и колкото по-висок е органическият му състав, толкова по-интензивно се изтласкват работниците от производствения процес.

Промислена
резервна армия
и нейните
форми

Изтласкването на работниците от производствения процес довежда до това, че в капиталистическите страни се образуват армии от безработни.

Главната причина за образуването на промислена резервна армия при капитализма е нарастването на

органическият състав на капитала. Освен нея обаче съществуват и други фактори, които засилват увеличаването на безработицата. Към тях спадат: а) *удължаването на работния ден и повишаването на интензивността на труда*. Като използват наличието на армия от безработни, капиталистите заставят заетите работници да работят за двама, трима и т. н., а това спомага за увеличаване на промишлената резервна армия; б) *разпространението на женския и детския труд*. Прилагането на техниката и опростяването на трудовите операции дават възможност да се вълечат в производството жените и децата, а това освобождава заетите възрастни работници; в) *разоряването на дребните производители*. С натрупването на капитала се засилва процесът на разоряване на дребните производители — селяните и занаятчиите, които също попълват армията на безработните.

Промислената резервна армия на труда е необходима за капитализма като преса, която системно упражнява натиск върху заетите работници; тя дава възможност на капиталиста чрез заплахата с уволняване от работа да намалява работната заплата на заетите работници, да повишава интензивността на труда, т. е. да засилва експлоатацията на работническата класа. Именно затова капиталистите са заинтересовани от запазването в известни размери на безработицата.

Относителното свръхнаселение, или безработицата, в капиталистическите страни получава различни форми. Съществуват три основни форми: текуща, скрита и застояла. Да разгледаме всяка една от тях.

Текущата форма на относително свръхнаселение се състои в това, че работническите маси ту се включват в производството, ту се изтласкват от него, така че общо взето винаги е налице известен брой безработни. Причина за вълчването на работниците в производството е разширяването на производството, откриването на нови предприятия, а причина за изтласкването — намаляването на производството, въвеждането на нови машини, закриването на предприятия и т. н. Тази форма на безработица е най-широко разпространена в градовете и промишлените центрове.

Скритата форма на свръхнаселение, или *аграрното свръхнаселение*, се състои в това, че в селското стопан-

ство постоянно съществува излишък на работна ръка. Този излишък на работна ръка се появява, защото дребните селяни, които притежават мизерни парчета земя, водят полугладен живот и всякога са готови да продадат своята работна сила, ако се намери купувач за нея.

Заедно с това в селското стопанство се извършва диференциация на селяните, разпадането им на бедни и богати. Образуват се огромни маси селскостопански пролетариат, които работят, като се наемат при кулаците, селската буржоазия. Но кулаците, капиталистическите стопанства, които концентрират в себе си земята, все повече прилагат машини и търсенето на работна ръка в селското стопанство абсолютно се намалява. За да не умрат от глад, селскостопанските работници отиват в градовете, фабричните селища и попълват там армията от безработни.

Застойната форма на относително свръхнаселение се състои в наличието на маса работници, които нямат постоянна работа (работници, които изпълняват поръчки в къщи, надничари и т. н.). Жизненото равнище на тези работници е значително по-ниско от средното жизнено равнище на работническата класа.

Освен тези основни форми има и низш слой на относително свръхнаселение. Към него спадат скитниците, престъпниците, просяците и т. н.

С развитието на капитализма относителното свръхнаселение расте. Безработицата при капитализма е факт, който не може да се отрича. Затова пред буржоазните икономисти е поставена задачата да обяснят причините за възникването и съществуването на безработицата.

Човеко-
ненавистническата
„теория“ на Малтус

Повечето буржоазни икономисти се опитват да обяснят възникването на безработицата и мизерията с вечните и естествени природни закони.

Измежду тези икономисти с най-реакционна теория излезе през 1798 г. английският поп Малтус.

Основната теза, прокламирана от Малтус, се състои в това, че още от самото начало на възникването на човешкото общество населението се размножавало в геометрична прогресия (1, 2, 4, 8 и т. н.), а средствата за съществуване поради ограничеността на природните богатства растели в аритметична прогресия (1, 2,

3, 4 и т. н.). Поради това съотношение според Малтус огромни маси от хора са „излишни“ на земята; те не могат да намерят нито работа, нито храна. Малтус изградил този си извод върху неверни статистични изчисления.

Въпреки цялата абсурдност на „теорията“ на Малтус, буржоазията я посрещнала с възторг и ликуване, тъй като тя давала възможност да се оправдаят всички недъзи на капитализма. Безработицата можела да се обясни с прекомерно бързото абсолютно нарастване на числеността на работническата класа, мизерията — с излишъка на „гърла“ и недостига на средства за съществуване. Според Малтус пролетариатът можел да се освободи от безработицата, мизерията и глада не чрез ликвидиране на капиталистическия строй, а чрез въздържане от бракове и изкуствено намаляване на ражданията. Освен това Малтус смятал за благодат за човечеството такива бедствия като войните, епидемиите и т. н.: те унищожавали „излишното“ количество население и го привеждали в съответствие с наличните средства за съществуване.

Прогресивните хора от всички страни веднага почнали борба против „учението“ на Малтус. Между активните борци против човеконенавистническото малтусианство трябва да се посочат нашите съотечественици Чернишевски, Писарев и др.

Погрешността на твърденията на Малтус била напълно разкрита от Маркс в неговата теория за натрупването на капитала. Обаче малтусианството и досега се пропагандира в капиталистическия свят. Днес то е особено широко разпространено в САЩ. Така например в книгата на Фогт „Пътят към спасението“ се твърди, че на земята могат да живеят всичко 500—900 милиона души, а всички останали са „излишни хора“, които трябва да бъдат унищожени. В книгата на Кук „Плодовитостта на хората — съвременна дилема“ се твърди, че растежът на народонаселението представлява страшна заплаха за съществуването на човечеството.

Действителната причина на безработицата, мизерията и глада при капитализма е научно доказана от основоположниците на марксизма-ленинизма. Именно капиталистическият начин на производство с неговата

жажда за натрупване на капитал поражда безработицата, мизерията и глада на трудещите се маси. За да се избави човечеството от тези злини, необходимо е по революционен път да се унищожи капитализмът. Нагледно доказателство за това е развитието на социалистическите страни.

§ 2. Всеобщ закон на капиталистическото натрупване

Същност на
всеобщия закон на
капиталистическото
натрупване

Влошаването на положението на работническата класа, увеличаването на безработицата — всичко това се обяснява не с природните закони, а със законите на капиталистическото производство. „Колкото по-големи са общественото богатство, функциониращият капитал, размерът и енергията на неговия растеж, а следователно и абсолютната величина на пролетариата и производителната сила на неговия труд — толкова по-голяма е промишлената резервна армия... Но колкото по-голяма е тази резервна армия в сравнение с активната работническа армия, толкова по-масово е постоянното свръхнаселение, чиято мизерия е право пропорционална на мъките на нейния труд. Най-сетне, колкото по-големи са живущият в мизерия слой на работническата класа и промишлената резервна армия — толкова по-голям е официалният пауперизъм. Това е абсолютният, всеобщ закон на капиталистическото натрупване“¹ — пише Маркс.

И така, всеобщият закон на капиталистическото натрупване се състои в това, че натрупването на капитала обуславя растежа на богатството на единия полюс — в ръцете на капиталистическата класа — и увеличаването на безработицата и мизерията на другия полюс — на страната на работническата класа. Общият закон на капиталистическото натрупване е конкретна проява на действието на основния икономически закон на капитализма — закона за принадлежната стойност. Именно ламтежът за увеличаване на принадлежната стойност води до натрупване на богатство, до

¹ К. Маркс, Капиталът, т. I, стр. 650—651.

разкош, паразитизъм и разточителство на буржоазията. Колкото по-голямо е натрупването на богатство в ръцете на буржоазията, толкова по-голяма е армията на безработните, толкова по-висока е степента на експлоатацията на заетите работници, толкова по-лошо е тяхното материално положение. Ето защо натрупването на капитала и влошаването на положението на пролетариата са две неделими страни на капиталистическото общество.

Относително и абсолютно влошаване на положението на пролетариата

С развитието на капитализма се извършва процес на *относително обедняване* на пролетариата. Това означава, че с растежа на общественото богатство частта на работниците в цялата новосъздадена в обществото стойност (т. е. в националния доход) се намалява, а частта на капиталистите се увеличава.

Нагледен пример за прогресиращото относително обедняване на работническата класа са развитите капиталистически страни — САЩ, Англия, Франция и др. Така например частта на трудещите се в националния доход на САЩ през 1890 г. е била 56 на сто, през 1923 г. — 54 на сто, а сега е около 40 на сто. В Англия частта на трудещите се в националния доход се е намалила от 45 на сто през 1924 г. на 40 на сто през 1954 г. В националния доход на Франция частта на работната заплата се е намалила от 40 на сто преди войната на 29 на сто през 1951 г. Тези цифри по-добре от всякакви думи говорят, че се извършва процес на относително обедняване на пролетариата.

Но докато частта на работническата класа в националния доход се намалява, частта на капиталистите не престанно расте. Така например частта на капиталистите в националния доход на САЩ е била през 1923 г. 46 на сто, а сега е около 60 на сто. В Англия частта на капиталистите в националния доход се е увеличила от 55 на сто през 1924 г. на 60 на сто през 1954 г.

Относителното обедняване на работническата класа се изразява в изменяване на съотношението между работната заплата и печалбата във вреда на работническата класа и в полза на капиталистите.

Всеобщият закон на капиталистическото натрупване поражда тенденция и към абсолютно влошаване на

материалното положение на работническата класа, към абсолютно обедняване.

Съдба на работника при капитализма е да живее несигурен в утрешния ден. Натрупването на капитала постоянно възпроизвежда работника като наемен работник, изхвърля го на пазара на труда, превръща го в обект на експлоатация. От една страна, това обрича голяма част от работническата класа на прекомерен труд и чудовишна експлоатация, а, от друга страна, създава се армия от безработни в големи мащаби.

Абсолютното обедняване означава влошаване на условията на труда и живота на работниците: реалната работна заплата спада, животът поскъпва, увеличава се армията на безработните в града и селото, повишава се интензивността на труда, влошават се жилищните условия и т. н. Да разгледаме някои от тези фактори.

В капиталистическите страни *животът поскъпва*. Така например, ако индексът на живота в САЩ през 1947—1949 г. се вземе за 100, то в 1950 г. той е бил 103, в 1955 г. — 115 и в 1960 г. — 126,4. Следователно животът в САЩ е поскъпнал от 1947 г. до 1961 г. с 26,4 на сто.

Според данните на комисията на Хелер в САЩ годишният бюджет на едно семейство от 4 души (екзистенц-минимумът) в 1954 г. бил определен на 5 335 долара. Но 32 на сто от всички американски семейства през 1954 г. са получавали годишен доход до 3 000 долара, 31 на сто от семействата — от 3 000 до 5 000 долара. Така че през 1954 г. 63 на сто от всички семейства имали доход по-нисък от екзистенц-минимума. През септември 1958 г. бюджетът на Хелер възлизал вече на 6 087 долара годишно, докато 45 на сто от семействата имали доход по-малък от 4 000 долара, т. е. малко повече от половината на екзистенц-минимума.

Ако индексът на живота в Англия през 1938 г. се вземе за 100, то през 1950 г. той е бил 185, а през 1955 г. — 246. Така че животът в Англия от 1938 до 1955 г. е поскъпнал 2,5 пъти. Поскъпването на живота продължава да расте и след 1955 г. Ако вземем индекса на стойността на живота в 1956 г. за 100, в 1958 г. той е бил 109, а в 1960 г. — 110,7. Повишаването на стойността на живота води към намаляване на покупателната способност на трудещите се.

Извънредно важен фактор, който обуславя тенденцията към абсолютно обедняване на работническата класа при капитализма, е *засилването на безработицата*. През последните четири десетилетия масовата безработица в капиталистическите страни има постоянен, хронически характер. Освен напълно безработните има и милиони частично безработни, които работят непълна работна седмица, непълнен работен ден. Така например в САЩ след Втората световна война броят на напълно безработните е бил 2—3 милиона души годишно, а през 1960 г. — около 4 милиона. Освен това има около 10 милиона непълно заети работници.

Безработицата означава лишения и страдания не само за самите безработни, тя влошава положението и на цялата работническа класа, тъй като се използва от капиталистите за намаляване работната заплата на работещите.

Един от показателите за понижаване на жизненото равнище на работническата класа е *непрекъснатото повишаване на интензивността на труда* в капиталистическите предприятия. Прекомерната интензификация на труда заедно с липсата на необходимата охрана на труда довежда до масов травматизъм. Така например в САЩ всеки 3 минути един работник загива в производството или се осакатява и всеки 11 секунди един от работниците получава някаква травма. Според данни на бюрото за статистика на труда в САЩ от 1950 до 1960 г. жертва на нещастни случаи са станали около 22 милиона американски работници, т. е. 2 млн. годишно.

Като разглеждаме въпроса за тенденцията към абсолютно обедняване, трябва да държим сметка за положението на трудещите се в колониалните и зависимите страни, където империализмът остави в наследство мизерия и висока смъртност, разорение и обедняване на основните селски и занаятчийски маси във всички капиталистически страни.

Такива са накратко някои фактори за абсолютното обедняване на трудещите се в капиталистическите страни.

Абсолютното обедняване не трябва да се схваща като непрекъснато и повсеместно падане на жизненото равнище на трудещите се от година на година, от ден

на ден. Жизненото равнище на трудещите се може да се повишава в една или друга страна или в няколко страни при общото му понижаване в световното капиталистическо стопанство като цяло. Като характеризираме положението на трудещите се в капиталистическите страни, не трябва да забравяме, че едно или друго равнище на материална осигуреност на работническата класа се определя от съотношението на класовите сили на буржоазията и пролетариата. През цялата история на капитализма работниците водят упорита борба за подобряване условията на своя живот. Тази борба е фактор, който противодействува на спадането на жизненото равнище на работническата класа.

Стачното движение в капиталистическия свят расте всяка година. Особено широк размах взе то в САЩ. Ако сравним 10 довоенни години (1931—1940 г.) и 10 следвоенни години (1946—1955 г.), броят на стачките в САЩ се е увеличил от 22 021 на 43 159, а броят на участниците в тях — от 9,5 милиона на 26,5 милиона, а общият брой на загубените работни дни — от 145 млн. на 434 млн. През 1960 г. в САЩ е имало повече от 3 250 стачки, в които са участвували около 1,5 млн. работници. Стачките стават все по-упорити и продължителни.

В целия капиталистически свят броят на работниците и служещите, които участвуват в стачното движение, се увеличи от 14 млн. в 1956 г. на 54 млн. в 1960 г., т. е. близо 4 пъти. Все повече расте политическата активност на работническата класа. Докато в 1958 г. в политическите стачки в целия капиталистически свят са участвували около 43 на сто от всички стачници, в 1960 г. участвували около $\frac{3}{4}$ от общия брой на стачниците.

В стремежа си да разкрасят капитализма буржоазните и десносоциалистическите икономисти издигнаха много теории, в които се опитват да опровергаят марксистко-ленинското учение за относителното и абсолютното влошаване на положението на трудещите се маси при капитализма.

Най-фалшивата теория, пропагандирана през последно време, е теорията за „народния капитализъм“. „Народният капитализъм“ е днес официалната теория на американския империализъм, която има за цел да

заблуждава трудещите се маси. Пропагандирането на тази теория е възложено в САЩ на специална правителствена информационна агенция. Един от ръководителите на тази агенция заяви: „Много важно е, че ние имаме термин, който показва различието между съвременния американски капитализъм и капитализма, който е съществувал в Европа преди 100 години, когато е писал Маркс. Този термин е „народен капитализъм““.

Пропагандистите на теорията за „народния капитализъм“ заявяват: работната заплата на работниците при капитализма расте толкова бързо, че класовите различия между работниците и капиталистите непрекъснато се заличават. С работната си заплата работниците си купуват автомобили, жилища, акции, влагат пари в спестовните каси, в много предприятия работниците получават процент от печалбите. „Народният капитализъм“, твърдят неговите защитници, носи „революция в доходите“, в резултат на която „се намалява разрывът между начина на живот на богатите и бедните“ и материалните блага се разпределят равномерно между членовете на обществото. В резултат класовият антагонизъм се смеля с равенство, а марксистко-ленинската теория за класовата борба ставала ненужна, защото всеки работник, ако е прилежен и пестелив, може да стане капиталист.

Обаче неопровержими факти доказват целия фалш на теорията за „народния капитализъм“. Проповедниците на „класов мир“, на „хармония между класите“ се опитват да докажат недоказуемото, за да отклонят трудещите се от борбата за техните коренни класови интереси, да разединят организираното работническо движение, да разоръжат работническата класа и да създадат у нея илюзията, че недъзите на капиталистическата система могат да бъдат ликвидирани без революционна борба.

Историческа тенденция на капиталистическото натрупване

Като анализира всестранно натрупването на капитала, Маркс показва историческата тенденция на капиталистическото натрупване.

Изходна точка на възникването на капиталистическата собственост е частната собственост на дребните стокотрошители. Дребното стокотрошество през периода на феодализма започнало да се разпада и да ражда капиталистически елементи.

Но този процес на разпадане бил много бавен. Затова той се засилва с насилствената експроприация на дребния стокотрошител през периода на първоначалното натрупване на капитала. В резултат на тази експроприация капиталистическата собственост станала господстваща.

Затвърдилите се буржоазни производствени отношения, основани на едрата частна собственост на капиталистите върху средствата за производство, през първия стадий на своето развитие спомагали за бързото развитие на производителните сили: за повишаване на техниката, обединяване на труда на стотици и хиляди работници. Производството придобива обществен характер.

Общественият характер на производството още повече се засилил от действието на присъщите на капитализма икономически закони. Основният икономически закон на капитализма — законът за принадлежната стойност — обуславя засилването на експлоатацията на работническата класа и върху тази основа — увеличаването на натрупването на капитала. В процеса на натрупването на капитала расте органическият състав на капитала, производството се уедрява.

Процесът на обобществяване на производството се извършва заедно с постоянното намаляване на броя на капиталистическите магнати, но в техните ръце се концентрират огромни маси обществено богатство и те присвояват резултатите от колективния труд на милиони трудещи се.

Колкото повече се развива капитализмът, толкова повече общественият характер на производствения процес влиза в противоречие с частнокапиталистическата форма на собственост. Частната собственост се превръща в яречка за по-нататъшното развитие на производителните сили.

Обобществяването на труда от капитала подготвя обективните предпоставки за гибелта на капитализма. Но действието на вътрешните закони на капитализма създава и субективни предпоставки за неговата гибел. Заедно с нарастването на капитала и уедряването на производството работническата класа непрекъснато расте числено и от самия механизъм на капиталистическото производство се обединява, организира и подготвя

за ролята на ръководител на производството в новото, социалистическото общество. В процеса на капиталистическото натрупване расте безработицата, влошава се положението на работническата класа, а заедно с това расте и нейната борба. Работническата класа започва все повече и повече да разбира, че единственият път да се избави от мизерията и глада, от експлоатацията и безправията е пътят на революционното унищожаване на капитализма.

По този начин капитализмът сам подготвя обективните и субективните предпоставки за своята ликвидация. В това именно се състои *същността на историческата тенденция на капиталистическото натрупване — в подготовката на всички необходими условия за експроприацията на капиталистическата частна собственост, за гибелта на капитализма и победата на социализма.*

Неизбежността на гибелта на капитализма се потвърждава от целия ход на историческото развитие. Така например в 1917 г. руската работническа класа в тесен съюз с бедните селяни под ръководството на комунистическата партия начело с В. И. Ленин извърши Великата октомврийска социалистическа революция. В хода на революционните преобразования работническата класа в нашата страна експроприираше буржоазията, ликвидираше частната собственост върху средствата за производство и на нейно място установи обществената социалистическата собственост върху средствата за производство. С установяването на тази собственост се затвърдиха и новите производствени отношения между членовете на обществото, отношения на сътрудничество и социалистическа взаимопомощ между свободни от експлоатация хора.

След Втората световна война по пътя на коренните социално-икономически преобразования тръгнаха народите на много други страни, които днес изграждат успешно социализма.

ГЛАВА V

ПРЕВРЪЩАНЕ НА ПРИНАДЕНАТА СТОЙНОСТ В ПЕЧАЛБА И НЕЙНОТО РАЗПРЕДЕЛЕНИЕ МЕЖДУ РАЗЛИЧНИТЕ ГРУПИ ЕКСПЛОАТАТОРИ

§ 1. Разпадане на капитала на специфични форми

В предишните глави бяха разгледани отношенията между пролетариата и промишлената буржоазия. Ние се абстрахирахме от факта, че съществуват и други групи експлоататори — търговска буржоазия, банкери, земеделски капиталисти и едри поземлени собственици. Всички те участвуват в експлоатацията на работническата класа и делят помежду си произведената от работниците принадена стойност. Причините за разделянето на буржоазията на отделни групи трябва да се търсят в самите условия на капиталистическото производство.

Движение
на капитала

Капиталът се намира в постоянно движение. Спирането или забавянето му означава пълно изгубване или намаляване на принадлежната стойност, която капиталистът получава.

В хода на своето движение капиталът преминава редица стадии и приема различни форми.

В първия стадий капиталът функционира в сферата на обръщението във вид на пари. С тези пари капиталистът купува средства за производство и работна сила и с това подготвя капиталистическия производствен процес. Движението на капитала в този стадий може да се изобрази с формулата:

$$P - C \begin{cases} P. c. \\ C. n. \end{cases}$$

(*P* — пари; *C* — стока; *P. c.* — работна сила; *C. n.* — средства за производство). По този начин в първия стадий капиталът от паричната форма преминава във формата на производителен капитал.

Във втория стадий капиталът функционира в сферата на производството (*Pr*). Тук се извършва съединяване на наемните работници със средствата за производство. В този стадий трудът на работниците създава нови стоки, които съдържат нова стойност, включително и принадлежна стойност. Движението на капитала в този стадий се изобразява с формулата:

$$C \begin{cases} P. c. \\ C. n. \end{cases} \dots Pr \dots C'$$

По този начин капиталът в този стадий сменя своята производителна форма с формата на стокосв капитал.

В третия стадий капиталът отново функционира в сферата на обръщението. Тук се извършва реализацията на произведените стоки. Стокосвният капитал се превръща в паричен. Движението на капитала в този стадий се изобразява така:

$$C' - P'$$

Следователно капиталът е започнал своето движение в парична форма и се е върнал отново към паричната форма, но капиталистът е получил повече пари, отколкото е пунал в обръщение.

Схематично цялото движение на капитала може да се изобрази по следния начин:

$$P - C \begin{cases} P. c. \\ C. n. \end{cases} \dots Pr \dots C' - P'$$

Това движение на капитала, т. е. последователното превръщане на капитала от една форма в друга и преминаването му през трите стадия, се нарича кръгооборот на капитала.

Кръгооборотът на капитала се разделя на два стадия на обръщението и един стадий на производството.

Следователно капиталистическото възпроизводство е единство от процеса на обръщението и процеса на производството. Но макар производството и обръщението да образуват единство, решаващата роля принадлежи на производството, тъй като именно тук се създава принадлежната стойност.

Образуване
на различни видове
капитал и на групи
капиталисти

На трите стадия на кръгооборота на промишления капитал съответствуват три форми на капитала — паричен, производителен и стоков. С развитието на капитализма все повече и повече се обособява всеки вид капитал. От заетия в производството капитал се отделят търговският и заемният капитал, които започват да функционират самостоятелно в търговската и кредитната сфера. На тези обособени видове капитал съответствуват различните групи буржоазия — индустриалци, търговци, банкери.

Функцията на промишлените капиталисти е непосредствено да присвояват принадлежния труд на работническата класа, да произвеждат принадлежна стойност. Функцията на търговските капиталисти е да превръщат стоковия капитал в паричен. Функцията на капиталистите банкери е да съсредоточават и разпределят паричните капитали. Всяка група капиталисти получава своята част от принадлежната стойност, създадена от работническата класа¹.

Наред с тези групи капиталисти съществува още една група в експлоататорската класа — поземлените собственици. Поземлените собственици заемат особено място в капиталистическото общество, тъй като те са собственици на едно от най-важните условия за производство — земята. Те получават своята част от съвкупната маса на принадлежащата стойност.

Обособяването на отделните части на обществения капитал в самостоятелни капитали — промишлен, търговски, заеман, както и наличието на едри поземлени собственици предизвиква ожесточена конкурентна бор-

¹ Наред с изброените групи буржоазия съществуват още и капиталисти в селското стопанство. Но не е необходимо те да бъдат отделяни в специална група, тъй като принципно те не се различават по нищо от промишлените капиталисти.

ба между експлоататорите за присвояване на принадлежната стойност. Принадената стойност, присвоявана от всеки капиталист, приема формата на печалба. Промислените капиталисти получават *промишлена печалба*, търговците — *търговска печалба*, bankerите — *лихва*. Едрите поземлени собственици получават *поземлена рента*.

§ 2. Средна печалба и производствена цена

Производствени
разходи и печалба.
Норма на печалбата

Стойността на произведената в капиталистическото предприятие стока се състои от три части: 1) c — стойността на постоянния капитал (част от стойността на машините, сградите, стойността на суровините, горивото и т. н.); 2) v — стойността на променливия капитал и 3) m — принадлежната стойност.

От тези три части капиталистът заплаща само първите две и те представляват за него производствени разходи. Капиталистическите производствени разходи се състоят следователно от разходите за постоянния и променливия капитал ($c + v$).

Когато капиталистът продава произведената в неговото предприятие стока, принадлежната стойност се явява като излишък над капиталистическите производствени разходи. Този излишък капиталистът при определяне доходността на предприятието съпоставя с изразходвания, или авансирания, капитал, т. е. с производствените разходи. Принадената стойност, отнесена към целия капитал, се явява във вид на печалба. Печалбата е принадлежната стойност, взета в нейното отношение към целия вложен в производството капитал, и е плод на този капитал. В действителност тя е принадлежна стойност и е породена само от променливата част на капитала. Поради това Маркс нарича печалбата превърнатата форма на принадлежната стойност.

Степента на доходността на капиталистическото предприятие се измерва с нормата на печалбата. Норма на печалбата се нарича отношението на принадлежната стойност към целия изразходван капитал, изразено в проценти. Например, ако авансираният капитал ($c + v$) е 200 000 долара (160 000 c + 40 000 v), а

принадената стойност (m) годишно е била 40 000 долара, нормата на печалбата (p) ще бъде:

$$P = \frac{m}{c+v} \times 100\% = \frac{40\ 000}{200\ 000} \times 100\% = 20\%$$

Трябва да се прави разлика между норма на печалбата и норма на принадлежната стойност. В едно и също предприятие нормата на печалбата винаги е по-малка от нормата на принадлежната стойност. В дадения случай нормата на принадлежната стойност ще бъде:

$$m' = \frac{m}{v} \times 100\% = \frac{40\ 000}{40\ 000} \times 100\% = 100\%$$

Нормата на печалбата е движещата сила на капиталистическото производство. Един английски публицист от средата на XIX в. е посочил добре каква роля играе нормата на печалбата при капитализма: „При сигурни 10% капиталът може да бъде употребен навсякъде; при 20% той се оживява; при 50% той става безумно смел; за 100% той погазва с краката си всички човешки закони; при 300% няма престъпление, на което той да не се реши — дори с риск да увисне на бесилката.“¹

Тази характеристика напълно се потвърждава от практиката на съвременните капиталисти. Богатството и могъществото на американските милиардери — Морган, Рокфелер, Дюпон и т. н. — са се създавали и се крепят върху потъпкването на всички човешки права и закони.

Образуване
на средната норма
на печалбата и на
производствената
цена

Капиталистическото стопанство се състои от множество различни предприятия, които произвеждат всевъзможни стоки. Предприятията, които произвеждат еднородна продукция, работят при нееднакви условия. Те се различават едно от друго по размерите, равнището на техническото обзавеждане и организацията на производството. Поради това индивидуалната стойност на стоките, произвеждани от различните предприятия, не е еднаква. Но вътрешноотрасловата конкуренция, т. е. конкуренцията между капиталистите от един и същ отрасъл, води до това, че цените на сто-

¹ Цит. по К. Маркс, Капиталът, т. I, стр. 757. Бележката.

ките се определят не по индивидуалните разходи на труд за тяхното производство и не по техните индивидуални стойности, а по *пазарната (обществената) стойност* на тези стоки.

Тъй като цената на стоките се определя от пазарната стойност, предприятията с висока производствена техника и висока производителност на труда са в благоприятно положение. Те получават *добавъчна печалба*, или *свръхпечалба*. Но при свободната конкуренция това положение не може да продължава дълго. Високите печалби съблазняват всички. Капиталистите собственици на предприятия с по-ниска производствена техника се стремят да я повишат, въвеждат технически усъвършенствувания, повишават производителността и интензивността на труда на работниците. Поради това стойността на стоките в тези предприятия се намалява до равнището на индивидуалната стойност в челните предприятия и тази именно стойност сега става пазарна, обществена. В резултат на това предприятията, които са получавали свръхпечалба, престават да я получават. Обаче новите технически усъвършенствувания отново създават условия за получаване на свръхпечалба от едни или други предприятия.

Наред с вътрешноотрасловата конкуренция в капиталистическото общество съществува *междуетраслова конкуренция*, т. е. конкуренция между капиталистите, които са вложили капитали в различни производствени отрасли. Този вид конкуренция довежда до това, че в различните промишлени отрасли нормите на печалбата се изравняват, или, което е същото, за еднакво големи капитали се получават *еднакви* печалби.

Нека разгледаме как става изравняването на нормата на печалбата между капиталистите. Да предположим, че в обществото съществуват три отрасли — кожарски, текстилен и машиностроителен. В тези отрасли са вложени капитали с еднаква величина, но с различен органически състав. Да допуснем, че величината на авансирания капитал във всеки един от тези отрасли е равна на 100 единици (например милиарди долари). Капиталът, вложен в кожарската промишленост, се състои от 70 единици постоянен капитал и 30 единици променлив, капиталът, вложен в текстилната промишленост — от 80 единици постоянен и 20 единици промен-

лив и капиталът, вложен в машиностроителната промишленост — от 90 единици постоянен и 10 единици променлив. Да приемем, че нормата на принадлежната стойност във всеки отрасъл е 100%. Това значи, че в кожарската промишленост ще бъдат произведени 30 единици принадлежна стойност, в текстилната — 20 и в машиностроителната — 10. Стойността на стоките в първия отрасъл ще бъде равна на 130, във втория — на 120, в третия — на 110, а във всичките три отрасли — на 360 единици.

Ако предположим, че стоките се продават по стойността им, то в кожарската промишленост нормата на печалбата ще бъде 30 на сто, в текстилната — 20 и в машиностроителната — 10 на сто. Това би било изгодно за капиталистите от кожарската промишленост, но неизгодно за капиталистите от машиностроителния отрасъл. В ламтежа за печалба последните ще прехвърлят своите капитали от машиностроенето в кожарското производство. Поради прилива на капитали кожарската промишленост ще произвежда повече стоки, отколкото е търсенето им. Цените на кожарските изделия ще се понижат, съответно ще се понижи и нормата на печалбата, например на 20%.

В същото време в машиностроенето производството ще се намали, а търсенето ще остане същото, както и по-рано. Изменното съотношение между търсенето и предлагането ще даде възможност на капиталистите да повишат цените на машиностроителната продукция. Съответно ще се повиши и нормата на печалбата, например от 10% на 20%.

Така преливането на капиталите от отрасъл в отрасъл довежда до изравняване на различните норми на печалба в *средна норма на печалба. Средната печалба е еднаква печалба за еднаквите по величина капитали, вложени в различни производствени отрасли.* С образуването на средната норма на печалба стоките се продават вече не по стойността им $(c + v + m)$ а по цена, която се образува от производствените разходи и средната печалба $(c + v + p)$. Цената, равна на производствените разходи на стоката, плюс средната печалба, се нарича *производителна цена.*

Изравняването на различните норми на печалба в средната норма и процесът на образуването на произ-

водствената цена може да се изобразят с помощта на следната таблица:

Промислени отрасли	Органически състав на капитала	Норма на принадлежната стойност (в %)	Принадена стойност	Норма на печалбата (в %)	Стойност на стоката	Средна норма на печалбата в %	Производствена цена	Отклонение на производствената цена от стойности
Кожарски	$70c + 30v$	100	30	30	130	20	120	-10
Текстилен	$80c + 20v$	100	20	20	120	20	120	равна
Машиностроителен .	$90c + 10v$	100	10	10	110	20	120	+10
Всичко:	$240c + 60v$	100	60	20	360	20	360	—

Както се вижда от таблицата, различните норми на печалбата са се изравнили в средна норма на печалба. Производствените цени са се отклонили от стойността на стоката. В един отрасъл те са станали по-високи от стойността, в други са спаднали под стойността.

В отраслите с нисък органически състав на капитала (в нашия пример — кожарската промишленост) производствената цена се оказва по-ниска от стойността, а печалбата — по-малка от произведената принадлежна стойност. В отраслите със среден органически състав на капитала производствените цени съвпадат със стойността, а печалбата — с принадлежната стойност. В отраслите с висок органически състав на капитала (в нашия пример — машиностроителната промишленост) производствените цени са по-високи от стойността, а печалбата — по-голяма от принадлежната стойност. Този излъшък в производствената цена над стойността е създаден от работниците в отраслите с нисък органически състав на капитала, но се присвоява от капиталистите от отраслите с висок органически състав на капитала.

Следователно работниците биват експлоатирани не само от капиталистите, при които работят, но и от цялата капиталистическа класа като цяло. Цялата капиталистическа класа е заинтересована от повишаването на степента на експлоатацията на работниците, тъй ка-

то това води до увеличаване на средната норма на печалбата. Затова именно капиталистите водят класовата борба против пролетариата в единен фронт. Работническата класа, експлоатирана от цялата капиталистическа класа като цяло, също така трябва да бъде класово солидарна, също така трябва да се бори в единен фронт. Борбата за частичните интереси на работниците, борбата с отделните капиталисти не може да измени коренно положението на работническата класа. Работническата класа ще може да смъкне капиталистическото иго само като унищожи системата на капиталистическата експлоатация. В този именно извод се състои огромното политическо значение на Марксовата теория за средната печалба за класовата борба на пролетариата.

~~Както беше дадено, стоките при капитализма се~~ продават не по тяхната стойност, а по производствените цени. Но това не означава, че законът за стойността се нарушава. Производствената цена е видоизменена форма на стойността. Едни капиталисти продават своите стоки по цени по-високи от стойността, други — по по-ниски от стойността, но всички капиталисти, взети заедно, получават пълната стойност на стоките и печалбата на цялата капиталистическа класа съвпада с цялата маса на принадлежната стойност, произведена в обществото. В мащаба на цялото общество сумата на производствените цени е равна на сумата на стойностите на стоките, а масата на печалбата е равна на цялата маса на принадлежната стойност. По този начин законът за стойността действа посредством производствените цени.

Тенденция на
нормата на печалбата
към понижение

С развитието на капитализма органическият състав на капитала се повишава. Това означава, че нараства масата на суровините, количеството на машините и на техническите съоръжения в предприятията. Увеличава се и броят на работниците, но по-бавно. Затова променливият капитал расте по-бавно от постоянния. Но колкото е по-висок органическият състав на капитала, толкова по-ниска е нормата на печалбата. Обаче това не означава, че спада и масата на печалбата. Ще дадем следния пример. Общественият капитал от 100 милиарда долара, който се състои

от 70 с + 30 v, след 20 години се удвоява, като достига 200 милиарда долара. Неговият органически състав се е повишил и е станал 160 с + 40 v. При норма на принадлежната стойност 100% в първия случай масата на печалбата би била 30 милиарда долара, във втория случай — 40 милиарда долара. В същото време нормата на печалбата се е намалила от 30 на 20%. Намаляването на нормата на печалбата е неизбежно. Същевременно съществуват редица фактори, които противодействуват на това намаляване.

Главният фактор, който противодействува на намаляването на нормата на печалбата, е *повишаването на степента на експлоатация на работниците*. Да се върнем към нашия пример. Да допуснем, че степента на експлоатация във втория случай се е увеличила, че сега е равна на 200%. Сега ще се получи 80 милиарда долара печалба, а нормата на печалбата ще бъде $\frac{80}{160+40} \times 100\% = 40\%$. По този начин засилването на експлоатацията на работническата класа довежда до увеличаване на нормата на печалбата.

Съществуват и други фактори, които противодействуват на намаляването на нормата на печалбата: *намаляване на работната заплата по-ниско от стойността на работната сила, икономия от постоянния капитал за сметка на здравето и живота на работниците* и т. н.

Всички тези фактори не премахват, а само отслабват намаляването на нормата на печалбата, придават му характер на *тенденция*¹.

Тенденцията на нормата на печалбата към намаляване извънредно много изостря капиталистическите противоречия. Изострят се противоречията между пролетариата и буржоазията, защото като се стреми да попречи на намаляването на нормата на печалбата, буржоазията засилва експлоатацията на работническата класа. Изострят се противоречията и в лагера на капиталистите. Капиталистите насочват своите капитали към отраслите с по-висока норма на печалба. Това води до ожесточена конкуренция между капиталистите и в края на краищата до разоряване на едни и обогатяване на други. Изострят се и противоречията между

¹ Думата „тенденция“ означава насоката, в която се извършва развитието на някакво явление.

капиталистическите държави. В ламтежа за по-висока норма на печалба капиталите от развитите промишлени държави се насочват към икономически изостаналите страни, където работната сила е по-евтина, а органическият състав на капитала е по-нисък.

Изострайки капиталистическите противоречия, законът за тенденцията на нормата на печалбата към намаляване показва историческата ограниченост на капиталистическия начин на производство, неговия преходен характер.

§ 3. Търговска печалба

Промислен и
търговски капитал

Принадената стойност се създава в производствения процес от труда на работническата класа. Тя се присвоява преди всичко от промишления капиталист, комуто принадлежи предприятието.

От него именно получават принадлежна стойност и всички останали групи от експлоататорската класа, включително и търговските капиталисти. Защо промишленият капиталист отстъпва част от принадлежната стойност на търговеца? В капиталистическото стопанство стоките се произвеждат за продажба. Затова не е достатъчно стоката да се произведе, тя трябва и да се продаде. Промисленият капиталист обикновено продава своята стока на търговеца, който именно извършва по-нататъшното придвижване на стоката към потребителите.

Функцията на търговския капиталист се състои в превръщането на стоковия капитал в паричен капитал. Ако не съществуваше капиталистът търговец, промишленникът трябваше да има добавъчен капитал за обзавеждането на търговски помещения, за наемане на продавачи и т. н. Но промишленият капиталист предоставя на търговеца да се занимава с това. Търговският капитал в обществен мащаб е оня добавъчен капитал, който е обособен от промишления капитал и му противостои като капитал на капиталните търговци, които получават част от печалбата. Печалбата, която получават търговците, се нарича търговска печалба.

Източник на
търговската печалба

Търговската печалба представлява част от принадлежната стойност, която промишленникът присвоява на търговеца за реализация на неговите стоки. Промислен-

ните капиталисти продават стоките на търговците по цени по-ниски от производствената цена. А търговците реализират стоките по производствените цени. Присвоявайки разликата, капиталистите търговци получават наравно с промишлените капиталисти средна печалба за своя капитал. Ако печалбата на капиталиста търговец е по-малка от средната печалба, занимаването с търговия ще бъде неизгодна работа и търговецът ще премине със своя капитал в промишлеността. Промислениците и търговците получават средна печалба. Това обаче не означава, че те получават еднакви маси печалба. Естествено е, че промишлените капиталисти, като изразходват за производството значително по-големи капитали, отколкото търговците за реализацията на стоките, получават и по-голяма маса печалба. Но за еднакви части от изразходвания капитал печалбите им са еднакви.

Вземайки формата на търговска печалба, принадлежната стойност се маскира още повече. Капиталът на търговеца не участва в производството и се създава впечатление, че печалбата е възникнала от самата търговия.

Разходи на
обръщението

Процесът на реализация на стоките изисква определени разходи. Тези разходи се наричат *разходи на обръщението*.

Различават се два вида капиталистически разходи на обръщението. *Чистите разходи на обръщението* са непосредствено свързани с процеса на покупко-продажбата на стоките. Към чистите разходи на обръщението се отнасят разходите, които са свързани с превръщането на стоките в пари и на парите в стоки. Тук влизат голяма част от разходите за заплащане труда на търговските работници, за издръжка на търговски кантори, за реклама и разходите, които конкуренцията и спекулата малагат. Чистите разходи на обръщението не прибавят към стоката никаква стойност и се покриват от капиталистите от частта на принадлежната стойност, която те получават от промишлените капиталисти. Преобладаващата част от разходите на обръщението в капиталистическата търговия представляват *чисти разходи*.

Към разходите, които са свързани с продължаване на производствения процес в сферата на обръщението, спадат необходимите за обществото и независещи от особеностите на капиталистическото стопанство разходи за съхраняването, доизработването, превозването, опаковането на стоките. Всеки продукт е готов за потребление чак когато е доставен на потребителя. Трудът за доизработването, превозването, опаковането на стоките прибавя към стойността на стоките нова стойност и затова тези разходи на обръщението не се различават от производствените разходи по нищо. При капитализма разходите на обръщението и преди всичко чистите разходи, особено свързаните с рекламата, растат непрекъснато. Увеличаването на разходите на обръщението е показател за засилването на паразитизма в буржоазното общество. Разходите на обръщението в капиталистическите страни представляват около една трета от сумата на стокооборота на дребно и тегнат като тежко бреме върху плешите на трудещите се.

Форми на
капиталистическата
търговия.
Външна търговия

В съвременното капиталистическо стопанство вътрешната търговия има две основни форми — търговия на едро и търговия на дребно. Търговията на едро е търговията между капиталистите (промишлените и търговците). Търговията на дребно е продажбата на стоките непосредствено на населението.

Голямо значение в търговията на едро имат стоковите борси. Стоковата борса е особен вид пазар, където търговията се извършва по мостри и където се съсредоточават търсенето и предлагането на стоките в мащаба на цялата страна, а често и в мащаба на целия капиталистически свят.

Външната търговия, т. е. търговията между страните, се състои от експорт (износ на стоки) и импорт (внос на стоки). Съотношението (в цени) между експорта и импорта представлява търговския баланс. Търговският баланс може да бъде активен или пасивен. Когато износът на стоки от страната е по-голям от вноса, търговският баланс е активен; а когато вносът е по-голям от износа, търговският баланс е пасивен.

Продажбата на стоките на външните пазари позволява на капиталистите да разширяват производството

и по този начин да увеличават своите печалби. Особено изгодна за капиталистите в промишлено развитите страни е търговията с икономически слаборазвитите страни. Това се обяснява с обстоятелството, че промишлените изделия се продават в изостаналите страни по сравнително по-високи цени, а суровините в тези страни се купуват по по-ниски цени. Външната търговия е едно от средствата за икономическо заробване на изостаналите страни от развитите буржоазни страни.

§ 4. Заемен капитал. Акционерни дружества

Заемен капитал
и лихва

В процеса на кръгооборота на капитала се обособява не само търговският капитал, но и паричният, който заема формата на заемен капитал. Откъде се появява свободният паричен капитал? Когато например промишленикът продава готовата стока ежесечно, а купува суровини един път на половина година, в течение на пет месеца той разполага със свободни пари. Когато капиталистът натрупва пари за възстановяване на излизашите от употреба части на основния капитал, в него също така се образуват временно свободни парични суми. Те ще бъдат изразходвани за купуване на нови съоръжения едва след няколко години.

В други моменти капиталистът се нуждае от пари. Например, когато не е успял да продаде готовата стока, а трябва да купи суровини.

Следователно в едно и също време един капиталист притежава временен излишък от паричен капитал, а друг търси такъв капитал. Капиталистът, който има свободни пари, ги дава в заем, т. е. за временно ползване на други капиталисти. Заемният капитал е паричният капитал, който се дава в заем за определен срок срещу извесно възнаграждение, което се нарича лихва.

Лихвата е част от печалбата, която промишленият капиталист или капиталистът търговец дават на паричния капиталист за отпуснатия му заем. Промисленият капиталист или капиталистът търговец използват получените пари за влягане в производството или търговията. Следователно отличителната особеност на заемния капитал се състои в това, че той се употребява не от

капиталиста, чиято собственост е той. Като влага в производството взетия в заем капитал, промишленикът наема работници и получава принадлезна стойност. Част от тази принадлезна стойност той дава на капиталиста заемодател във форма на лихва. Така че лихвата е една от формите на принадлезната стойност.

Например промишленият капиталист е получил заем от 100 000 долара. При 20% средна норма на печалбата общата печалба от този капитал ще бъде 20 000 долара. От тази печалба промишленият капиталист плаща на капиталиста заемодавец лихва. Ако равнището на лихвения процент, или нормата на лихвата¹, е 3, то от печалбата от 20 000 долара ще се платят 3 000 долара лихва за капитала от 100 000 долара. Останалата част от печалбата, равна на 17 000 долара, се присвоява от промишления капиталист. Тази част от печалбата се нарича *предприемачески доход*.

Пропорцията, в която средната печалба се разпада на лихва и на предприемачески доход, зависи от съотношението на търсенето и предлагането на заеман капитал. Колкото по-голямо е търсенето на паричен капитал, толкова по-висока е нормата на лихвата и обратно — колкото по-малко е търсенето на паричен капитал, толкова по-ниска е нормата на лихвата. Тъй като лихвата е само част от средната печалба, нормата на лихвата не може да превишава средната норма на печалбата.

С развитието на капитализма *нормата на лихвата проявява тенденция към спадане*. Това става, първо, защото средната норма на печалба има тенденция към спадане. Второ, с развитието на капитализма общата маса на заемния капитал силно се увеличава. Предлагането на капитал се оказва по-голямо от търсенето на капитал. Тези причини именно обуславят спадането на равнището на лихвения процент.

Капиталистически кредит. Банки и банкова печалба	Движението на заемния капитал се извършва във формата на кредит. Капиталистическият кредит има две форми: търговски и банков.
--	---

Търговският кредит се използва в случаите, когато промишлените капиталисти и капиталистите търговци

¹ Норма на лихвата е отношението на лихвената сума към давания в заем капитал.

продават един на друг стоките на кредит, като получават разписка (полица) със задължение да заплатят определена парична сума в определен срок.

Банковият кредит е кредитът, който паричните капиталисти (банкерите) дават на промишлените и търговците. Банковият кредит се дава от временно свободния паричен капитал, съсредоточен в банките.

Банката при капитализма представлява капиталистическо предприятие, което е посредник между кредиторите и заемополучателите. Дейността на банките се изразява в събиране на свободни, бездействащи парични капитали и доходи и в предоставянето им на разположение на функциониращите капиталисти, както и на разположение на буржоазната държава. Освен това bankerите влагат капитал направо в промишлените и търговските предприятия и по този начин стават същевременно и функциониращи капиталисти.

Целта на дейността на банката, както и на другите капиталистически предприятия, е получаването на печалба. Източник на печалбата на банката е принадлежната стойност, създадена в производството. Банковата печалба представлява разликата между лихвата, която банката взема срещу отпуснатия заем, и лихвата, която тя плаща за влоговете. Влоговете, или депозитите, са тъкмо онези временно свободни парични средства, които са вложени в банките от капиталисти, търговци, поземлени собственици и други слоеве на населението. Плащайки за влоговете по-малка лихва от тази, която се взема за заемите, банката присвоява разликата. От нея банкерът покрива разходите, свързани с извършването на банковите операции, а оставащата сума е неговата печалба. Капиталистическата конкуренция стихийно свежда тази печалба до равнището на средната норма на печалба върху собствения капитал на банката. Голяма част от капиталите на банката е *заемният* капитал, получен чрез приемане на влогове.

Освен посредничеството в кредита банките водят сметките между капиталистите и изпълняват най-различни парични поръчки на капиталистите. Следователно банката изпълнява ролята на касиер за много капиталисти.

Банките при капитализма са своеобразен апарат за стихийно разпределяне на паричните ресурси между

стопанските отрасли. Но това разпределяне на ресурсите не се извършва в интерес на обществото, а в интерес на капиталистите. Капиталистическият кредит, свързвайки тясно различните стопански отрасли, спомага за по-нататъшното засилване на обобществяването на труда. Но обобществяването на труда се извършва върху основата на частната собственост върху средствата за производство. Поради това развитието на кредита още повече изостря противоречията на капиталистическия начин на производство, засилва анархията в него.

Акционерни дружества

В зората на капитализма фабриките и заводите били основавани от еднолични капиталисти. Обаче по-късно за такива гигантски съоръжения като железопътни линии, докове и т. н. индивидуалният капитал става недостатъчен. Започнали да се създават акционерни дружества, които от втората половина на XIX век получили широко разпространение в промишлеността, железопътното строителство и банковото дело. *Акционерното дружество* е форма на предприятие, капиталът на което е съставен от вноски на неговите участници, които притежават определен брой акции съразмерно на сумата на вложения от тях капитал. *Акцията* представлява ценна книга, която удостоверява, че нейният притежател е вложил в дадено предприятие определена сума пари. Акцията дава право на нейния притежател да получава част от доходите на предприятието. Доходът, получаван от притежателите на акциите, се нарича *дивидент*. Акциите се продават и купуват на фондовите борси по определена цена, която се нарича *курс* на акцията. *Фондовата борса* е пазар на ценни книжа, преди всичко на акции. Тук се продават и купуват акциите и се регистрират техните курсове.

Курсът, или *цената на акциите*, зависи от два фактора: 1) от равнището на лихвата, която плащат банките върху влоговете, и 2) от годишния доход, който всяка акция носи (дивидент). Ако акция от 100 долара носи доход 10 долара годишно, тя ще бъде продадена за такава сума пари, която, вложена в банката, би носила същите 10 долара доход годишно във вид на лихва. Да предположим, че банката плаща 5% годишна лихва върху влоговете; в този случай акцията ще бъде про-

дадена за 200 долара, тъй като, вложил тази сума в банката, притежателят ще получи във вид на лихва доход, равен на 10 долара годишно.

За ръководене и организиране дейността на акционерното предприятие акционерите избират чрез гласуване на общо събрание управителен съвет и назначават длъжностни лица. Броят на гласовете на общото събрание се определя от броя на акциите. А тъй като преобладаващият брой акции обикновено се намира в ръцете на малък брой едри капиталисти, именно те са фактическите господари на акционерното дружество. Практиката показва, че е достатъчно да притежаваш значително по-малко от половината акции, за да бъдеш пълен господар на акционерното предприятие. Броят на акциите, който е съсредоточен в ръцете на отделно лице или на група свързани помежду си лица и който дава възможност за пълно господство в акционерното дружество, се нарича *контролен пакет* от акции.

Капиталът, който съществува във вид на ценни книжа (акции, облигации) и носи доход на техните притежатели, се нарича *фиктивен капитал*. Ценните книжа се наричат фиктивен капитал, защото те сами по себе си нямат стойност. Те само косвено отразяват движението на действителния капитал.

Разпространението на акционерните дружества все повече превръща капиталистите в получатели на лихви и дивиденди, докато управлението на производството се извършва от наемни лица — управители, директори. По този начин все повече се засилва паразитният характер на капиталистическата собственост.

Акциите се разпространяват сред всички слоеве на населението. Това е изгодно за капиталистите: колкото повече са купувачите на акции, с толкова повече капитали разполага ръководната върхушка на акционерното дружество. Случаите на придобиване на акции от отделни групи трудещи се са послужили на буржоазните идеолози за основа на теорията за „демократизиране на капитала“. Тази фалшива „теория“ твърди, че в резултат от развитието на акционерната форма на предприятия природата на капитализма се променяла, че всеки трудещ се, като купи акция, ставал съпритежател на акционерното дружество и можел да участва в неговото управление. А фактически в акцио-

нерните дружества напълно се разпореждат едрите капиталисти, които притежават контролните пакети акции. Едрите капиталисти се ползват и от всички изгоди на акционерния капитал. Трудещите се, които притежават нищожна част от акциите, не играят и не могат да играят никаква роля в управлението на акционерното предприятие.

По-горе разгледахме как принадлежната стойност се превръща в печалба и как тя се получава от промишлените, търговците и bankerите. Но при капитализма съществува още една експлоататорска група — едрите поземлени собственици. Те също получават своя дял от принадлежната стойност. Тази част от принадлежната стойност приема формата на капиталистическа поземлена рента.

§ 5. Поземлена рента и аграрни отношения при капитализма

Капиталистическа
поземлена рента

Откъде се получава поземлената рента, кой я създава и как тя попада у поземления собственик? Отговаряйки на тези въпроси, марксизмът-ленинизмът изхожда от съществуването на ~~капиталистическото селско стопанство~~, което се води чрез експлоатацията на ~~наемен~~ труд. Освен това предполага се, че ~~поземленият собственик и капиталистът са две различни лица~~.

~~Самият собственик на земята не се занимава със селско стопанство. Той дава земята под аренда на капиталиста предприемач, който е решил да вложи своите капитали в селскостопанско производство. Капиталистът наема селскостопански работници, които в процеса на производството произвеждат принадлежна стойност. Тази принадлежна стойност попада най-напред в ръцете на капиталиста арендатор, който я разделя на две части: едната част оставя за себе си — това е неговата печалба, която е равна на средната печалба върху вложения капитал; другата част — излишъкът над средната печалба — се присвоява от поземления собственик. Тази именно част от принадлежната стойност образува поземлената рента. Защо поземленият собственик присвоява част от принадлежната стойност, създадена от работниците, които капиталистът арендатор~~

е наел? Само на основанието, че той е *собственик* на земята и без негово разрешение никой няма право да стопанисва тази земя. Затова именно се казва, че поземлената рента е икономическа форма на реализация на частната собственост върху земята. А когато капиталистът е собственик на земята, тогава той присвоява цялата принадлежна стойност, създавана от селскостопанските работници.

Поземлената рента при капитализма се различава от феодалната поземлена рента. При феодализма поземлената рента във всичките ѝ форми (рента в труд, в натура, в пари) е изразявала феодалните производствени отношения между двете основни класи — земеделци и крепостни селяни. При капитализма поземлената рента изразява отношенията между трите класи — поземлените собственици, капиталистите арендатори и наемните селскостопански работници. При феодализма рентата е поглъщала целия принадлежен продукт, произвеждан от селяните. При капитализма принадлежната стойност се разпределя между двете експлоаторски класи — капиталистите арендатори и поземлените собственици.

Трябва да се различават два вида ренти: *диференциална* и *абсолютна*. Съществуването на тези два вида рента е свързано, както посочва В. И. Ленин, с двата вида монополи: монопола върху земята като стопански обект, който поражда диференциална рента, и монопола на частната собственост върху земята, който поражда абсолютна рента.

Диференциална рента

В промишлеността стойността на стоката и производствената цена се определят от средните производствени условия. В земеделието производствената цена на селскостопанските продукти се определя не от средните производствени условия, а от производствените условия на най-лошите земи. Тъй като поземлената площ е ограничена и не може безпределно да се разширява, арендаторите, които разполагат с най-добрите и средните участъци земя, се намират в по-благоприятно положение от арендаторите на най-лошите земи. Този монопол на арендаторите върху различните участъци земя като стопански обект поражда разлики в доходите. *Диференциалната рента е излишъкът над средната пе-*

чалба, получавана в стопанствата, които водят производството при по-благоприятни условия. Но не самага земя е източник на рентата. Трудът, който е вложен в по-добрите земи, е по-производителен труд и дава допълнителна печалба.

Съществуват три фактора, които дават възможност да се получи диференциална рента. Тези фактори са: 1) различията в плодородието на отделните участъци земя; 2) различията в разположението на участъците земя по отношение на пазара; 3) различията в производителността на допълнително вложените капитали в земята.

Диференциалната рента, свързана с различията в плодородието и местонахождението на участъците земя, Маркс нарича *диференциална рента I*. Нека я разгледаме.

Да вземем три поземлени участъци, еднакви по размери, но различни по плодородие. Във всеки участък арендаторът изразходва по 100 долара за наемане на работници, купуване на семена, инвентар и т. н. Но тъй като участъците са различни по плодородие, ще се получи различен добив на зърнени храни: в I участък — 4 центнера, във II — 5 центнера и в III — 6 центнера.

Да предположим, че средната норма на печалбата е равна на 20%. В тоя случай производствената цена на цялото количество зърнени храни (производствени разходи плюс средна печалба) за всеки участък ще бъде равна на 120 долара. А каква е индивидуалната производствена цена на един центнер зърнени храни? В I участък един центнер зърнени храни ще струва 30 долара (120:4), във II — 24 долара (120:5), в III — 20 долара (120:6).

Но на пазара цената на зърнените храни ще се установи на равнището на цената на най-лошия участък, т. е. 30 долара центнера. Ако цената се установеше на равнище 24 долара (средния участък), капиталистът арендатор, който стопанисва най-лошия участък, би получил само 96 долара (4×24 долара), т. е. не би възвърнал дори собствените си разходи, а камо ли да получи печалба. Такова положение би довело предприемачите, които стопанисват лошите участъци, до бягство от селското стопанство. Те не могат да се прехвърлят върху най-добрите или средните участъци, тъй като тези

участъци са заети от други капиталисти арендатори. Спирането на производството в най-лошите земи ще се отрази върху общия добив на зърнени храни: той ще се намали. Цените на зърнените храни ще започнат да се покачват и когато те нараснат до равнище 30 долара центнера, отново ще има смисъл да се стопанисват най-лошите земи.

Следователно арендаторът на I участък ще продаде своята реколта за 120 долара, арендаторът на II участък — за 150 долара, арендаторът на III участък — за 180 долара. Излишъкът над производствената цена, получен във II участък — 30 долара, и в III участък — 60 долара, ще представлява диференциалната рента, която именно постъпва у поземления собственик.

За по-голяма нагледност ще представим целия този пример в следната таблица:

Участъци земя	Разход на капитала (в долари)	Средна печалба (в долари)	Добив (в центнера)	Индивидуална производствена цена (в долари)		Обща производствена цена (в долари)		Диференциална рента I (в долари)
				на цалата продукция	на 1 центнер	на 1 центнер	на цалата продукция	
I	100	20	4	120	30	30	120	—
II	100	20	5	120	24	30	150	30
III	100	20	6	120	20	30	180	60

Диференциалната рента е следователно излишъкът над средната печалба. Тя се създава от труда на наемните селскостопански работници. Трудът на работниците в различните по плодородие участъци има различна производителност и затова доставя различни количества принадена стойност.

Възникването на диференциална рента I е свързано и с местоположението на участъците земя. Тук играе роля разстоянието от големите градове, водните пътища или железопътните линии. Стопанствата, които са разположени по-близо до пазарите, спестяват значителна част от труда и средствата за превозване на продуктите в сравнение със стопанствата, които са по-отдалечени от тях. Продавайки своята продукция по

цени, еднакви с цените, по които по-отдалечените стопанства реализират своята продукция, те получават добавъчна стойност, която също се присвоява от поземления собственик.

Диференциална рента се получава и когато се правят допълнителни капиталовложения в земята (за изкуствени торове, за извършване на мелиоративни работи, усъвършенстване на машините и т. н.). Добавъчната печалба, получена в резултат на интензивно водене на стопанството, се нарича *диференциална рента II*.

Освен диференциална рента I и II род собственикът на земята присвоява още и абсолютна рента.

**Абсолютна рента.
Цена на земята**

При капитализма земята се намира в частна собственост на отделни лица. Ето защо, за да се вложи капитал в селското стопанство, е необходимо да се получи съгласието от поземления собственик. Монополът на частната собственост върху земята изключва свободното преливане на капитали от промишлеността в селското стопанство. Поради това органическият състав на капитала в земеделието е *по-нисък, отколкото в промишлеността*. Това означава, че за еднакъв капитал в земеделието се произвежда *по-голяма принадлежна стойност, отколкото в промишлеността*. Ако съществуваше свободно преливане на капитал от промишлеността в земеделието, излишъкът от принадлежната стойност, който се създава в селското стопанство благодарение на по-ниския органически състав на капитала, щеше да се разпределя между промишлеността и селското стопанство. Но частната собственост върху земята не позволява той да се преразпределя между капиталистите. Поземлените собственици присвояват този добавък, вземайки го от капиталистите, които влагат своите капитали в селското стопанство.

Капиталистите не могат да организират селскостопанско производство, без да са платили на собственика на земята за ползуването ѝ. Именно този данък, който поземленият собственик взема *въз основа на правото на частна собственост върху земята*, се нарича *абсолютна рента*.

Да разгледаме процеса на образуване на абсолютната рента със следния пример. Да приемем, че орга-

ническият състав на капитала в промишлеността е 4:1, а целият капитал съставлява $80 c + 20 v$. При норма на принадлежната стойност 100% ще бъде произведено 20 единици принадлежна стойност. Стойността на цялата продукция е равна на 120 единици. Органическият състав на капитала в земеделието е по-нисък, отколкото в промишлеността, и съставлява например $60 c + 40 v$, т. е. 1,5:1. При норма на принадлежната стойност 100% тук ще се произведат 40 единици принадлежна стойност, а стойността на цялата селскостопанска продукция ще бъде равна на 140 единици. Капиталистът арендатор, както и промишленият капиталист, получава средна печалба, равна на 20. Затова производствената цена на селскостопанския продукт (производствените разходи плюс средната печалба) ще бъде равна на 120 ($100 + 20$), докато стойността на този продукт, по която той именно се продава, е равна на 140. Разликата между стойността и производствената цена на селскостопанския продукт (в нашия пример $140 - 120 = 20$) ще представлява абсолютната рента, която собственикът на земята си присвоява. Така че абсолютната рента представлява излишъкът от стойността на селскостопанския продукт над обществената производствена цена.

Следователно монополът на частната собственост върху земята е причина за съществуването на абсолютната рента, която се заплаща от всеки поземлен участък независимо от неговото плодородие и местоположение.

Земята е природен дар и няма стойност, но при капитализма земята се продава и купува, т. е. превръща се в стока. От какво се определя цената на земята при продажбата?

Цената на участъка земя зависи от два фактора: 1) от ежегодния приносяния доход (рента) и 2) от лихвения процент. Ако поземленият собственик получава годишно от участъка земя рента, равна на 10 000 долара, той ще продаде този участък за такава сума пари, която, вложена в банката, би носила същия доход, т. е. 10 000 долара. Да предположим, че банката плаща за влоговете 4%. Земевладелецът ще продаде участъка земя за 250 000 долара, защото тази сума, вложена в банката, ще носи годишно (при 4%) доход, равен на 10 000 долара. Следователно цената на земята е капи-

~~тализирана рента, т. е. рента, превърната в капитал, който носи доход във вид на лихва. С развитието на капитализма цената на земята расте във връзка с увеличаването на рентата и намаляването на нормата на лихвения процент.~~

Особености
на развитието
на капитализма
в селското
стопанство

Развитието на капитализма в селското стопанство е подчинено на същите икономически закони, както и в промишлеността. Същевременно в зависимост от конкретната историческа обстановка развитието на капитализма в селското стопанство се е извършвало различно. Но най-типични са били два пътя на развитие.

Първият път се състои в това, че помещническото стопанство се запазва и — като се преустройва постепенно — се превръща в капиталистическо. По този път капитализмът в селското стопанство се е развивал например в Германия, царска Русия, Италия, Япония.

Вторият път се състои в това, че помещническото стопанство се унищожава от буржоазната революция, помещническите земи се конфискуват и продават на селяните. Възникват фермерските стопанства, в които бързо се развива капиталистическо производство. По този път се е развивал капитализмът в селското стопанство във Франция и САЩ.

По който и път да се е развивал капитализмът в селското стопанство, всякога се извършва процес на концентрация на поземлената собственост в ръцете на сдрата буржоазия. Дребната селска и феодалната собственост върху земята отстъпват място на буржоазната частна собственост. Така например в САЩ през 1954 г. 73,4% от фермерските стопанства притежавали 19,6% поземлена площ, а 26,6% от фермерите притежавали 80,4% от земята, при това най-едрите стопанства (2,7% от всички стопанства) притежавали 45,9% от земята.

С развитието на капитализма в селското стопанство се извършва концентрация на производството. Концентрацията на производството води до изтласкване на дребните селски стопанства от едрите капиталистически, защото едрото производство има редица решаващи предимства пред дребното. Едрото производство откри-

ва възможност за използване на селскостопански машини в широки размери. В едрите стопанства производителността на труда е по-висока, отколкото в дребните. Важно предимство на едрото производство е специализацията в дадения отрасъл (земеделие, животновъдство) и неговата висока стоковост. Безсилно да устои пред конкуренцията на едрото производство, дребното производство се разорява. Така например в САЩ от 1948 до 1958 г. са се разорили над 1 000 000 фермери.

В промишлеността победата на едрото производство над дребното е безспорно явление. И този факт не могат да отрекат дори защитниците на капитализма. Що се отнася до селското стопанство, като го представят като някаква „щастлива обител“, те прокламираха погрешната теория за „устойчивостта на дребното селско стопанство“. Всъщност дребното селско стопанство не притежава никаква устойчивост, а се крепи само с цената на невероятни лишения и на разхищаване на труда на селянина и на членовете на неговото семейство.

Развитието на капитализма в селското стопанство задълбочава и изостря противоположността между града и селото. Икономическа основа на тези противоположности са експлоатацията на селяните от градската буржоазия, разоряването на мнозинството от селското население в процеса на развитието на промишлеността, търговията, кредитната и данъчната системи. Селото все повече изостава от града в икономическо, политическо и културно отношение.

Тежките условия на съществуване на селяните ги довеждат до осъзнаване необходимостта от унищожаване на капиталистическия строй. Поради това коренните интереси на основните селски маси съвпадат с интересите на пролетариата. В това се състои *икономическата основа на съюза на пролетариата с трудещите се селяни* в тяхната обща борба против капитализма.

**Национализация
на земята и
поземлената рента**

Най-важната причина за рязкото изоставане на селското стопанство от промишлеността и за растящата противоположност между града и селото е частната собственост върху земята.

Частната поземлена собственост, както вече казахме, пречи на свободното преливане на капиталите от промишлеността в селското стопанство. Тя пречи на

капиталиста арендатор да влага допълнителни капитали в селското стопанство (употреба на торове, строеж на иригационни съоръжения и т. н.), тъй като след изтичане срока на арендния договор за земята всички изгоди от това ще получи поземленият собственик. Частната собственост върху земята поражда абсолютната рента, която отива в джоба на поземлените собственици, които водят паразитен начин на живот. Това показва, че частната поземлена собственост е пречка за развитието на производителните сили на капитализма. Затова ликвидирането на частната собственост върху земята става необходимост. Една от формите на осъществяване на тази задача би могла да бъде *национализацията на земята*, т. е. превръщането на земята в държавна собственост.

Когато капитализмът е бил още млад, отделни представители на буржоазията са се обявявали за национализация на земята. Те предлагали да се премахне частната собственост върху земята (тогава тя била главно феодална собственост) и да се предаде в ръцете на буржоазната държава. Какви последици би имало това мероприятие при запазване на капитализма? При преминаването на земята в ръцете на държавата, абсолютната рента би престанала да съществува, тъй като тя се поражда от частната собственост върху земята.

Въпреки че национализацията на земята от буржоазната държава би укорила развитието на капитализма и на производителните сили, буржоазията практически не е способна да я осъществи. *Първо*, премахването на частната собственост върху земята би разклатило основите на частната собственост изобщо, включително и на капиталистическата. *Второ*, с развитието на капитализма буржоазията сама се е снабдила със земя и затова интересите на буржоазията и земеделците все повече са се преплитали.

В епохата на развития капитализъм само оная класа, която се бори за унищожаване на частната собственост изобщо, може да унищожи частната собственост върху земята. Тази класа е революционният пролетариат. Но пролетарската национализация на земята открива път не за развитието на капитализма, а, напротив, тя е начало на ликвидирането на капитализма.

Национализацията на земята в СССР унищожи частната собственост върху земята и с това абсолют-

ната рента. Това мероприятие беше едно от най-важните условия за развитието на социалистическите форми на едрото земеделие.



По-горе разгледахме специфичните форми, които принадлежната стойност взема в процеса на движението на капитала. Изяснихме, че единственият източник на доходите на всички групи на буржоазията и на поземлените собственици е трудът на наемните работници, които създават принадлежна стойност. Същите тези специфични форми, които взема принадлежната стойност, скриват, забулват основното класово противоречие на капиталистическото общество — противоречието между буржоазията и пролетариата. Анализирайки процесите на производство на принадлежна стойност, на натрупване на капитала и на обедняване на пролетариата, както и процеса на разпределение на принадлежната стойност, Маркс с това разгледа всестранно основното класово противоречие на капитализма, противоречието между буржоазията и пролетариата. Историческата задача на работническата класа се състои в разрешаването на това непримиримо противоречие, т. е. в събарянето на буржоазията и унищожаването на експлоатацията завинаги.

ГЛАВА VI

ВЪЗПРОИЗВОДСТВО НА ОБЩЕСТВЕНИЯ КАПИТАЛ И ИКОНОМИЧЕСКИ КРИЗИ

Капиталистическото стопанство се състои от множество отделни, самостоятелни предприятия. Всеки капиталист произвежда онези стоки, които му носят най-голяма печалба в дадения момент. Поради това производството се развива безпланово, анархично. Анархията в производството в капиталистическото общество създава трудности за реализацията на стоките, води до икономически кризи на свръхпроизводство.

§ 1. Възпроизводство на обществения капитал

**Индивидуален
и обществен
капитал**

При капитализма общественото производство не представлява единно цяло. То е разпръснато по индивидуалните капиталистически предприятия. Всяко от тези предприятия е частна собственост на един или друг капиталист и спрямо другите предприятия представлява самостоятелна производствена единица. Същевременно обаче възпроизводството във всяко отделно предприятие зависи от възпроизводството в другите предприятия. Така възпроизводството в автомобилния завод зависи от производството от другите капиталисти на разнообразни машини, уреди, спомагателни материали, гориво, предмети за потребление за работниците и т. н. Действията на отделните капиталисти и следователно движенията на отделните капитални се сблъскват помежду си.

Цялата съвкупност на отделните (индивидуалните) капитали в тяхната взаимозависимост и взаимна връзка съставлява *обществения капитал като цяло*. Именно в това преплитане на движението на отделните самостоятелни капитали, които същевременно представляват части от целия обществен капитал, протича възпроизводството при капитализма. За да може да се осъществи възпроизводството, е необходимо не само отделният капиталист, но и всички капиталисти в обществото да могат да реализират на пазара произведените в техните фабрики и заводи стоки и да купят на пазара необходимите им стоки. За да стане ясно как става възпроизводството на целия обществен капитал, трябва да се запознаем със състава на съвкупния обществен продукт.

Съвкупен обществен продукт Под съвкупен обществен продукт се разбира цялата маса материални блага (машини, стругове, гориво, храни, облекло и т. н.), произведени в обществото за определен период от време, например за една година.

Ако съвкупният обществен продукт се разглежда по стойност, той се състои: 1) от стойността, която възстановява изразходвания постоянен капитал, т. е. възстановява износването на съоръженията, стойността на потребените суровини, спомагателни материали и т. н.; 2) от стойността, която възстановява променливия капитал, т. е. стойността на работната сила; 3) от принадлежната стойност. С други думи, стойността на съвкупния обществен продукт е равна на $c + v + m$ (постоянен капитал + променлив капитал + принадлежна стойност).

Отделните части на съвкупния обществен продукт играят различна роля в хода на възпроизводството. Постоянният капитал трябва да участва в по-нататъшния производствен процес. Променливият капитал се превръща в работна заплата, която работниците изразходват за задоволяване на своите потребности, т. е. за възпроизводство на работната сила. Принадената стойност при простото възпроизводство изцяло се потребява от капиталистите за задоволяване на своите лични потребности. При разширеното възпроизводство част от нея се потребява от капиталистите; останалата пък част, обикновено по-голямата, отива за покупка на допълнителни средства за производство и за наемане на допълнителна работна сила.

При анализа на възпроизводството и обръщението на целия обществен капитал важно значение има и натуралната форма на съвкупния обществен продукт.

По натурална форма целият съвкупен обществен продукт се състои от средства за производство и предмети за потребление. Съответно цялото обществено производство се дели на две подразделения: I подразделение — производство на средства за производство, и II подразделение — производство на предмети за потребление. Различните по натурална форма части на съвкупния обществен продукт изпълняват различна роля във възпроизводството: средствата за производство служат за по-нататъшно производство, предметите за потребление — за задоволяване личните потребности на хората.

Същност на
проблемата за
реализацията

Възпроизводството на обществения капитал предполага, че всеки индивидуален капитал и следователно целият обществен капитал трябва постоянно да извършват своя кръгооборот, т. е. от парична форма да преминават в производителна, от производителна — в стокова, от стокова — отново в парична и т. н. Този кръгооборот може да се извърши само ако всички капиталисти и всеки поотделно успеят да *реализират*, да *продадат* своя готов продукт. Процесът на реализация се състои в това, че всяка част от съвкупния обществен годишен продукт и по стойност, и по натурална форма се разменя напълно и изпълнява своята роля в производствения процес.

Възниква въпросът: какви условия са необходими за реализирането на целия произведен през годината продукт? Марксистко-ленинската теория за възпроизводството изяснява тези условия и посочва, че в хода на развитието на капиталистическото производство тези условия неизбежно и постоянно се парушават, което довежда до икономически кризи на свръхпроизводство.

Условия за
реализация
при простото
капиталистическо
възпроизводство

При простото възпроизводство производственият процес се повтаря в предишния обем, а цялата принадена стойност отива изцяло за лично потребление на капиталистите.

Да разгледаме реализацията на целия обществен продукт при простото възпроизводство. Да предположим, че стойността на постоянния капитал,

изразена например в милиони долари, в I подразделение е равна на 4 000, стойността на променливия капитал — на 1 000, принадлежната стойност — на 1 000. Нека във II подразделение стойността на постоянния капитал е равна на 2 000, на променливия капитал — на 500, принадлежната стойност — на 500. Следователно съвкупният обществен продукт ще се състои от следните части:

$$\begin{aligned} \text{I подразделение:} & \quad 4\,000\,c + 1\,000\,v + 1\,000\,m = 6\,000 \\ \text{II подразделение:} & \quad 2\,000\,c + 500\,v + 500\,m = 3\,000 \end{aligned}$$

В I подразделение стойността на целия продукт, равна на 6 000, в края на годината съществува във вид на машини, суровини и т. н. При това за по-нататъшното продължаване на производствения процес на работниците и капиталистите от това подразделение са необходими не само средства за производство, но и предмети за потребление. Необходимо е продукцията от I подразделение да се реализира (продаде). Как се извършва процесът на реализацията?

Част от продукцията на I подразделение, равна на 4 000 *c*, ще бъде продадена на предприятия от същото това подразделение за възобновяване на потребния постоянен капитал. Останалата част от продукцията на I подразделение ($1\,000\,v + 1\,000\,m$), съществуваща във вид на средства за производство, се продава на предприятията, които произвеждат предмети за потребление. Тези средства за производство на сума 2 000 служат за възстановяване на постоянния капитал на II подразделение.

Във II подразделение стойността на целия продукт, съществуваща във вид на предмети за потребление (облекло, обувки, хранителни продукти и т. н.), съставлява 3 000. Предметите за потребление на сума 2 000, произведени във II подразделение, постъпват в замяна срещу средствата за производство, произведени в I подразделение. Останалата част от продуктите на II подразделение, също състояща се от предмети за потребление и представляваща възпроизведената стойност на променливия капитал ($500\,v$) и новопроизведената принадлежна стойност ($500\,m$), се продава на работниците и капиталистите от същото това подразделение.

По този начин целият обществен продукт е реализиран. Условие за реализация при простото капиталисти-

ческо възпроизводство е следното равенство: променливият капитал и принадлежната стойност на I подразделение трябва да бъдат равни на постоянния капитал на II подразделение.

Ако частите на продукта, които се реализират вътре в своето подразделение, поставим в триъгълници, а частите на продукта, които се разменят в другото подразделение, поставим в правоъгълници, съединени помежду си с линия, ще получим следната схема:

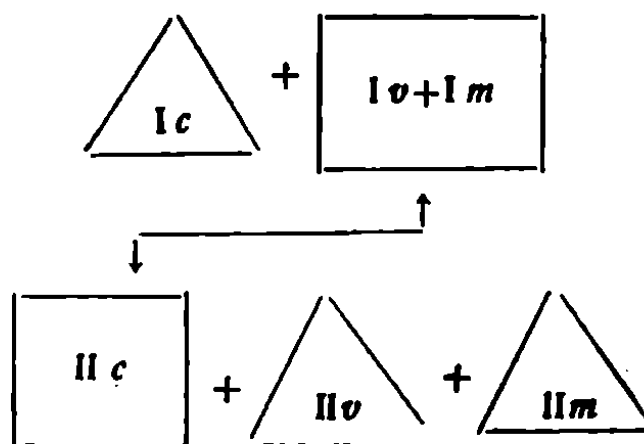

Тази схема показва нагледно условието на реализацията при простото капиталистическо възпроизводство: $I(v + m) = IIc$.

Условия за реализация при капиталистическото разширено възпроизводство

За капитализма е характерно *разширеното възпроизводство*, или *натрупването*. За да се увеличи производството, трябва или да се разшири съществуващото предприятие, или да се построи ново. И в двата

случая трябва да се вложат известно количество нови средства за производство. А тъй като средствата за производство се произвеждат в I подразделение, оная част от продукцията на I подразделение, която представлява новосъздадена стойност — $I(v + m)$, трябва да бъде по-голяма от постоянния капитал на II подразделение (IIc). Само при това условие ще се появи оня излишък в средствата за производство, който може да бъде вложен за разширяване на производството и в двете подразделения.

Като държим сметка тъкмо за това условие, ще построим и нашия пример:

$$\begin{aligned} \text{I подразделение:} & \quad 4\,000c + 1\,000v + 1\,000m = 6\,000 \\ \text{II подразделение:} & \quad 1\,500c + 750v + 750m = 3\,000 \end{aligned}$$

При разширеното възпроизводство принадлежната стойност във всяко подразделение се разпада на две части: лично потребявана от капиталистите и натрупвана. Натрупваната част от принадлежната стойност се изразходва за придобиване на *допълнително* количество средства за производство и за наемане на *допълнителна* работна сила.

Да приемем, че капиталистите от I подразделение натрупват половината от своята принадлежна стойност, т. е. 500. Това означава, че те трябва да прибавят към постоянния капитал 400 и към променливия 100, т. е. да изразходват натрупаната част от принадлежната стойност в същата пропорция, както и в първоначално авансирания капитал. Следователно стойностният състав на I подразделение такъв, какъвто той трябва да влезе в производството през следващата година, ще бъде: $4\ 400\ c + 1\ 100\ v$.

От целия продукт на I подразделение (6 000) 4 400 се реализират в същото подразделение. Останалите 1 600 трябва да бъдат обменени за продукти от II подразделение. Но за да могат капиталистите от II подразделение да купят средства за производство за 1 600 (вместо изразходваните от тях през последната година 1 500), те трябва да увеличат своя постоянен капитал със 100 от принадлежната стойност на II подразделение. Тези 100 единици принадлежна стойност, вложени за разширяване на постоянния капитал на II подразделение, изискват увеличаване на променливия капитал с 50, тъй като първоначално авансираният капитал във II подразделение е бил изразходван в пропорция 2:1. Следователно стойностният състав на II подразделение, който влиза в производството през следващата година, ще бъде: $1\ 600\ c + 800\ v$.

Процесът на разпределение на средствата за производство и на предметите за потребление *вътре* в I и II подразделение може да се изобрази с помощта на следната схема: (Виж стр. 137).

Реализацията на продукта ще се извърши по следния начин. Капиталистите от I подразделение купуват един от друг средства за производство за 4 400. Останалата част от средствата за производство (1 600) се разменя срещу предмети за потребление във II подразделение. В резултат на тази размяна капиталистите от

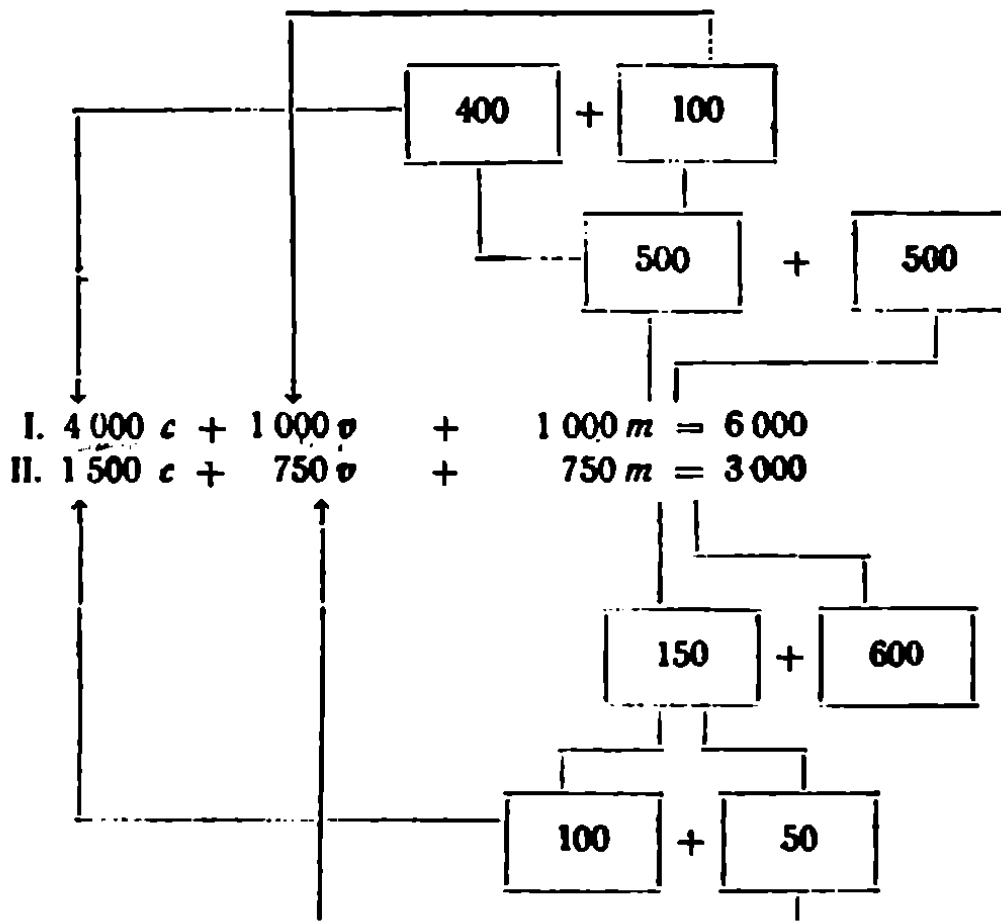

I подразделение получават предмети за потребление за 1 600, а капиталистите от II подразделение получават средства за производство за 1 600. Реализацията на останалите предмети за потребление във II подразделение (1 400) става вътре в това подразделение.

Процеса на размяна *между* подразделенията ще представим по следния начин:

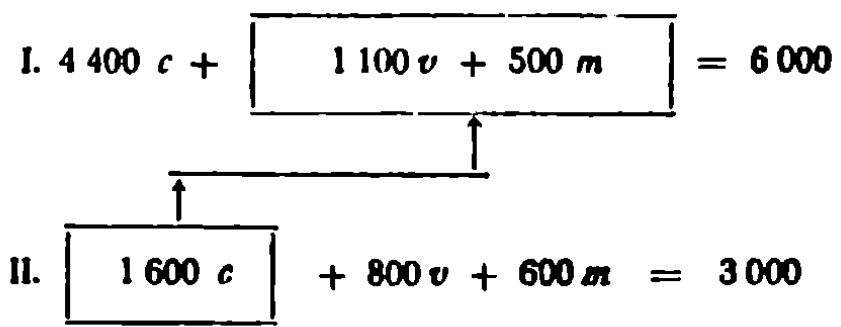

Условие за реализацията при разширеното възпроизводство е равенството: стойността на променливия капитал (1 000) плюс частта на натрупваната принадена стойност, прибавена към променливия капитал (100), плюс предназначенията за лично потребление на капи-

талистите част от принадлежната стойност (500) на I подразделение трябва да бъде равна на стойността на постоянния капитал (1 500) плюс частта на натрупваната принадлежна стойност (100), прибавена към постоянния капитал на II подразделение.

Новият производствен цикъл през втората година ще започне с по-голям капитал и ако нормата на принадлежната стойност бъде равна на 100%, съвкупният обществен продукт през втората година ще бъде следният:

$$\text{I. подразделение: } 4\,400\,c + 1\,100\,v + 1\,100\,m = 6\,600$$

$$\text{II. подразделение: } 1\,600\,c + 800\,v + 800\,m = 3\,200$$

Така се извършва процесът на разширеното капиталистическо възпроизводство и такива са условията за реализация, които предопределят хода на разширеното възпроизводство.

При разширеното възпроизводство развитието на производителните сили се изразява в това, че частта на общественения труд, която отива за производство на средства за производство, расте по-бързо от частта на общественения труд, която отива за производство на предмети за потребление.

Изпреварващото развитие на производството на средства за производство в сравнение с производството на предмети за потребление е икономически закон на разширеното възпроизводство.

„Целият смисъл и цялото значение на този закон за по-бързото увеличение на средствата за производство се състои именно само в това, че заменяването на ръчния труд с машинен — изобщо прогресът на техниката при машинната индустрия — изисква засилено развитие на производствата за добиване на каменни въглища и желязо, тези истински „средства за производство за средства за производство“.“¹

Теорията за реализацията изяснява условията, които са *необходими* за реализацията на стоките при простото и разширеното капиталистическо възпроизводство. Но тя съвсем не твърди, че при капитализма тези условия в действителност съществуват постоянно. Напротив, при капитализма те постоянно се нарушават.

В условията на господството на конкуренцията и анархията в производството никой не познава точно по-

¹ В. И. Ленин, Съч., т. I, стр. 99—100.

требностите на пазара. Ето защо определените необходими съотношения между отраслите и вътре във всеки отрасъл се установяват чрез постоянни и безброй нарушения на пропорционалността.

Между производството и потреблението при капитализма съществува антагонистично противоречие. Целта на капиталистическото производство — получаване на максимална печалба — се постига чрез разширяване на производството и натрупване на капитала. Но същевременно разширяването на производството и натрупването на капитала стават чрез понижаване на жизненото равнище на трудещите се, платежоспособността и потреблението им се намалява. Това води до стесняване на пазара и до затрудняване реализацията на стоките.

Буржоазията се стреми да разреши това противоречие чрез завладяване на външни пазари. Борбата за външни пазари, тяхното завладяване, подялба и преразпределение създават най-остри противоречия и пораждаат многобройни конфликти между капиталистическите страни, които конфликти прерастат дори във войни от световен мащаб.

§ 2. Национален доход

Какво е
национален доход?

Ние вече изяснихме, че под съвкупен обществен продукт се разбира цялата маса от материални блага, произведени в обществото например за една година. От обществения продукт се възстановява постоянният капитал, тъй като той е стойност, пренесена от средствата за производство върху новопроизведената продукция. Останалата част от обществения продукт (променливият капитал и принадлежната стойност) е нова стойност, създадена през годината. Тази част от съвкупния обществен продукт е националният доход на капиталистическото общество.

Ако например в някоя страна в продължение на една година са изработени стоки за 90 милиарда долара, от които 60 милиарда ще отидат за възстановяване на изразходваните през годината средства за производство, създаденият национален доход ще бъде равен на 30 милиарда долара.

По своята ~~натурална форма националният доход~~ се състои от ~~предмети за лично потребление~~ и от една част от средствата за производство, която отива за разширяване на производството.

Националният доход при капитализма се създава от работниците, заети в сферата на материалното производство. Тук спадат всички отрасли, в които се създават материални блага: промишленост, селско стопанство, строителство, транспорт и т. н. Националният доход се създава от работниците, селяните, занаятчиите и интелигенцията, заета непосредствено в сферата на материалното производство.

В непроизводителната сфера национален доход не се създава. Тук спадат: държавният апарат, кредитът, търговията (с изключение на ония нейни операции, които са продължение на производствения процес в сферата на обръщението), армията, медицинските институти, зрелищните предприятия и т. н. Всички разходи в тези отрасли се покриват от националният доход, създаван в производствената сфера.

Тъй като националният доход се създава в сферата на материалното производство, условие за неговото нарастване е увеличаването на броя на хората, заети в производствените отрасли, и повишаването на производителността на техния труд, както и намаляването на броя на работниците, заети в непроизводителната сфера. А тъй като с развитието на капитализма държавният апарат набъбва, увеличават се полицията и армията, нараства броят на лицата, които обслужват буржоазията, расте безработицата — всичко това ограничава нарастването на националният доход.

Разпределение на националният доход Разпределението на националният доход при капитализма има класов характер и се извършва не в интерес на трудещите се, а в интерес на експлоататорите. Трябва да се различават първично разпределение на националният доход и вторично.

При капитализма националният доход отива преди всичко в ръцете на капиталистите. Първичното разпределение на националният доход се състои в това, че той се разпределя между капиталистите и работниците. Работниците получават работна заплата, капиталистите — принадлежна стойност, която се разпределя между про-

мишлените капиталисти, търговците, bankerите и поземлените собственици. Това разпределение може да се изобрази с помощта на схема (в милиарди долари).

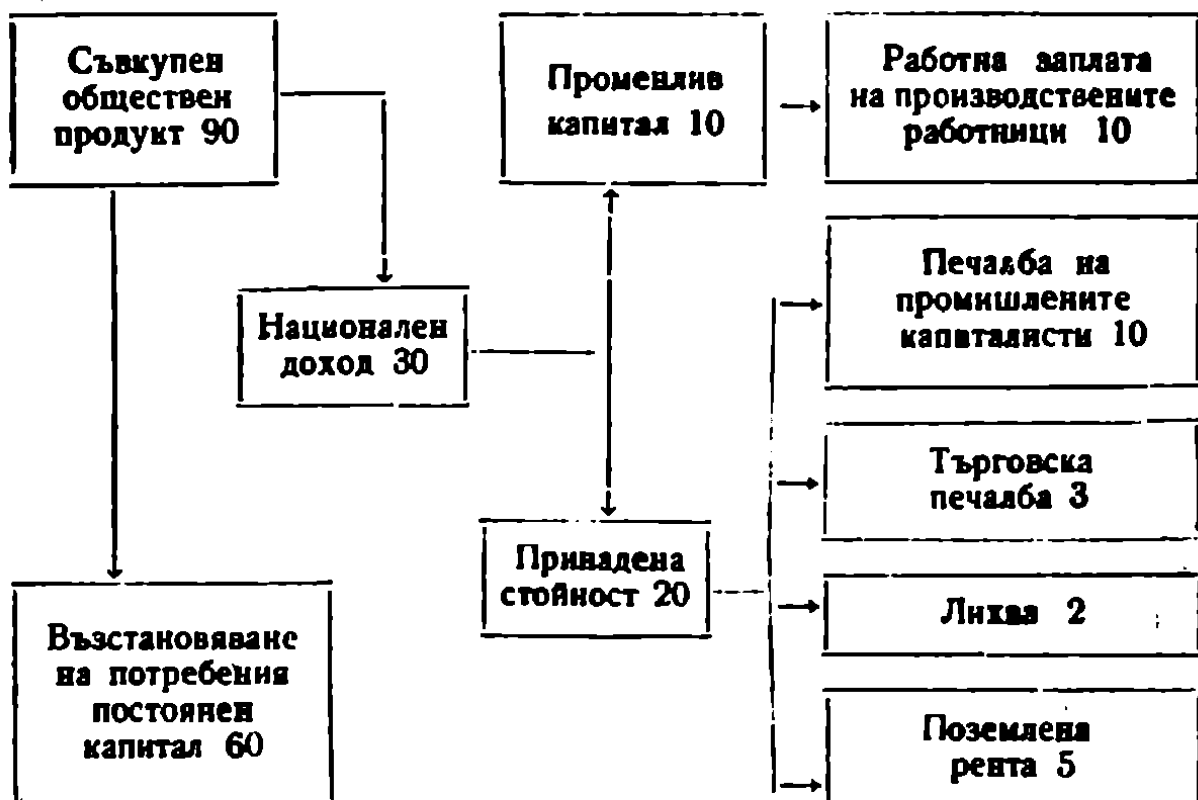

След разпределението на националния доход между основните класи на капиталистическото общество — пролетариат, капиталисти, поземлени собственици — се извършва вторично разпределение, или преразпределение.

Как става преразпределението на националния доход? Ние изяснихме, че в непроизводствената сфера (медицинските институти, предприятията за битово обслужване, зрелищните предприятия и т. н.) национален доход не се създава. Но капиталистите, които притежават тези предприятия, плащат работна заплата на наемни работници (лекари, артисти и т. н.), покриват материалните разходи по издръжката на помещенията и при това получават и печалба. Капиталистите покриват всички тези разходи от националния доход, създаден в сферата на материалното производство, чрез заплащане на услугите, т. е. като вземат такса за лекуване, обучаване, за различните битови услуги и т. н. Заплащането на услугите възстановява разходите по издръжката на тези предприятия и осигурява средната печалба на капиталистите.

Част от доходите на трудещите се се преразпределя чрез държавния бюджет и се използва в интерес на господстващата класа.

Буржоазната държава има армия, полиция, наказателни и съдебни органи, административен апарат и т. н. Всички те се издържат от държавния бюджет. Главен източник на приходите на държавния бюджет са данъците, събирани от населението. Това означава, че трудещите се, които при първичното разпределение на националния доход са получили работна заплата, от нея плащат данъци на държавата. По този начин частта от националния доход, получена от трудещите се, фактически се намалява.

С развитието на капитализма данъчното бреме расте. Така например в Англия през 1913 г. данъците съставлявали 11 % от националния доход, през 1924 г. — 23%, през 1950 — 38%. Във Франция те съставлявали: през 1913 г. — 13%, през 1924 г. — 21%, а през 1950 г. — 28% от националния доход. В САЩ например по време на президентството на Труман били събрани повече данъци, отколкото при всички президенти преди него в продължение на 156 години.

Използване на националния доход Използването на националния доход при капитализма, тъй както и разпределянето му, има класов характер. Националният доход се използва за потребление и натрупване.

Частта на националния доход, която отива за лично потребление на трудещите се, не осигурява дори ексиденц-минимума на значителното мнозинство от тях. Огромна маса трудещи се при капитализма са принудени да се лишават и от най-необходимото, да се завират в бараки, да лишават децата си от образование и т. н.

Голяма част от националния доход се присвоява от експлоататорските класи. Част от нея капиталистите изразходват за лични нужди, включително купуване на луксозни предмети, както и за поддържане на многобройна прислуга. Друга част капиталистите употребяват за разширяване на производството или за натрупване. Но тази част е относително малка в сравнение с възможностите и потребностите на обществото. Относително малкият обем на натрупването е обусловен от това, че значителна част от националния доход се изразходва

непроизводително: за реклама, за милитаризиране на икономиката, за издръжка на набъбналия държавен апарат и т. н.

Класовият характер на разпределението на националния доход при капитализма е причина за изоставане на покупателната способност на трудещите се маси от разширяващото се производство. От време на време това изоставане достига грамадни размери и води до икономически кризи на свръхпроизводство.

§ 3. Икономически кризи

Същност и основна причина на кризите

„Излишъкът става източник на нужда и лишения“ — така френският социалист утопист Фурие характеризира противоречието, което се проявява в икономическите кризи.

Първите признаци на кризата на свръхпроизводство, които най-напред се хвърлят в очи, са следните: търговията намалява, пазарите се препълват със стоки, които не намират пласмент, заводи и фабрики спират, много работници се лишават от средства за съществуване.

Действително ли в капиталистическото общество се произвеждат „твърде много“ зърнени храни, облекло, гориво и т. н.? Не! Свръхпроизводството на стоки, което довежда до кризи, не е абсолютно, а *относително*. Излишък от стоки съществува само в сравнение с платежоспособното търсене, а съвсем не в сравнение с действителните потребности на обществото. При криза потребностите на обществото не намаляват, но рязко спада *платежоспособността* на трудещите се маси. През време на криза трудещите се изпитват особено остра нужда от най-насъщното, техните потребности се задоволяват по-лошо откогато и да било в друго време.

Най-дълбоката причина на икономическите кризи на свръхпроизводство при капитализма е основното противоречие на капитализма — *противоречието между обществения характер на производството и частнокапиталистическата форма на присвояване резултатите от производството*.

Капиталистическото производство е основано върху общественото разделение на труда. С развитието на ка-

питализма се извършва по-нататъшно разделение на труда, производството се осъществява във все по-голям брой отрасли. Едрите предприятия съсредоточават стотици и хиляди работници и всички тези предприятия са свързани помежду си, те работят за националния и за световния пазар. По този начин капитализмът, обединявайки труда в огромни мащаби, придава на производството *обществен характер* и всяка стока е резултат от обществения труд на много хиляди работници.

Но капиталът придава обществен характер на производството в крайно антагонистична форма. Растящото обобществяване на производството се извършва в интерес на капиталистите, които се стремят да увеличават своята печалба. Средствата за производство, с помощта на които работят милиони хора, са частна собственост на капиталистите и затова продуктът на труда на милионите става собственост на нищожна шепа капиталисти.

Основното противоречие на капитализма се проявява преди всичко в противоречието между организацията на производството в отделните предприятия и анархията на производството в цялото общество. Това намира израз в обстоятелството, че във всяко отделно капиталистическо предприятие трудът на работниците е организиран, но в обществото като цяло поради частната собственост върху средствата за производство цари анархия в производството. Всеки капиталист се стреми да получи най-големи печалби. В ламтежа за висока норма на печалбата капиталистите разширяват производството (или го намаляват, за да прехвърлят капиталите в други, по-доходни отрасли), без да се съобразяват с потребностите на цялото общество. Ето защо пропорциите между производствените отрасли се нарушават, което предизвиква затруднение и невъзможност да се реализира общественият продукт.

По-нататък. Основното противоречие на капитализма се проявява в противоречието между присъщата на капитализма тенденция към безгранично разширяване на производството и ограничеността на платежоспособното търсене на основните потребители — трудещите се маси.

Тенденцията към безграничен растеж на производството е обусловена от основния икономически закон на капитализма — закона за принадлежната стойност. Лам-

тежът за печалба заставя капиталистите да натрупват, да разширяват производството, да усъвършенствуват техниката, да въвеждат нови машини, да наемат допълнителни работници и да произвеждат повече стоки. Но стремежът към безгранично разширяване на производството не се подкрепя от съответно разширяване на потреблението. Нещо повече, стремежът да се получи най-висока печалба подтиква капиталистите да намаляват работната заплата, да увеличават степента на експлоатацията. Но засилването на експлоатацията и обедняването на трудещите се означават относително намаляване на платежоспособното търсене, намаляване на възможностите за продажба на стоките. А всичко това води към икономически кризи на свръхпроизводство.

Основното противоречие на капитализма се проявява и в класовия антагонизъм между пролетариата и буржоазията. При капитализма е настъпил пълен разрыв между средствата за производство, съсредоточени в ръцете на капиталистите, и непосредствените производители, които са лишени от всичко освен от своята работна сила. Този разрыв се проявява ярко в кризите на свръхпроизводство, когато на едната страна се концентрира излишък от средства за производство и продукти, а на другата — излишък от работна сила, маса безработни, лишени от средства за съществуване.

Капиталистически
цикъл и неговите
фази

Кризите на свръхпроизводство се повтарят през всеки 8—12 години. Първата промишлена криза избухнала в Англия през 1825 г. Кризата от 1847—1848 г., която обхванала САЩ и редица европейски страни, била първата световна икономическа криза. Най-дълбока от кризите през XIX в. била кризата от 1873 г., която означава началото на прехода от домонополистичния капитализъм към монополистичния капитализъм, т. е. империализма. Най-силната криза през XX в. беше световната икономическа криза от 1929 — 1933 г.

Периодът от започването на една криза до започването на друга криза се нарича *цикъл*. Цикълът се състои от четири фази: криза, депресия, оживление и подем.

Кризата — основната фаза на цикъла — се характеризира преди всичко със свръхпроизводство на стоки, рязко спадане на цените, многобройни банкрути, силно

намаляване на производството, увеличаване на безработицата, намаляване на работната заплата, открито унищожаване на стоки, съоръжения и предприятия, намаляване на вътрешната и външната търговия. През тази фаза на цикъла противоречието между растежа на производствените възможности и относителното намаляване на платежоспособното търсене се проявява в бурни и разрушителни форми. Високото равнище на развитие на производителните сили се натъква на тесните рамки на капиталистическите производствени отношения, които са се превърнали в окови и спъват по-нататъшното развитие на производителните сили. Само чрез разоряване и ликвидиране на множество предприятия, чрез непосредствено унищожаване на част от производителните сили размерите на производството при кризата насилствено се намаляват до равнището на съществуващото в обществото платежоспособно търсене. Настъпва преход от фазата на кризата към депресията.

Депресията е втората фаза на цикъла и се характеризира с това, че развитието на кризата вече е спряло, но промишленото производство все още се намира в състояние на застой, цените на стоките са ниски, търговията върви вяло, нормата на печалбата не е голяма. Безработицата и работната заплата се намират на същото равнище, както при кризата. Натрупаните запаси от стоки отчасти се унищожават, отчасти се разпродават по намалени цени. Капиталистическото производство се намира във фазата на депресия, докато конкуренцията, борбата за пазари и източници на суровини не подтикнат капиталистите към пресъоръжаване и обновяване на основния капитал. Чрез всевъзможни технически усъвършенствувания капиталистите се стремят да поевтинят производството и да го направят доходно и при ниските цени, които са се установили в резултат на кризата. Появява се търсене на съоръжения, създават се стимули за разширяване на производството. Постепенно се създават предпоставките за преминаване към новата фаза на цикъла — фазата на оживлението.

Оживлението се характеризира с това, че предприятията, които са се запазили след кризата, продължават да обновяват основния капитал и постепенно пристъпват към разширяване на производството. По обем производството се приближава до равнището, което е било

достигнато в навечерието на кризата, а след това надминава това равнище. Търговията се засилва, цените на стоките се повишават, печалбите растат, безработицата постепенно намалява. Излизането на капиталистическото производство извън пределите на максималния обем на производството, достигнат преди кризата, бележи преход към фаза на подем.

Подемът е последната фаза на цикъла. В тази фаза тенденцията към безгранично увеличаване на производството се проявява в пълна степен. Капиталистите, стремежи се да се изпреварят взаимно, отново разширяват предприятията, разгръщат ново строителство, изхвърлят на пазара все по-големи и по-големи маси от стоки. Стремителният растеж на производството все повече изпреварва увеличаването на платежоспособното търсене. Постоянно нараства свръхпроизводството, което до известно време е скрито, все повече се натрупват излишъци от стоки. На този най-висок етап на подем внезапно се разкрива, че пазарът е препълнен със стоки, които не намират платежоспособно търсене, цените спадат и настъпва кризата. След това целият цикъл се повтаря отново.

Следователно развитието на капиталистическото производство протича не планово, а чрез резки колебания, подеми и спадания. Тази циклична форма на развитието на капиталистическото производство е резултат и ярко доказателство на изострящото се противоречие между производителните сили и производствените отношения, тя показва, че самият капитализъм поставя прегоди пред своето развитие и неумолимо върви към своята гибел.

Наред с промишлените кризи в капиталистическите страни има и *аграрни кризи*, т. е. кризи на свръхпроизводство на селскостопански продукти.

Главната тежест на аграрните кризи пада върху основните селски маси, което довежда до тяхното разоряване.

**Кризите
и изострянето
на противоречията
на капитализма**

През периодите на кризи особено ярко се проявява неспособността на капитализма да се справи със силите, които той самият е извикал на живот. Всяка икономическа криза довежда до рязко намаляване на производството и на обема на вътрешната и външната търговия.

Така например от кризата през 1929—1933 г. Англия бе върната по добив на въглища на равнището, което съществуваше преди 35 години, по производство на стомана — преди 23 години, по производство на чугун — преди 76 години, по външна търговия — преди 36 години.

През периода на кризи пропадат огромни богатства и същевременно не се задоволяват дори насъщните потребности на широките народни маси. Така например през време на кризата от 1929—1933 г. в САЩ бяха унищожени 92 доменни пещи, в Англия — 72, в Германия — 28. През 1933 г. в САЩ бяха унищожени чрез преораване 10 400 000 акра памучни посеви и т. н.

През време на кризите се разхищава главната производителна сила на обществото — работната сила. Кризата изхвърля милиони работници на улицата. Най-добрите сили на обществото биват обречени на принудително безделие и безцелно съществуване.

Кризите водят до изостряне на класовите противоречия между пролетариата и буржоазията, между основните селски маси и експлоатиращите ги едри земеделци, лихвари и др. Работническата класа през време на кризата изгубва значителна част от придобивките, които е извоювала в борбата против капиталистите.

Най-широките пролетарски маси, обречени от кризите на огромни лишения, се проникват от класово самосъзнание и революционна решителност. Работниците се убеждават, че единственият път за избавяне от мизерията и глада е унищожаването на капиталистическото наемно робство. Дори изостапалите слоеве от трудещите се стигат до разбирането, че е необходимо да се борят против експлоататорите.

По този начин икономическите кризи показват нагледно необходимостта от революционно заместване на капитализма със социализъм, който отстранява противоречията на буржоазния строй и открива безграничен простор за развитието на обществените производителни сили.

Б. М О Н О П О Л И С Т И Ч Е Н К А П И Т А Л И З Ъ М — И М П Е Р И А Л И З Ъ М

През последната третина на XIX в. капитализмът прераства в своя най-висок и последен стадий — империализма. Основна отличителна черта на този стадий е смяната на свободната конкуренция с господството на монополите. Развитието на производителните сили през последната третина на XIX в. отиде далеч напред. В металургията се появиха нови методи на производство на стомана (бесемеровият, томасовият, мартеновият), които налагаха да се премине от дребните полузанаемчийски работилници, които преобладаваха по-рано, към големите стоманолеярни заводи. През последната третина на XIX в. бяха направени редица големи изобретения (на динамомашината през 1867 г., на двигателя с вътрешно горене през 1877 г., на парната турбина през 1883—1885 г.), които ускориха развитието на промишлеността и транспорта. Върху основата на новите типове двигатели се появиха нови транспортни средства: трамваят — през 1879 г., автомобилът — през 1885 г., дизеловият локомотив — през 1891 г. и самолетът — през 1903 г. Успехите на науката и техниката откриха възможност за произвеждане и употреба на електрическата енергия.

Докато по-рано господстващо положение заемаше леката промишленост, развитието на техниката през последната третина на XIX в. издигна на първо място тежката промишленост. Отраслите на тежката промишленост бързо се развиваха. Така световното производство на стомана се увеличи от 1870 г. до 1900 г. 56 пъти, добивът на петрол — 25 пъти, на каменни въглища — по-

вече от 3 пъти. Бързо се уедряваше производството, което особено се засили след икономическата криза от 1873 г.

Заедно с развитието на производителните сили и уедряването на производството все повече се изостряха всички противоречия на капитализма. По-често почнаха да се повтарят икономическите кризи на свърхпроизводство, растеше тяхната разрушителна сила, увеличаваше се безработицата. Все по-чести станаха войните между капиталистическите държави, които причиняваха неизчислими бедствия на трудещите се. Докато положението на трудещите се се влошаваше в огромна степен, нечувано се увеличаваха богатствата на капиталистите. Това предизвика засилване на икономическата и политическата борба на работническата класа.

Агентурата на буржоазията в работническото движение побърза да обяви, че установяването на господството на монополите в капиталистическия свят е настъпване на някаква нова ера в развитието на капитализма, че отсега нататък капитализмът започнал да губи своя антинароден характер, че той става „организиран“, „безкризисен“, „мирен“. Така например Кауцки и Хилфердинг проповядваха идеята, че сега станало възможно да се премахнат анархията в производството и войните чрез договаряне между капиталистите от различните страни. Същността на всички тези „теории“ се свеждаше до това, да замаскират противоречията на капитализма, да отклонят работническата класа от революционната борба.

Пред идеолозите на работническата класа бе поставена задачата да дадат точен научен анализ на империализма, да изследват ония нови явления, с които започна да се характеризира капитализмът в края на XIX и началото на XX в. Това беше необходимо преди всичко за да се даде на работническата класа правилно теоретично оръжие в нейната борба за освобождение от потисничеството на капитала.

Тази задача беше изпълнена от В. И. Ленин в неговия безсмъртен труд „Империализмът като най-висок стадий на капитализма“ (1916 г.) и в редица други негови произведения. В. И. Ленин посочи, че империализмът е продължение на всички основни свойства на капитализма. При империализма се запазват: частната

собственост на капиталистите върху средствата за производство, отношенията на експлоатация на наемните работници от капиталистите, такава форма на разпределение, при която расте богатството на едни и се влошава положението на други, антагонистичните отношения между пролетариата и буржоазията. При империализма се запазва и буржоазната държава.

Поради това при империализма продължават да действуват всички икономически закони на капитализма: законът за принадлежната стойност, общият закон на капиталистическото натрупване, законът за конкуренцията и анархията в производството и др. Обаче действието на тези закони през периода на империализма придобива свои особености.

Ленинският анализ на империализма показва, че монополистичният стадий на капитализма има следните основни икономически белези: „1) концентрация на производството и капитала, която е стигнала до такава висока степен на развитие, че тя създаде монополите, които играят решаваща роля в стопанския живот; 2) сливане на банковия капитал с индустриалния и създаване на базата на този „финансов капитал“ на финансова олигархия; 3) износа на капитал за разлика от износа на стоки придобива особено важно значение; 4) образуват се международни монополистични съюзи на капиталистите, които поделят света, и 5) завършена е териториалната подялба на земята от най-големите капиталистически държави.“¹

¹ В. И. Ленин, Съч., т. 22, стр. 276.

ГЛАВА VII

ОСНОВНИ ИКОНОМИЧЕСКИ БЕЛЕЗИ НА ИМПЕРИАЛИЗМА

§ 1. Концентрация на производството и монополи

Концентрация на производството Преди империализма господствуваше свободната конкуренция. През периода на свободна конкуренция една и съща стока се произвежда от много капиталисти и всеки се стреми да я продаде с най-голяма изгода. Свободната конкуренция довежда до това, че слабите се разоряват, а силните забогатяват и разширяват своето производство. По думите на Енгелс „конкуренцията е най-пълният израз на господстващата в съвременното буржоазно общество война на всички против всички“¹. Свободната конкуренция, разорявайки едни и обогатявайки други, доведе до *концентрация* на производството, т. е. до съсредоточаване на производството в по-големи предприятия, в които работят стотици и хиляди работници. Концентрацията на производството на известно стъпало от своето развитие поражда монопола. Най-високото си развитие концентрацията на производството достига в стадия на империализма.

Например в Германия в предприятията с над 50 души работници са били съсредоточени през 1882 г. 22% от всички работници и служещи, през 1895 г. — 30, през 1907 г. — 37, през 1925 г. — 47,2, през 1939 г. — 49,9%. В Западна Германия през 1955 г. в такива предприятия

¹ К. Маркс и Ф. Енгелс, Съч., т. 2, стр. 304.

бяха съсредоточени 87,1% от всички работници и служещи. В САЩ през 1904 г. най-едрите предприятия с производство за един милион долара и повече съставляваха спрямо общия брой на предприятията 0,9%. В тези предприятия бяха заети 25,6% от всички работници и те даваха 38% от общия обем на продукцията на американската промишленост. През 1939 г. най-едрите предприятия в САЩ, които съставляваха 5,2% от общия брой на предприятията, съсредоточаваха 55% от всички заети работници и 67,5% от общия обем на промишлената продукция. 500 промишлени корпорации в САЩ през 1955 г. произвеждаха около половината от промишлената продукция и получаваха 68% от общата маса на печалбите. От тях 50 най-големи корпорации, които представляваха само 0,05% от общия брой на корпорациите, бяха съсредоточили почти една четвърт от продукцията на цялата обработваща промишленост в САЩ.

Понастоящем 100 най-големи компании в САЩ и 100 най-големи компании в другите империалистически страни държат в ръцете си почти една трета от световното капиталистическо производство.

Наред с концентрацията на капитала се извършва и неговата централизация. *Централизация* се нарича увеличението на капитала в резултат на обединяването на няколко капитала в един, по-едър капитал. Тя може да става по споразумение, например при организиране на акционерни дружества, и принудително, когато в хода на ожесточената конкурентна борба едрият капитал разорява и поглъща по-дребните капиталистически предприятия.

Конкуренцията заставя всеки капиталист да поевтинява стоките, а това е по силите само на едрите капиталисти. Дребните предприятия, като не издържат на конкуренцията, или се разоряват, или преминават в ръцете на едрия капитал. Този процес се извършва непрекъснато. Така например броят на банкрутиралите компании в САЩ беше: в 1947 г. — 3474, в 1954 г. — 11086 и в 1958 г. — 14964. В 1960 г. в САЩ беше регистриран максималният за цялата история на страната брой на банкрути — над 110 000.

Концентрацията и централизацията на производството и капитала води до натрупване на огромни маси ра-

ботници в едрите и най-едрите предприятия. Това улеснява сплотяването и организирането на работническата класа за борба с капитала, превръща пролетариата в боеспособна, революционна сила. Концентрацията и централизацията на капитала и производството води до гигантско обобществяване на труда, до засилване властта на капитала над труда, до изостряне на класовата борба между работниците и капиталистите.

Форми на монополите Концентрацията на производството довежда непосредствено до монопола. За най-едрите предприятия, които притежават голям капитал, е трудно да се победят един друг в конкурентната борба. Но тъй като тези предприятия са малко, създава се възможност за едрите капиталисти да се споразумеят помежду си за подялба на пазарите, на източниците на суровини, за установяване на единни цени и т. н.

Монополът е сговор или обединение на капиталистите, в ръцете на които е съсредоточено производството или продажбата на преобладаващата част от едни или други стоки. Каквито и да са разновидностите на тези обединения, всички те преследват една и съща цел — *получаването на най-високи печалби.*

Монополистичните обединения възникват най-напред в отраслите на тежката промишленост, където концентрацията на производството се извършва особено бързо. Но след като обхванат тежката промишленост, монополите се разпростират и върху другите отрасли на промишлеността.

Формите на монополистичните обединения са извънредно разнообразни. В началото това са кратковременни съглашения между отделните капиталисти за продажните цени на стоките. Тези съглашения подготвят почвата за по-продължителни споразумения. Основни форми на монополите са картелите, синдикатите, тръстовете и концерните.

Картелът е съюз на капиталисти, участниците в който се договарят за подялба на пазарите, за продажните цени, определят количеството на произвежданите стоки. Предприятията, които влизат в картела, произвеждат и продават продукцията самостоятелно. Тази форма на монополи намери особено голямо разпространение в довоенна Германия и ГФР.

Синдикатът е по-високо стъпало на монополистично обединение. Предприятията, които са влезли в синдиката, произвеждат самостоятелно, но изгубват своята комерческа (търговска) самостоятелност. Участниците в синдиката продават продукцията и купуват суровини не сами, а създават за целта общ търговски апарат. Тази форма на монополи получи широко разпространение в дореволюционна Русия.

Тръстът е монопол, в който собствеността на всички предприятия е обединена, а предишните собственици на предприятията стават членове, които получават печалба според броя на акциите.

Концернът е обединение на най-едрите тръстове или предприятия от различни промишлени отрасли, банки, търговски фирми, транспортни и застрахователни компании въз основа на тяхната обща финансова зависимост от групата на най-едрите капиталисти.

Тръстовете и концерните получиха широко разпространение в САЩ, Англия, Франция, Япония и други страни.

Монополистични съюзи в главните капиталистически страни

При империализма монополистичните съюзи на капиталистите заемат господстващо положение в икономиката на капиталистическите страни. Те обхващат общо взето всички промишлени отрасли, транспорта, търговията, застрахователното дело, банките. Ще покажем това, вземайки за пример най-големите капиталистически страни:

САЩ. В черната металургия господствуват 17 монопола, под контрола на които през 1959 г. се намираха 94% от цялата производствена мощност на страната по стоманата. От тези 17 монопола два — Американският стоманен тръст и Витлеемската стоманена корпорация — разполагаха с 50% от цялата производствена мощност в страната по стоманата. Американският стоманен тръст обхваща 140 стоманолеярни заводи и има 180 доменни пещи, той контролира около 70% от всички запаси на желязна руда в страната, притежава свой железопътен транспорт. В петролната промишленост най-голям монопол е тръстът „Стандарт ойл“, в който влизат около 20 компании, господстващи в петролната промишленост на САЩ и други страни.

В автомобилната промишленост има три големи монопола: „Дженерал мотърс“, „Форд“, „Крайслер“, които през 1958 г. произведоха 93% от автомобилите в САЩ. Тези три монопола имат важно значение в производството на оръжие и на военни материали. Така например през годините на Втората световна война те произвеждаха 100% от целия военен моторизиран транспорт, 75% от авиационните двигатели, 40% от танковете, 30% от артилерийските оръдия, картечните, автоматите и т. н.

В Англия, както и в САЩ, в икономиката господствуват най-големите монополи. Така Британската федерация за желязо и стомана обединява всички основни металургически компании в Англия. Най-голям монопол е военно-промишленият концерн „Викерс—Армстронг“, който съсредоточи в своите предприятия производството на военни материали и оръжия, военното и гражданското машиностроене и корабостроене, производството на авиационна и електротехническа продукция.

В химическата промишленост най-голям монопол е тръстът „Импириъл кемикъл индъстрис“, който контролира 95% от продукцията на основната химия, 95% от производството на азот, 40% от производството на багрийни вещества; той е главен производител на военната химия. Тръстът е тясно свързан с най-важните отрасли на английската промишленост и особено с военните концерни.

Във Франция един монопол съсредоточи в своите предприятия цялото производство на алуминий. Също един монопол контролира 80% от производството на багрийни вещества. Около 96% от производството на леки коли е съсредоточено в предприятията на четири монопола и т. н.

В Западна Германия най-голям монопол е стоманеният тръст, който в началото на Втората световна война контролираше 370 компании и имаше 220 клонове в Германия и други страни. След войната стоманеният тръст беше възстановен с помощта на американски капитал и сега е главният участник в Европейското обединение за каменни въглища и стомана. Най-големите монополи — концерните на Круп, Тисен и други — също бяха възстановени и произвеждат не само стомана, но и оръжие. В химическата промишленост господству-

ваш монопол е концернът „ИГ Фарбениндустри“, който в края на Втората световна война контролираше 380 завода в Германия и 500 компании в други страни. Днес „ИГ Фарбениндустри“ напълно е възстановил своите икономически позиции.

Големи монополи, заемащи господстващо положение в страната, има в Италия, Япония, Белгия и други страни.

Монополи и конкуренция

Идеолозите на буржоазията твърдят, че монополът премахва конкуренцията. В действителност монополите не премахват конкуренцията, а съществуват заедно с нея.

Първо, макар монополите да господствуват в икономиката на капиталистическите страни, стопроцентна монополизация дори на един какъвто и да е отрасъл на производството е рядко изключение. Затова се води конкурентната борба *между монополите и капиталистите, които не влизат в монопола* (така наречените странични, диви предприятия). В тази борба монополите си служат с всевъзможни средства, за да се застави „дивото“ предприятие да се присъедини към монопола или да го разори окончателно.

Второ, конкуренция има и *вътре в монопола*. Участниците в картелите, в синдикатите се борят помежду си за най-изгодни пазари, за по-голям дял в производството. В тръстовете и концерните се води борба между капиталистите за ръководните постове, за контролните пакети от акции, за разпределението на печалбите. Борбата вътре в монопола най-често има скрит характер и само в особено остри случаи излиза наяве и води до разпадане на монопола. На мястото на разпадналия се монопол може да се образува нов.

Трето, води се борба *между монополите в един и същ отрасъл*. Това става тогава, когато в даден отрасъл съществуват не един, а няколко монополи.

Четвърто, в епохата на империализма особено остър характер взема конкуренцията *между монополите от различните производствени отрасли*, например между каменовъглените и металургичните монополи, които си доставят взаимно стоки.

Лъжливи са всички твърдения на буржоазните идеолози, че монополът означавал планомерност в развитие-

то на капиталистическото стопанство. Монополът, възникнал от свободната конкуренция, не премахва конкуренцията, а съществува наред с нея. Конкурентната борба при господството на монопола взема особено ожесточен и хищнически характер. За задушаване на противника се пушат в ход прякото насилие, подкупът, шантажът, финансовите машинации.

Империализмът не може да премахне конкуренцията. Именно „съчетаването на противоречашите едно на друго „пачала“ — конкуренцията и монопола — е съществено за империализма, именно то подготвя краха, т. е. социалистическата революция“¹.

§ 2. Финансов капитал и финансова олигархия

Концентрация
на капитала
и монополи
в банковото дело

Концентрацията на производството и образуването на монополите в промишлеността неизбежно водят към концентрация на капитала в банковото дело и към създаване на *банкови монополи*. Ожесточената борба между банките довежда до поглъщане на малките банки от най-големите. Големите банки сключват помежду си спогодби и по този начин възникват банковите монополи. Те подчиняват малките банки, спестовните каси и кредитните дружества. Всеки такъв монопол командува десетки, а понякога и стотици по-малки банки. Размерите на банките растат, техните обороти се увеличават. Така например в САЩ през 1900 г. имало 10 382 банки с активи 10 785 000 долара, а през 1940 г. — 15 017 банки с активи 80 213 000 долара. Следователно за 40 години броят на банките се е увеличил само с 50%, а банковите активи нараснали 8 пъти. В САЩ на 20 най-големи банки се падали през 1900 година 15% от общата сума на влоговете във всички банки, а през 1956 г. — 31%. В Англия сумата на балансите на пет от най-големите банки възлизала през 1900 г. на 28%, а през 1952 г. — на 70% от общата сума на балансите на всички депозитни банки.

¹ В. И. Ленин, Съч., т. 24, стр. 478

Концентрацията на банковото дело и образуването на банковите монополи довеждат до изменение на взаимоотношенията между банките и промишлеността.

**Новата роля
на банките**

Първоначално банките били прости посредници в плащанията. С развитието на капитализма се разширява кредитната дейност на банките. Банката събира капитал от ония капиталисти, които не могат в дадения момент да го използват, и дава капитал на ония капиталисти, които се нуждаят от такъв. Концентрацията и централизацията на банковото дело довеждат до това, че банките придобиват огромна икономическа власт над цялото стопанство.

Съсредоточавайки в себе си текущите сметки на капиталистите, големите банки получават възможност да познават състоянието на техните работи, да ги контролират и най-после чрез влошаване или подобряване условията на кредита да подчиняват промишлените капиталисти, да насочват тяхната дейност.

По този начин банките от скромни посредници в плащанията се превръщат във всемогъщи финансови центрове.

Превръщането на банките във всемогъщи монополисти ускорява извънредно много процеса на концентрация на производството. Това става, защото банките кредитират преди всичко едрите предприятия, обединени в монопол. Банките вече са заинтересовани от доброто състояние на работите на свързаните с тях монополи и започват да купуват техни акции. Но те купуват такава част от акциите, която им осигурява решаваща роля в монополистичното обединение.

Финансов капитал

В. И. Ленин пише за същността на финансовия капитал: „Концентрация на производството; монополи, които възникват от нея; сливане или срастване на банките с промишлеността — ето историята на възникването на финансовия капитал и съдържанието на това понятие.“¹

Банките купуват акции на промишлени, търговски, транспортни, застрахователни и други монополи и по този начин стават техни съпритежатели. На свой ред промишлените монополи също притежават акции на свър-

¹ В. И. Ленин, Съч., т. 22, стр. 233.

заните с тях банки. В резултат на това става препли-тане, *срастване* на монополистичния банков и промиш-лен капитал. Върху тази основа се появява нов вид ка-питал — *финансовият* капитал.

Срастването на банковия капитал с промишления взема различни форми. Особено ярко то се проявява в *личната уния*, т. е. в това, че едни и същи лица въз-главяват банков, промишлен, търговски и т. н. моно-поли. Ръководителите на банките влизат в управител-ните съвети на промишлени предприятия, а представите-ли на промишлените монополи от своя страна влизат в ръководните органи на банките.

В САЩ например една малка група, наброяваща 400 промишленици и банкери, заема около 1 200 дирек-торски постове в 250 най-големи корпорации. Типичен представител на такова „съвместителство“ е един от Рокфелеровците — Лоуренс Рокфелер, който заема ди-ректорски постове в над 10 различни компании.

Във Франция ръководителите на най-голямата бан-ка — „Банк дьо Пари е де Пен-Ба“ — заемат 190 поста в управителните съвети на компаниите, на които на свой ред принадлежи цяла мрежа от филиали и участия.

В Германия през годините на Втората световна вой-на 54 сътрудници на най-голямата банка (Германска-та) заемали 707 директорски постове в редица компа-нии, а в 1958 г. 48 члена на тази банка заемаха общо 662 ръководни поста в 126 аяционерни дружества в За-падна Германия. Председателят на управителния съвет на тази банка Абс заема повече от 40 поста в контрол-ните и управителните съвети на банков, търговски и промишлени предприятия (при Хитлер той заемаше 42 поста).

Конкретен израз на властта на финансовия капитал е господството на финансовата олигархия.

Финансова олигархия Нарастването на монополите и на финансовия капитал довежда до това, че най-големите банкери и промишленици образу-ват малка група от лица, която съсредоточава в ръце-те си целия стопански и политически живот на страна-та. Появява се *финансовата олигархия*, т. е. господство-то и властта на малцина финансови крале. Всички жнз-нено важни отрасли на икономиката, всички ключови

позиции в политиката на капиталистическите страни се намират в ръцете на финансовата олигархия.

В САЩ например решаваща роля в икономиката на страната играят осем финансови групи — на Морган, Рокфелер, Дюпон, Мелон, „Банкоф Америка“, Чикагската, Кливлендската и „Фърст нешънъл сити банк“. Сумата от активите, контролирани от тези финансови групи, през 1955 г. възлизала на 218 500 000 000 долара. Най-големи от тези групи са групите на Морган и Рокфелер. Сферата на влияние на Морган през 1955 г. обхващаше банки и корпорации с общ капитал 65 300 000 000 долара. Между тях са: 5 най-големи банки, 14 железопътни компании, монополи в областта на телефона, радиото и кабелната мрежа, Американският стоманен тръст, компанията „Дженерал електрик“ и т. н. Сферата на влияние на Рокфелер през 1955 г. обхващаше банки и корпорации с общ капитал 61 400 000 000 долара. Между тях са: най-големият петролен монопол „Стандард ойл“, железопътни, металургически монополи и т. н. В САЩ милиардерите и милионерите, които съставляват 1% от населението, притежават 60% от всички богатства на страната.

В Англия решаваща роля в икономиката на страната играят осем финансови групи. Те контролират основните отрасли на икономиката, държат в икономическа зависимост страните, които по-рано влизаха в Британската империя.

Господството на финансовата олигархия е характерно и за другите капиталистически страни.

Финансовата олигархия осъществява своето господство в икономическата област посредством т. н. система на участие. Същността на „системата на участие“ се състои в следното. Едър финансист или група от финансиста с помощта на контролния пакет от акции и други методи държат в ръцете си основното акционерно дружество, което е „дружество майка“. Това „дружество майка“ купува акциите на другите акционерни дружества и притежавайки контролните пакети от акции, господствува над зависимите от него „дъщерни дружества“, те — над „дружествата внуци“ и т. н. Благодарение на „системата на участие“ финансист, който притежава например капитал 1 милиард долара, може да подчини капитал например от 8 милиарда долара. С помощта на

„системата на участие“ сферата на господство на едрия капитал все повече се разширява. Тази система може да се представи във вид на многоетажна пирамида, на върха на която стоят най-големите тузове на финансовия свят.

Финансовата олигархия господствува и в политическия живот, като подчинява държавния апарат. Възниква и се развива държавно-монополистичният капитализъм.

§ 3. Износ на капитал. Икономическа и териториална подялба на света

Износ на капитал Преди империализма главна форма на икономически връзки между страните беше външната търговия, износът на стоки. При империализма световната търговия още повече се разширява, но първостепенно значение придобива износът на капитал. *Износът на капитал* при империализма става основа на експлоатацията на голяма част от капиталистическия свят от страна на няколко най-големи империалистически страни.

Работата е там, че при господството на монополите в най-развитите в промишлено отношение капиталистически страни се образува „излишък“ на капитал. Разбира се, ако монополите насочеха своите капитали за повишаване жизненото равнище на трудещите се, за развитие на изоставанщото селско стопанство — нямаше да има никакъв „излишък“ на капитал. Но тогава капитализмът нямаше да бъде капитализъм. Капиталистите се стремят да вложат своите капитали там, където могат да получат висока печалба.

Капиталът се отнася в чужбина в две форми: като заем и като производителен капитал. Износ на заем капитал има тогава, когато се отпускат заеми на правителствата или на капиталистите на други страни. Страната, която е получила заем, трябва да плаща лихви за него. В този случай принадлежната стойност, създадена от работниците в тази страна, отива във форма на лихва в страната, която изнася капитал.

Износ на производителен капитал има тогава, когато капиталистите строят в други страни промишлени предприятия, железопътни линии и т. н. Това става по

следния начин. В САЩ например се създава акционерно дружество за построяване на петролодобивни предприятия в една от латиноамериканските страни. Пуснатите акции се изкупуват от американски капиталисти. С капитала, получен от продажбата на акциите, се строят предприятия в тази страна. А печалбата от тези предприятия получават притежателите на акциите, т. е. американските капиталисти. И в двата случая капиталът се изнася за получаване на монополно високи печалби.

Капиталът се изнася предимно в икономически изостаналите страни. В тези страни капиталите са малко, земята е евтина, суровини има в изобилие, работната заплата е ниска. Всичко това прави влягането на капитал тук най-изгодно. Днес засилен износ на капитал има в Африка, в страните на Латинска Америка, Близкия и Средния Изток. Но наред с изостаналите страни капитал се изнася и в промишлено развитите страни. Износът на капитал има сериозни последици както за страните, които внасят, така и за страните, които изнасят капитал.

В страните, които внасят капитал, се наблюдава ускорено развитие на капитализма с всички присъщи му противоречия — разоряване и мизерия на масите, хищническо изтощаване на земята и на другите национални богатства. Икономиката на слаборазвитите страни се развива едностранчиво, уродливо, с оглед на интересите на чуждестранния капитал. Развива се главно добиващата промишленост.

В страните, които изнасят капитал, износът на капитал има двойки последици. От една страна, тези страни увеличават своето богатство, т. е. постоянно получават отвън принадлежна стойност под формата на печалба от задграничните предприятия или под формата на лихви по заемите. От друга страна, в страните, които изнасят капитал, се наблюдава известно забавяне на развитието на производството, т. е. износът на капитал ограничава възможностите за капиталовложения в страната.

Износът на капитал довежда до разширяване на икономическите връзки между страните. Но това разширяване на икономическите връзки означава експлоатация на изостаналите от икономически развитите страни. Следователно износът на капитал създава система на империалистическо господство и подчинение.

Буржоазните идеолози се опитват да представят износа на капитал в периода на империализма като „помощ“ и „благодеяние“ за изостаналите страни. Появи се теорията за *деколонизация*, чиято същност се състои в това, че империализмът съдействувал за индустриалното развитие на колонните, отслабял тяхната зависимост от метрополиите и ги деколонизирал. Тази теория се опитва да замаскира империалистическия характер на износа на капитал. В действителност износът на капитал е не деколонизация, а средство за заробване на едни страни от други.

След Втората световна война се появиха нови особености в износа на капитал. Отпадането на капитализма на редица страни в Европа и Азия доведе до това, че сферата на влагането на капитал рязко се намали.

Засили се неравномерността в износа на капитал. Значително се намали износът на капитал от Англия и Франция. Затова пък рязко се засили износът на капитал от САЩ. През 1949 г. американските капиталовложения в чужбина надхвърляха сумата на чуждестранните капиталовложения на всички останали капиталистически държави, взети заедно. От 1939 до 1955 г. общата сума на капиталовложенията на САЩ в чужбина нарасна почти 4 пъти.

САЩ все повече изнасят капитал във формата на държавни заеми и кредити както в слаборазвитите страни на Латинска Америка, Азия и Африка, така и във високоразвитите страни на Западна Европа — Англия, Франция, Западна Германия и т. н. САЩ са център на финансова експлоатация на целия капиталистически свят.

Държавните заеми и кредити имат не само икономически, но и военно-политически характер.

Чрез износа на капитал финансовата олигархия в развитите капиталистически страни се стреми да постави под свой контрол икономиката на страните, които внасят капитал.

Капитал изнася не една страна, а много страни. Всяка империалистическа страна се стреми да изнася капитал в ония страни, в които това е по-изгодно. А това довежда до конкуренция и борба не само между капиталистите, но и между империалистическите страни и изостря противоречията в целия капиталистически свят.

Икономическа
подялба на света
между капиталисти-
ческите съюзи

Монополите в капиталистическите страни се стремят преди всичко към абсолютно господство на вътрешния пазар. Те си поделят вътрешния пазар и изкуствено поддържат цените на високо равнище, като получават колосални печалби. За запазване на високите цени монополите се стремят да предпазят вътрешния пазар от чуждестранната конкуренция. За тази цел държавите установяват високи мита, а понякога и направо забраняват вноса на някой стоки. Често пъти размерът на митата е няколко пъти по-голям от стойността на стоката. По този начин се осигурява господството на монопола на вътрешния пазар.

Но вътрешният пазар при нарастващото влошаване на положението на трудещите се е ограничен. Той не е в състояние да погълне огромните маси от стоки, които изхвърлят гигантските предприятия. Затова монополите все повече се стремят да продават стоките си на външните пазари. Но как да се продават стоки на външните пазари, когато те са оградени с мита?

За преодоляване на високите мита се използва износът на капитал. Капиталистите строят в другите страни фабрики и заводи, които наводняват пазарите на тези страни със стоки. Голяма роля в преодоляването на високите мита и в завладяването на външни пазари играе и дъмпингът. ~~Дъмпингът~~ или експорт на загуба, означава, че изнасяните стоки се продават в другите страни на ниски цени, понякога дори на по-ниски от производствените разходи. След като изтласкат своите конкуренти от пазара с помощта на ниските цени, монополите повишават цените на стоките.

Борбата за външни пазари, за източници на суровини, за сфери за влагане на капитал довежда до икономическа подялба на света на сфери на влияние на отделните монополи. Излизането на монополите извън пределите на отделните държави означава нова, още по-висока степен на концентрацията на производството и капитала, което В. И. Ленин нарече *сврѣхмонопол*.

Когато в един или друг отрасъл на производството решаваща роля в целия капиталистически свят започват да играят няколко тръстове или синдикати, създават се условия за образуване на международни моно-

поли. *Международните монополи* представляват спогодби между най-големите монополи от различни страни за подялба на пазарите и източниците на суровини, за размерите на производството, за ценовата политика и т. н.

Първите международни монополи възникват към 60—80-те години на XIX в. В края на XIX век те наброявали около 40, а преди Втората световна война (1939 г.) броят им беше над 300. Днес те са около 350. Характер на международни монополи придобиват най-големите монополи в капиталистическите страни.

В. И. Ленин посочва, че до Първата световна война електротехническата промишленост в целия свят била монополизирана от САЩ и Германия. В Германия съществувала Обща електрическа компания (АЕГ), която имала свои предприятия и клонове в редица страни в Европа и Америка. В САЩ електротехническата промишленост била монополизирана от Общата електрическа компания, която имала свои предприятия и клонове в цяла Америка и започнала да прониква в Европа. През 1907 г. между тези монополи била сключена спогодба за подялба на сферите на влияние в целия свят. Германската компания получила европейския и част от азиатския пазар, американската получила пазара в страните от американския континент.

Световният пазар на петрол до Първата световна война бил разделен между американската компания „Стандард ойл“ и англо-холандската петролна компания „Роял дъч шел“.

Международните монополи господствуват във всички отрасли, включително и в производството на оръжие. Най-големите фирми, които произвеждат оръжие, като „Армстронг—Викерс“ в Англия, „Шнайдер—Крезо“ във Франция, „Круп“ в Германия, бяха свързани помежду си дълго време. Тези фирми разделяха помежду си пазарите и снабдяваха с оръжие всички, които плащаха добре. Връзките между тези фирми не се прекъснаха дори и през време на войната.

След Втората световна война се появиха много нови международни монополи — междудържавни. Най-мощни от тях са Европейското обединение за въглища и стомана, което обхваща каменовъглената и металургическата промишленост на Франция, Западна Германия,

Белгия, Холандия, Люксембург и Италия; Европейската икономическа общност („общ пазар“), която включва шест европейски страни, и Европейската асоциация за свободна търговия (ЕАСТ).

Вследствие неравномерността на развитието на капиталистическите страни съотношението на силите на международните монополи постоянно се изменя. Създаването на международни монополи означава не прекратяване на борбата за подялба на света и не преминаване към мирно сътрудничество между империалистическите страни, а изостряне на тази борба.

И така, посредством износа на капитал и образуването на международни монополи магнатите на финансовия капитал поделят помежду си света икономически, т. е. на сфери на влияние. Борбата за икономическа подялба на света поражда борба за неговата териториална подялба.

Териториалната подялба на света и борбата за неговото преразпределяне

През преходния период към империализма усилено са се заграбвали колонии. От 1876 до 1914 г. „великите“ държави са заграбили около 25 милиона кв. км територия в колоните, т. е. един път и половина по-голяма от територията на метрополиите. Най-много земи заграбила Англия. Докато към 1876 г. нейните колониални владения възлизали на 22 500 000 кв. км с 251 900 000 души население, към 1914 г. колониалните владения на Англия се увеличили с 11 000 000 кв. км, а населението — със 141 600 000 души. В 1876 г. Германия, Съединените американски щати и Япония не са притежавали никакви колониални владения; Франция почти нямала колонии. Към 1914 г. тези четири държави заграбили колонии с площ 14 100 000 кв. км с население около 100 000 000 души.

Към началото на ХХ в. териториалната подялба на света беше вече завършена, „свободни“ земи вече не бяха останали. Създадо се беше такова положение, че някаква територия можеше да се придобие само ако се отнемеше тя от предишния ѝ собственик. На дневен ред бе поставен въпросът за преразпределяне на света. Борбата за преразпределяне на поделения вече свят чрез война характеризира целия период на абсолютно господство на империализма.

Първата война за преразпределяне на света беше войната на САЩ срещу Испания през 1898 г. В резултат на тази война американските империалисти завладяха Филипините, Порто-Рико, Хуам, Куба, Хавайските острови и остров Самоа.

За преразпределяне на света империалистите разпалиха Първата и Втората световна война.

С настъпването на империализма се завършва образуването на *капиталистическата световна стопанска система*. Капиталистическото световно стопанство беше се образувало въз основа на подчиняването на икономически слабите страни от силните империалистически държави. Съставна част на *капиталистическата световна стопанска система* е колониалната система на империализма.

Колониална система
на империализма

Колониалната система на империализма обхваща колоните, полуколониите и зависимите страни, потискани и експлоатирани от империалистическите държави. Създаването на колониалната система на империализма беше резултат от икономическата и териториалната подялба на света между империалистическите държави през последната третина на XIX и началото на XX в.

Защитниците на капитализма се стараят да докажат, че империализмът изпълнявал цивилизаторска роля в колоните и зависимите страни, повишавал културата на техните народи. Всъщност тези лъжливи твърдения нямат нищо общо с действителността. За колониалните и зависимите страни са характерни не развитието на културата, а почти пълната неграмотност на населението, лишаването му от медицинска помощ, изостаналостта на икономиката. Империалистите изкуствено спъват развитието на колониалните и зависимите страни, за да запазят своето господство в тях. Не за цивилизаторска дейност империалистите завладяваха колонии, а за получаване на монополно високи печалби.

При империализма значението на колоните и зависимите страни за империалистическите държави парасна извънредно много като пазари за пласиране на стоките. Така Англия през 1930 г. изнасяше в своите колонии 43,5% от целия експорт, а през 1949 г. — 54%.

Империалистите, ограждайки колониите и зависимите страни от конкуренцията с помощта на провежданата митническа политика, получават възможност да пласират там най-лошите стоки на високи цени.

Засили се ролята на колониалните и зависимите страни като сфера за вложение на капитал. Тук империалистите премахват чуждестранната конкуренция, имат евтина работна сила, евтини суровини и по този начин осигуряват високи печалби от вложения капитал. Обикновено в колониите капиталите се влагат в добивната промишленост, а селското им стопанство се специализира за производство на една отделна култура (каучук, кафе, памук и др.). Затова развитието на колониалните страни има едностранчив, уродлив характер. Колониите се превръщат в аграрно-суровинни придатъци на империалистическите държави.

Капиталистическите монополи се стремят да заграбят максимално възможното количество суровини. Например проучените петролни запаси в капиталистическите страни към края на 1958 г. възлизаха на 30 429 000 т, от тях на страните от Близкия и Средния Изток се падаха 20 681 000 т, или около 68%, а на страните в Западна Европа — 0,6%. Ето защо между монополите на САЩ, Англия, Франция, Италия и т. н. се води борба за източниците на петрол в Близкия и Средния Изток. Завладяването на суровинните източници дава възможност на промишлените монополи да диктуват цените на световния пазар и да получават висока печалба.

Засили се военно-стратегическото значение на колониите и ~~зависимите страни~~. Империалистическите държави създават там свои опорни пунктове, военноморски и военновъздушни бази.

Финансовият капитал на метрополиите експлоатира жестоко народите на колониалните и зависимите страни. В тези страни ~~обикновено липсва всякакво трудово законодателство~~. Тук широко се използва женският и детският труд, работният ден достига 12—14 и повече часа, а равнището на работната заплата е мизерно. Тежкото положение на трудещите се довежда до глад, епидемии, измиране на населението на тези страни.

Империалистическият гнет и експлоатацията неизбежно предизвикват съпротивата на народите от коло-

ниалните и зависимите страни и тяхната борба за национална независимост. Националноосвободителното движение на колониалните народи взе особено широк размах след Втората световна война, когато започна разпадането и крахът на колониалната система на империализма.

§ 4. Монополната печалба — движеща сила на монополистичния капитал

Монополна печалба Основен икономически закон на капитализма във всички негови стадии е законът за принадлежната стойност. Законът за принадлежната стойност определя цялото развитие на капиталистическата формация. Той изразява ненаситната жажда на капиталистите за присвояване на незаплатен труд на работниците, за увеличаване на принадлежната стойност. Но в различните стадии на капитализма формите, в които се проявява основният икономически закон на капитализма, не са еднакви.

Преди империализма, когато господствуваше свободната конкуренция, ламтежът за най-висока печалба се придружаваше повече или по-малко от свободно преливане на капитала от един производствен отрасъл в друг. Предприятията бяха много и се конкурираха. Резултат от това бе образуването на средна норма на печалба.

При империализма свободната конкуренция се сменя от господството на монополите. Господството на монополите в едни или други производствени отрасли създава икономически условия за получаване на най-високи печалби от монополите. *Монополно високата печалба* включва освен средната печалба още и добавъчна печалба, която монополите получават поради господството си в една или друга сфера на производството или размяната.

При империализма произвежданите от монополите стоки се продават не по производствените цени, както това беше по-рано, а по монополни цени. Монополната цена включва производствените разходи и монополно високата печалба.

Как капиталистите получават монополно висока печалба?

Източници на монополна печалба

Основа на монополно високата печалба, както и на всяка капиталистическа печалба, е принадлежната стойност, изстисквана от работниците в процеса на засилената експлоатация. В резултат на широкото прилагане на различни погосмукачни системи на организация на производството, автоматизацията и „рационализацията“, чрез интензификация на труда се ~~увеличават нормата и масата на принадлежната стойност.~~

По-нататъшната експлоатация на работника, след като той е получил своята работна заплата, се продължава от друга част на буржоазията — собствениците на жилища, търговците и т. н.

Източник на монополно висока печалба е *експлоатацията на селяните*. Монополите експлоатират основните селски маси. Те продават промишлените стоки на високи цени и същевременно купуват селскостопанските продукти от селяните на извънредно ниски цени. Заробвайки селяните с дългове, те разоряват селските стопанства и присвояват на безценица тяхната земя и имущество.

Пролетариатът, трудещите се селяни, всички нископлатени групи на населението търпят бремето на допълнителна експлоатация от страна на буржоазната държава и на стоящите зад гърба ѝ големи монополи. Тази *допълнителна експлоатация* се осъществява чрез *данъци, заеми и обезценяване на книжните пари*. В резултат на безчовечната експлоатация рязко се влошава положението на народните маси.

Монополите се обогатяват извънредно много от *експлоатацията на народите на колоните и другите изостанали страни*. В тези страни работната заплата е недостатъчна дори за задоволяване на най-насъщните потребности. Мнозинството работници са изпаднали в дългова робия. Открито се прилага принудителен труд както в селското стопанство, така и в промишлеността. Монополите се обогатяват и като продават стоки в колониалните страни по монополно високи цени и купуват от тях суровини и продоволствие по монополно ниски цени. В резултат на нееквивалентната размяна слабо-развитите страни губят по 14—16 млрд. долара годишно.

Осигуряването на монополно високи печалби се осъществява и чрез *войни* и *милитаризиране на икономиката*. През време на война степента на експлоатацията на работника се повишава значително, тъй като в предприятията се установява принудителна трудова дисциплина. Увеличават се данъците и цените на стоките. Всичко това носи на капиталистите големи печалби. Така например през време на Втората световна война печалбите на американските монополи са нараснали повече от 7 пъти. За растежа на печалбите допринася милитаризирането на икономиката в мирно време, т. е. преминаването на предприятията към производството на военна продукция. Така нормата на печалбата на американските монополи, които произвеждат военни материали, днес е 50—100% по-висока от тази в отраслите на гражданското производство. Военното производство, което донася на монополите огромни печалби, неизбежно води към влошаване положението на трудещите се.

Такива са главните средства, които монополистичният капитал използва, за да получава монополно високи печалби. Действието на основния икономически закон на капитализма при империализма създава основа за борба на най-широките народни маси — работници, селяни, народите на колониалните и зависимите страни — против монополистичния капитал, против империализма, като приближава неговата гибел.

ГЛАВА VIII

ИСТОРИЧЕСКОТО МЯСТО НА ИМПЕРИАЛИЗМА. ОБЩАТА КРИЗА НА СВЕТОВНИЯ КАПИТАЛИЗЪМ

§ 1. Историческото място на империализма

Империализмът е най-високият и последен стадий на капитализма. Определяйки историческото място на империализма, В. И. Ленин изтъква, че империализмът е особен стадий на капитализма. Тази особеност е тройка: империализмът е (1) — монополистичен капитализъм; (2) — паразитен или загниващ капитализъм; (3) — умиращ капитализъм.

Империализмът —
монополистичен
капитализъм

По своята икономическа същност империализмът, както казахме по-горе, е *монополистичен* капитализъм. Основната му черта е господството на монополите. Това вече определя историческото място на империализма.

В своето произведение „Империализмът и разколът на социализма“ В. И. Ленин разкри четирите главни прояви на монополистичния капитализъм или четирите главни вида монополи:

Първо, монополът израства от концентрацията на производството, достигнала много висока степен на развитие. Тук спадат монополистичните обединения на съюзите на капиталистите: картели, синдикати, тръстове и концерни. Те играят решаващата роля в стопанския живот на капиталистическите страни. Израстването на монополите от концентрацията на производството и тяхното господство в икономиката и политиката на капиталистическите страни — такъв е резултатът,

който характеризира новия стадий в развитието на капитализма — империализма.

Второ, монополът израсна от банките, които от скромни посредници се превърнаха във всемогъщи финансови центрове. Във всяка от развитите капиталистически страни пет-десет най-големи банки, осъществили „лична уния“ между промишления и банковия капитал, се разпореждат с огромни суми. Финансовият капитал и финансовата олигархия подчиняват икономическия и политическия живот на обществото и нацията. Малка шепа милиардери и милионери се разпореждат безконтролно с всички богатства на страната.

Трето, монополите доведоха до усилено заграбване на най-важните източници на суровини, пазари за пласмент и сфери за приложение на капитала. Тяхното гооподство се разпростира върху отделни страни или дори върху цели континенти. Монополното владение на най-важните източници на суровини, пазари за пласмент или сфери за приложение на капитала особено засили гнета на малката шепа магнати на финансовия капитал, изостряйки до крайност противоречията в самия капиталистически лагер.

Четвърто, монополът израсна от колониалната политика на империалистическите държави. Ерата на „свободното завземане“ на земите се сменя с монополното владение на колоните чрез тяхното икономическо заробване. За това съдействува износът на капитал и на стоки като средство за икономическото и политическото заробване на народите.

В резултат на всичко това, взето заедно, монополът свързва в едно цяло гигантски предприятия обединява труда на стотици хиляди хора, поставя под свой контрол пазарите, източниците на суровини, разпорежда се с кадрите от специалисти и учени. Монополите довеждат обобществяването на производството до възможния при капитализма краен предел. Но този гигантски прогрес на обобществяване на производството е основан на частната собственост върху средствата за производство и служи на интересите на шепа капиталисти. Народните маси не само не получават никаква изгода от огромното развитие на производителните сили, но мизерията и експлоатацията им се засилват.

Следователно господството на монополите изостря до най-голяма степен основното противоречие на капитализма — *противоречието между обществения характер на производството и частнокапиталистическата форма на присвояване на резултатите от производството*. Капитализмът в неговия империалистически стадий се превърна в реакционна сила, която спъва развитието на човешкото общество.

В. И. Ленин показва, че монополът води към най-всестранно обобществяване на производството. Високата степен на обобществяване и на развитие на производството показва, че съществуват всички *материални предпоставки за социалистическо преустройство на обществото*.

При империализма производителните сили на обществото достигнаха такова равнище, че влязоха в противоречие с частната капиталистическа форма на присвояване на резултатите от труда. Поради това производителните сили се развиват бавно или се връщат назад през периодите на икономически кризи.

Същевременно монополите довеждат гнета на трудещите се до крайни предели. Работническата класа влиза в борба, възмъжава и се закалява в тази борба и по този начин става способна да вземе властта в своите ръце.

В. И. Ленин изтъкваше, че при империализма по всички линии са се създали и проявили чертите на преходната епоха от капитализма към по-висок обществено-икономически строй. В това именно се състои историческото място на империализма, че той е най-високият и последен стадий на капитализма.

Империализмът —
паразитен,
или загниващ,
капитализъм

Империализмът е не само монополистичен капитализъм, но и *паразитен, загниващ, капитализъм*. Паразитният характер на империализма се проявява в това, че преобладаващото мнозинство от капиталистите нямат никакво отношение към производствения процес. Те водят празен, паразитен живот. Капиталистите в монополистичния период са се превърнали в притежатели на акции, облигации от държавни заеми и други ценни книжа, които им донасят доход. А непосредственото

управление на предприятията се намира в ръцете на по-малък технически персонал.

Загниването на капитализма се проявява преди всичко в неспособността на капитала да използва наличните производителни сили, да осигури работа на безработните, да използва напълно производствените мощности. Най-богатата страна между развитите капиталистически страни — Съединените американски щати — станаха страна с особено значителна безработица и непълно използване на производствените мощности на предприятията.

Загниването и паразитизмът на монополистичния капитализъм се изразява по-нататък в това, че се увеличава делът на активното население в непроизводствената сфера — в търговията, финансовата система, личното обслужване на капиталистите и в държавния апарат. Така например в САЩ относителният дял на лицата, заети в непроизводствените отрасли, нарасна в общата маса на активното население (без селското стопанство) от 25% през 1910 г. на 51,4% през 1955 г.

Паразитният характер на капитализма намира израз и в износа на капитал, в засилването на милитаризма и разпалването на войни. Все повече и повече средства отиват не за производството на материални блага, а за унищожаване на производителните сили и преди всичко на главната производителна сила на обществото — човека. Така например през Първата световна война броят на убитите достигна 10 милиона души, броят на ранените — 20 милиона. Милioni хора измряха от епидемии и глад. През Втората световна война загинаха почти 50 милиона души. Такава е цената, която човечеството плати за опитите на империалистите да разрешат своите противоречия с помощта на войната.

Загниването на капитализма в стадия на империализма е обусловено от това, че самият монопол (тъй като той осигурява високи печалби чрез повишаване на цените) намалява причините, които подтикват към усъвършенстване на производствената техника, т. е. създава тенденция към застой. Все по-чести стават случаите, когато новите изобретения се откупват от монополистичните организации не за да ги приложат, а за да не им дадат ход.

Но ламтежът за монополно висока печалба все пак подтиква капиталистите да въвеждат нова техника, по-производителна от предишната. Но въвеждането на нова техника в условията на държавномонополистичния капитализъм е насочено против работническата класа. Капиталистическата автоматизация изтръгва парчето хляб от работника — расте безработицата и пада жизненото равнище на трудещите се.

По този начин за империализма са свойствени две противоположни тенденции: от една страна, тенденцията към по-висока техника и тенденцията към спъване на техническия прогрес.

Загниването на капитализма се проявява и в това, че с част от своите печалби империалистическата буржоазия системно подкупва чрез подаяния малобройната върхушка от квалифицирани работници — така наречената работническа аристокрация. Работническата аристокрация с подкрепата на буржоазията заграбва ръководните постове в профсъюзите и в другите организации на работническата класа. Заедно с дребнобуржоазните елементи тя представлява сериозна опасност за работническото движение.

Чрез работническата аристокрация буржоазията отравя съзнанието на работниците с проповедта за реформисткия път на „подобряване на капитализма“ и за „класов мир“. Разединявайки редиците на работническата класа, работническата аристокрация ѝ пречи да обедини силите си за събаряне на капитализма.

Империализмът се характеризира с поврат от буржоазната демокрация към политическа реакция както във вътрешната, така и във външната политика.

Антикомунистическите и антиработническите закони, забраната на комунистическите партии, масовите уволнения на комунисти и други прогресивни работници, въвеждането на черни списъци в предприятията, проверката на лоялността на служещите, полицейските репресии против демократичния печат, задушаването на стачките с помощта на въоръжени сили — всичко това стана постоянни методи на действие на империалистическата буржоазия за запазване на своето господство. Такива са основните моменти на паразитизма и загниването на монополистичния капитал.

Паразитизмът и загниването се проявяват толкова по-дълбоко, колкото по-развит е капитализмът в дадена страна. На времето такава страна беше Англия. Но по-късно на първо място между най-развитите страни излязоха САЩ. Целият процес на развитието на американския капитализъм показва, че в съвременния етап САЩ са станали главното огнище на загниването и паразитизма в капиталистическия свят.

Импернализмът — умиращ капитализъм

В. И. Ленин казва, че империализмът е *умиращ* капитализъм. Това значи, че империализмът има преходен характер. Той изостря всички противоречия на капитализма до крайни предели, отвъд които започва пролетарската революция.

Главното *противоречие* е противоречието между *труда и капитала*. В периода на монополистичния капитализъм трудещите се маси са подложени на такава безпощадна експлоатация, каквато домонополистичният капитализъм не познаваше.

Старите методи на експлоатация се допълват с нови. Монополното положение на едрите капиталисти им дава възможност да интензифицират труда до краен предел, да купуват работната сила на монополно ниска цена поради съществуването на постоянните огромни армии на безработните, да ограбват трудещите се като потребители чрез монополно високите цени на предметите за потребление, чрез данъчното облагане, глобите и т. н. Рязкото засилване на експлоатацията, влошаването на материалното положение и засилването на политическото потисничество на работническата класа при империализма още повече изостря класовата борба между пролетариата и буржоазията. Поради това старите методи на борба на работническата класа стават вече недостатъчни. Наред с икономическата и теоретическата борба пролетариатът все по-решително тръгва по пътя на революционната политическа борба.

По този начин империализмът довежда работническата класа до социалистическата революция.

В стадия на империализма се изостря *противоречието между империалистическите държави в тяхната борба за чужди територии*. Всяка група капиталисти се стреми да заграби и задържи пазари, източници на суровини, сфери за влагане на капитал. Икономиче-

ската борба на капиталистите за сфери на влияние се подкрепя с всички сили от държавата. Затова ожесточената борба между империалистическите страни за сфери на влияние предизвиква военни конфликти, които довеждат до отслабване на империализма, разклащат неговите основи и приближават социалистическата революция.

През периода на империализма, особено на съвременния му етап, рязко се изостри *противоречието между колониалните и зависимите страни*, от една страна, и *империалистическите държави* — от друга. Империалистическите държави грабят и безжалостно експлоатират народите от слаборазвитите страни. Засилването на империалистическия гнет, както и развитието на капитализма в колониалните и зависимите страни довежда до широко разгръщане на борбата на народите на тези страни за освобождение.

Възникването и укрепването на социализма отбелязва настъпването на ерата на освобождението на потиснатите народи. Националноосвободителните революции нанесоха съкрушителен удар на колонизаторите. Върху развалините на колониалните империи възникнаха над 40 суверенни държави. Повече от един милиард и половина души се освободиха от колониалния гнет.

Такива са главните противоречия, които превръщат империализма в умиращ капитализъм. Но характеризането на империализма като умиращ капитализъм не означава, че капитализмът може да отмре от само себе си, по силата на автоматичен крах. Империализмът е умиращ капитализъм, защото, като доведе всички противоречия на капитализма до краен предел, той постави на дневен ред социалистическата революция и я направи практическа неизбежност.

Победата на социалистическата революция отначало в Русия, а след това в много страни на Европа и Азия е блестящо потвърждение на Лениновата характеристика на империализма като умиращ капитализъм.

**Държавно-
монополистичен
капитализъм**

Държавномонополистичният капитализъм се характеризира с високата степен на обобществяване на производството, с преплитането на частните и държавните монополи, с подчиняването на държавния апарат на финансовата олигархия. Това

подчинение има за цел намесата в икономиката на страната с цел за все по-голямо обогатяване на монополите.

„Държавномонополистичният капитализъм — се казва в програмата на КПСС — съединява силата на монополите със силата на държавата в единен механизъм с цел да обогатява монополите, да задушават работническото движение и националноосвободителната борба, да спасява капиталистическия строй, да разпалва агресивни войни.“¹

Във всички капиталистически страни през периода на империализма правителствата се съставят или от доверени лица на господстващите монополи, или от самите монополисти. От друга страна, министрите, генералите и дипломатите обикновено получават големи и доходни постове в ръководните монополи.

В САЩ например в средата на 1955 г. 150 от 272 най-важни държавни поста се заемаха от най-едри капиталисти, а 30 поста — от юристи на корпорациите. Финансовата група на Рокфелер беше представена в правителството от държавния секретар Дълес, който беше шеф на юридическа фирма и директор на 15 промишлени и финансови фирми. Групата на Дюпон дълго време беше представяна в правителството от министъра на отбраната Уилсон — бивш президент на компанията „Дженерал мотърс“. В новформираното през 1961 г. правителство на Кенеди редица важни постове също са дадени на представителите на големите монополи. Така на поста министър на отбраната е назначен президентът на автомобилния тръст „Форд мотър къмпани“ Макнамара, на поста министър на финансите — Дилон, който възглавяваше голямата банка „Дилон — Рийд енд къмпани“, и т. н. Самият президент на САЩ Кенеди е милионер; състоянието на семейството на Кенеди се оценява на 400 милиона долара. В английското правителство от 19-те министри, които влизат в кабинета, 12 са непосредствено свързани с монополите, а в правителството на Аденауер 12 от 18-те му члена са преки представители на концерни и акционерни дружества. Същото е положението и в другите капиталистически страни. Всичко това говори за пълното подчинение на държавния апарат на

¹ Материали на XXII конгрес на КПСС, стр. 463.

големите монополи. Държавата стана комитет за управление работите на монополистичната буржоазия.

Кои са днес главните форми на проявление на държавномонополистичния капитализъм? Това са различните видове държавен контрол и мерки за регулиране на стопанския живот, използването на държавната собственост в интерес на монополите, подпомагането на капиталистическите монополи от държавата под формата на държавни поръчки за доставка на стоки, износът на капитал с държавни средства и т. н. Но всички тези форми на проявление на държавномонополистичния капитализъм имат една цел — обогатяването на финансовата олигархия.

Голяма роля за обогатяването на финансовата олигархия играят строежът на държавни предприятия със средства от бюджета, както и национализацията на частните предприятия и превръщането им в държавна собственост. Когато държавата строи предприятия, строежът се извършва от частните монополи при изгодни условия, а след завършването на строежа тези предприятия обикновено се предават за експлоатация на най-големите монополи срещу много нисък наем или им се продават на безценица. Ако държавата национализира частните предприятия, това се извършва в интерес на капиталистите. На бившите собственици на предприятията се плаща обикновено повече, отколкото струват самите предприятия, а последните се експлоатират в интерес на най-големите монополи. По този начин държавното предприемачество и в двата случая се осъществява в интерес на капиталистите.

Държавномонополистичният капитализъм води до още по-голямо засилване на експлоатацията на работническата класа и до намаляване на жизненото равнище на всички трудещи се. Опирайки се на апарата на държавната власт, монополите повишават степента на експлоатация на работническата класа, въвеждат каторжен режим в предприятията, засилват ограбването на всички трудещи се чрез високите данъци и цени. Всичко това изостря противоречията и борбата между труда и капитала.

Същевременно държавномонополистичният капитализъм като висша степен на обобществяване на производството при капитализма е най-пълната материална

подготовка към социализма, негово преддверие. Но за преминаване към социализма е необходим революционен преврат, преминаване на властта в ръцете на работническата класа.

Държавномонополистичният капитализъм се развива неравномерно през различните периоди, в отделните страни и отрасли на народното стопанство. Така световните войни и икономическите кризи, милитаризмът и политическите сътресения ускориха прерастването на монополистичния капитализъм в държавномонополистичен.

Десните социалисти и ревизионистите се опитват да представят държавномонополистичния капитализъм почти като социализъм. Те твърдят, че държавата била станала решаващата сила в стопанството на капиталистическите страни, че тя била способна да осигури плановото ръководство на стопанството в интерес на цялото общество и т. н. Животът разобличава тези твърдения.

Държавномонополистичният капитализъм не променя природата на империализма. Той не само не изменя положението на основните класи в системата на общественото производство, но и задълбочава пропастта между труда и капитала, между мнозинството на нацията и монополите. Опитите за държавно регулиране на капиталистическото стопанство не могат да премахнат конкуренцията и анархията в производството, нито да осигурят планомерно развитие на стопанството в мащаба на обществото, защото основа на производството си остават капиталистическата собственост и експлоатацията на наеман труд.

Буржоазните теории за „безкризисен“ и „планиран“ капитализъм се опровергават от целия ход на развитието на съвременната капиталистическа икономика. Диалектиката на държавномонополистичния капитализъм е такава, че вместо укрепване на капиталистическата система, на което се надява буржоазията, той още повече изостря противоречията на капитализма, разтърсва го до основи.

В редица икономически слаборазвити страни, които днес тръгнаха по пътя на самостоятелното развитие (Индия, Индонезия и др.), държавата също провежда редица мероприятия в икономиката, строи големи пред-

приятна, отделя специално внимание на развитието на тежката промишленост. Но тук се развива не държавно-монополистичен капитализъм, а *държавен капитализъм*. В икономически слабо развитите страни той играе прогресивна роля, тъй като им помага да развият своята икономика, да постигнат икономическа независимост от империалистите.

**Законът за
неравномерността
на икономическото
и политическото
развитие**

Неравномерното развитие на отделните предприятия, отделните промишлени отрасли и отделните страни е присъщо на цялата капиталистическа епоха. Неравномерността на развитието е резултат от конкуренцията и анархията в капиталистическото производство. Но в монополистичния период капитализмът можеше да се развива сравнително плавно. Изпреварването на едни страни от други ставаше през доста продължителен период от време. Характерът на неравномерността на развитието на капитализма се изменя с преминаването към империализъм. В периода на империализма развитието на отделните страни се извършва скокообразно. Небивалото развитие на техниката откри пред едни страни възможността да изпреварват своите съперници. Страните, които са отишли напред, се стремят да заграбят колкото е възможно по-голямо количество суровини, нови пазари за пласмент на стоките и сфери за влягане на капитал. Но свободни територии за завладяване вече няма, тъй като светът беше напълно поделен.

Изменилото се съотношение на икономическите и военните сили на империалистическите държави довежда до стълкновение между тях. Започва борба за преразпределяне на поделения вече свят. В резултат на изменението в съотношението на силите капиталистическият свят се разделя на враждуващи групировки и възникват световни войни. Изострянето на противоречията в лагера на империализма и световните войни водят до взаимно отслабване на империалистите. На тази основа може да се извърши пробив на империалистическия фронт в онова звено, където веригата на империализма е най-слаба, в оня пункт, където се създават най-благоприятни условия за победа на пролетариата.

Неравномерността на икономическото развитие на капиталистическите страни през периода на империализма води до *неравномерност на тяхното политическо развитие*. Равнището на развитие на класовите противоречия в различните страни не е еднакво. Нееднакво се развиват политическата съзнателност и революционната решителност на пролетариата, неговата способност да поведе след себе си основните селски маси. Това означава неравномерност на узряването на политическите предпоставки за пролетарска революция в различните страни.

Изхождайки от закона за неравномерността на икономическото и политическото развитие на капиталистическите страни при империализма, В. И. Ленин направи *световноисторическия извод за възможността социализмът да победи първоначално в няколко или дори в една, отделно взета, капиталистическа страна и за невъзможността социализмът да победи едновременно във всички страни*. При това съвсем не е задължително тази страна да бъде най-развитата капиталистическа страна. Победата на социалистическата революция в една страна е начало на световната социалистическа революция.

Неоценимото значение на този Ленинов извод се състои в това, че той разкри революционна перспектива за пролетариите от отделните страни, даде простор на тяхната инициатива, укрепи вярата им, че социалистическият строй неизбежно ще възтържествува. От факта, че социализмът побеждава в отделните страни в различно време, следва обективната необходимост от образуване на социалистическа световна стопанска система и възможността за продължително мирно съвместно съществуване на социалистическата и капиталистическата система.

Лениновата теория за социалистическата революция бе напълно потвърдена от победата на Великата октомврийска социалистическа революция в нашата страна, организатор на която беше комунистическата партия начело с В. И. Ленин.

След Втората световна война революционното отпадане на редица страни в Европа и Азия от системата на империализма, които сега успешно строят социализъм, е ново блестящо потвърждение на Лениновата теория за социалистическата революция.

§ 2. Общата криза на световния капитализъм

Същност и етапи
на общата криза
на капитализма

„Съвременната епоха, чието основно съдържание е преходът от капитализма към социализма, е епоха на борба между две противоположни обществени системи, епоха на социалистически и националноосвободителни революции, епоха на загиване на империализма и ликвидиране на колониалната система, епоха на преминаване на все нови и нови народи по пътя на социализма, епоха на тържеството на социализма и комунизма в световен мащаб.“¹ В това положение, формулирано в програмата на КПСС, е изразена същността на общата криза на капитализма.

Началото на общата криза на капитализма положи Великата октомврийска социалистическа революция в Русия през 1917 г. Капитализмът престана да бъде единна, обхващаща целия свят система. Върху една шеста част от земята кълбо се появи държава, основана не на частната собственост върху средствата за производство, а на обществената, социалистическата собственост. Победата на пролетарската революция в Русия означаваше, че вече е настъпила епохата на гибелта на капитализма и на победата на социализма. Напълно се потвърди разработената от В. И. Ленин през Първата световна война теория, че в стадия на империализма социализмът ще побеждава в различните страни не едновременно, а в продължение на дълъг период, чрез революционно отпадане на отделни страни една след друга от световната капиталистическа система.

В една от предишните глави ние разяснихме какво представлява икономическата криза. Икономическата криза при капитализма е криза на свръхпроизводство на стоки. Тя се развива само в икономическата, стопанската област, но оказва, разбира се, определено влияние и върху политическия живот на обществото. *А общата криза на капитализма обхваща всички области на живота на капиталистическите страни: както икономиката, така и политиката, тя е всестранна криза на световната капиталистическа система като цяло, която*

¹ Материали на XXII конгрес на КПСС, стр. 441.

се характеризира с борбата между умиращия капитализъм и растящия социализъм. *Преходът от капитализма към социализма е основното съдържание на общата криза на капитализма.*

Общата криза на капитализма премина в своето развитие два етапа и навлезе в третия етап. *Първият етап* започна в периода на Първата световна война и особено се засили в резултат на Октомврийската революция. *Вторият етап* на общата криза на капитализма започна в периода на Втората световна война и на социалистическите революции, които станаха в редица европейски и азиатски страни. През втората половина на 50-те години световният капитализъм навлезе в нов, *трети етап* на общата криза на капитализма. Най-важната особеност на този нов етап е, че той започна не във връзка със световна война, а в обстановката на съревнование и борба между двете системи, на изменение на съотношението на силите в полза на социализма.

Главните черти на общата криза на капитализма са: отпадане на все нови страни от капитализма, отслабване на позициите на империализма в икономическото съревнование със социализма; криза и разпадане на колониалната система на империализма; изостряне на противоречията на империализма с развитието на държавномонополистичния капитализъм и засилване на милитаризма; засилване на вътрешната неустойчивост и на загниването на капиталистическата икономика, което се проявява в растящата неспособност на капитализма да използва напълно производителните сили (ниски темпове на развитие на производството, периодични кризи, постоянно непълно използване на производствените мощности, хроническа безработица); засилване на борбата между труда и капитала; рязко изостряне на противоречията на световното капиталистическо стопанство; небивало засилване на политическата реакция по всички линии, отказ от буржоазните свободи и установяване на фашистки, тиранични режими в редица страни; дълбока криза в политиката и идеологията на буржоазията.

Да разгледаме как тези черти се проявяват през периода на общата криза на капитализма.

**Разделяне на света
на две системи**

Първата световна война от 1914—1918 г. беше резултат от изострянето на противоречията между империалистическите държави на почвата на борбата за преразпределяне на света. Войната отслаби империализма и създаде благоприятна обстановка за разкъсване на неговия фронт. Фронтът на империализма беше разкъсан в Русия, която се оказа най-слабото звено в световната верига на империализма, възлов пункт на всички негови противоречия. В резултат на победата на пролетарската революция в Русия светът се раздели на две системи — капиталистическа и социалистическа.

Социалистическата стопанска система в кратък срок показва своите огромни предимства пред капитализма. По обем на промишленото производство Съветският съюз зае към 1937 г. първо място в Европа и второ място в света.

Втората световна война, подготвена от силите на международната реакция, бе разпалена от блока на фашистките държави — хитлеристка Германия, Япония и Италия. Войната завърши с пълното разгромяване на фашистките агресори. Решаваща роля в това разгромяване изигра Съветският съюз. Победата на Съветския съюз във Втората световна война доведе до небивало развитие на революционното и национално-освободителното движение в целия свят. Редица страни в Европа и Азия отпаднаха от капиталистическата система.

В резултат на отпадането от капитализма на редица страни в Европа и Азия днес повече от 1 милиард души (над една трета от населението на земното кълбо) се освободиха от капиталистическо робство и успешно изграждат социализма. Това доведе до по-нататъшно изменение в съотношението на силите между социализма и капитализма в полза на социализма, във вреда на капитализма.

По този начин в резултат на Втората световна война общата криза на капитализма се задълбочи още повече. Настъпи *вторият* ѝ етап. Това се изрази в обстоятелството, че социализмът излезе извън рамките на една страна и се превърна в световна система. Днес страните от световната социалистическа система заемат над една четвърт от територията на земното кълбо.

В 1960 г. на тях се падаше над една трета от световната промишлена продукция.

За кратък срок световната социалистическа система показва своето превъзходство над капитализма. Икономиката на социалистическите страни се развива в несравнимо по-високи темпове от икономиката на капитализма. Така например през 1960 г. социалистическите страни увеличиха обема на промишленото производство 6,8 пъти в сравнение с 1937 г., докато капиталистическите страни — по-малко от 2,5 пъти.

Настъпи нов, *трети* етап на общата криза на капитализма. Главната отличителна черта на този етап е, че *световната социалистическа система се превръща в решаващ фактор за развитието на човешкото общество.* Следователно новият етап в общата криза на капитализма се характеризира на първо място със съревнованието между двете световни системи, в което позициите на социализма все повече укрепват, а позициите на империализма все повече отслабват.

**Кризата и
разпадането на
колониалната система
на империализма**

Под влияние на Великата октомврийска социалистическа революция борбата на народите от колониалните страни за своето национално освобождение се засили извънредно много, започна кризата на колониалната система на империализма. *Кризата на колониалната система на империализма* означава рязко изостряне на противоречията между империалистическите държави и колониалните, зависимите страни. Засилването на националноосвободителната борба в колониите и зависимите страни води до тяхното освобождение от империалистическото потисничество. В тези страни възникнаха и започнаха да се развиват силите на националното освобождение. Числено започва да расте пролетариатът — най-революционната класа на съвременното общество. Пролетариатът води след себе си на борба с империализма селяните, които са основната маса на населението в колониите. Там расте и местна национална буржоазия, интересите на която се намират в противоречие с господството на чуждестранните монополи.

След Първата световна война нямаше почти нито една колония и зависима страна на земното кълбо, в

която да не избухваха по-големи или по-малки въстания против империализма. Особено широк размах взе националноосвободителното движение в Китай. Там през 1924 г. започна народната антиимпериалистическа и антифеодална революция, която прогичаше във форма на редица революционни войни. Тази революция доведе до създаването на народноосвободителната армия под ръководството на комунистическата партия, в отделни райони на страната бе установена съветска власт. Мощно националноосвободително движение се разгърна също и в Индия, Индонезия и други страни. Ръководна сила в националноосвободителното движение на потиснатите народи против империализма е работническата класа, която обединява около себе си многомилионните селски маси, демократичните елементи измежду буржоазията и т. н. Засилването на националноосвободителното движение на колониалните народи довежда до това, че колониите и зависимите страни се превръщат от резерв на империализма в резерв на социалистическата революция.

След Втората световна война народите на много колониални и зависими страни се освобождават от колониалния режим и тръгват по пътя на самостоятелното, суверенно развитие. Започна разпадането на колониалната система на империализма. Героичната борба на китайския, корейския и вьетнамския народ доведе до ликвидирането на господството на чуждестранните империалисти и на експлоататорските класи и до образуването на народнодемократичните държави — Китайската народна република, Корейската народнодемократична република, Демократичната република Виетнам.

Под напора на националноосвободителното движение английският империализъм през 1947 г. беше принуден да признае държавната самостоятелност на Индия. Наред с Индия по пътя на самостоятелното развитие тръгнаха Индонезия, Бирма, Цейлон и др. След войната държавна независимост получиха много страни от Арабския Изток и Африка. През периода, изтекъл след Втората световна война, над 1,5 милиарда души отхвърлиха ярема на колониалната и полуколониалната зависимост. Към 1961 г. на колониите се падаше 2,8% от населението на земното кълбо, докато през

1919 г. — 69,2%. Това говори, че е настъпил крахът на позорната колониална система.

По кой път ще тръгнат освободилите се от игото на колониализма страни: по пътя на капиталистическото или на некапиталистическото развитие — този е един от основните въпроси, които стоят пред техните народи.

Какво може да даде на тези народи капитализмът?

Капитализмът е път на народните страдания. Той няма да осигури бърз прогрес на икономиката, няма да ликвидира мизерията. Капиталистическото развитие на селото още повече ще разори селяните. Работниците ще бъдат обречени на тежък труд в името на обогатяването на капиталистите, или ще бъдат принудени да попълнят армията на безработните. Дрeбната буржоазия ще бъде смазана в конкурентната борба с едрият капитал. Културата и образованието ще останат недостъпни за масите. Интелигенцията ще бъде принудена да търгува със своите таланти.

Какво може да даде на тези народи социализмът?

Социализмът е пътят на народите към свобода и щастие. Той осигурява бърз възход на икономиката и културата. При живота на едно поколение той превръща изостаналата страна в индустриална. Премахването на експлоатацията на човек от човека слага край на социалното неравенство. Безработицата изчезва напълно. Социализмът осигурява земя на всички селяни, помага им за развитие на стопанството, обединява ги на доброволни начала в кооперации, предоставя на тяхно разположение модерна селскостопанска техника и агрономическата наука. Социализмът осигурява високо материално и културно равнище на живота на работническата класа и на всички трудещи се.

Кой път да избират, е работа на самите народи. При сегашното съотношение на силите на световната арена и при реалната възможност за мощна поддръжка от страна на световната социалистическа система народите на бившите колонии могат да разрешат този въпрос в свой интерес. Техният избор ще зависи от съотношението на класовите сили. Некапиталистическият път на развитие се осигурява от борбата на работническата класа, на народните маси и общодемократичното движение и отговаря на интересите на мнозинството на нацията.

Макар колониализмът да претърпя крах под ударите на мощното националноосвободително движение на подвиснатите народи, той още не е умрял окончателно.

Съвременният колониализъм използва не само откритата въоръжена борба, но и употребява скрити форми за проникване в страните, извоювали държавна самостоятелност, за да ги държи в икономическа и политическа зависимост от империалистическите държави.

Главната опора на съвременния колониализъм са Съединените американски щати. Империалистите начело със САЩ полагат отчаяни усилия, за да запазят с нови методи и в нови форми колониалната експлоатация на народите на бившите колонии. Монополите се опитват да задържат в своите ръце лостовете за икономически контрол и политическо влияние в страните на Латинска Америка, Азия и Африка. Тези усилия имат за цел да бъдат запазени старите позиции в икономиката на освободилите се страни и да се завземат нови позиции под формата на икономическа „помощ“, да бъдат въвлечени освободилите се страни във военните блокове, да се установят в тях военни диктаторски режими, а на териториите им да се създадат военни бази.

Разпадането на колониалната система неизбежно засилва икономическите и политическите трудности на капиталистическите страни, разклаща основите на империализма изобщо.

Пълният крах на колониализма е неизбежен. Крахът на системата на колониално робство под натиска на националноосвободителното движение е *второто по своето историческо значение явление след образуването на световната социалистическа система.*

Изостряне
на проблемата
на пазарите.
Хроническа
безработица и
непълно използване
на производствените
мощности на
предприятията

Една от характерните черти на общата криза на капитализма е *изострянето на проблемата на пазарите и сферите за влагане на капитал.* Това изостряне на проблемата за пазарите се предизвиква преди всичко от засилващото се несъответствие между увеличаването на производството и възможността за пласиране на стоките. Отпадането от капиталистическата система през първия етап на общата криза на капитализма на такава страна като Русия засили борбата

между капиталистическите страни за пазари за пласмент и сфери за влагане на капитал. Във втория етап на общата криза на капитализма с образуването на световната социалистическа система капитализмът се лиши от нови огромни пазари за пласмент и сфери за влагане на капитал.

Образуването на световната социалистическа стопанска система доведе до създаването на световен социалистически пазар. Сега на световната арена се появиха два противоположни световни пазара: пазарът на социалистическите страни и пазарът на капиталистическите страни.

Във връзка със стесняването на сферата на капиталистическата експлоатация, с извършващото се разпадане на колониалната система на империализма, с влошаването на положението на трудещите се маси и с милитаризирането на стопанството противоречията на световния капиталистически пазар днес особено се задълбочиха.

Изострянето на борбата за пазари беше предизвикано и от конкуренцията от страна на развиващия се в слаборазвитите страни капитализъм. Тези страни все повече започват да конкурират промишлено развитите капиталистически страни в продажбата на стоки. Това важи особено за изделията на леката промишленост.

Борбата за пазари за пласмент и сфери за влагане на капитал довежда до стълкновения между монополистичните капиталистически съюзи, между империалистическите държави.

С изострянето на проблемата за пазарите и за сферите за влагане на капитал са тясно свързани *хроничското непълно използване на производствените мощности на промишлените предприятия и постоянната масова безработица.*

През домонополистичния период на развитие на капитализма масово непълно използване на производствените мощности на промишлените предприятия имаше само по време на икономически кризи. Сега през периода на общата криза на капитализма непълното използване на производствените мощности на заводите и фабриките става постоянно явление, т. е. придобива хроничен характер. Така например през периода на подема от 1925—1929 г. производствената мощност на

обработващата промишленост на САЩ е била използвана само 80%, а през 1930—1934 г. — 60%. В края на 1957 г. използването на производствените мощности в САЩ достигаше 78%. Стоманодобивната промишленост на САЩ е използвала през 1960 г. само 54% от своите производствени мощности.

На хроническото непълно използване на производствените мощности на промишлените предприятия съответствува и по-друг характер на безработицата през периода на общата криза на капитализма. Докато по-рано армията на безработните растеше през годините на икономическите кризи, а през периодите на оживление и подем намаляваше, то през периода на общата криза на капитализма тя става постоянна, хроническа, масова. Според официалните данни към началото на 1959 г. процентът на безработните възлизаше: в Канада и Италия — на 8,9; в Белгия — на 7,2; в САЩ — на 6,1 — от цялото активно население.

В много страни масовата безработица се е превърнала в истинско национално бедствие. В развитите капиталистически страни на Северна Америка и Западна Европа, както и в Япония и Австралия на 85 милиона промишлен пролетариат, по данните на официалната статистика, се наброяват понастоящем 8—10 милиона напълно безработни. Това значи, че средно на девет души един е безработен.

Изменения в капиталистическия цикъл

Ще припомним, че цикъл се нарича периодът от началото на една икономическа криза до началото на друга икономическа криза. Цикълът се състои от четири фази: криза, депресия, оживление и подем.

През периода на общата криза на капитализма стават изменения и в капиталистическия цикъл. Тези изменения се състоят в това, че се намалява продължителността на цикъла, в резултат на което кризите зачестяват. Така до Първата световна война икономическите кризи ставаха през 8—12 години. През периода между двете световни войни (от 1919—1938 г.) имаше три икономически кризи, т. е. кризата настъпваше през 6—7 години. Заедно с това се увеличават продължителността на фазата на кризата и на фазата на депресията, а подемът става по-малко устойчив. Докато по-

рано кризите продължаваха 1,5—2 години, кризата от 1929—1933 г. продължи повече от четири години. И най-после през периода на общата криза на капитализма нарастват дълбочината и остротата на икономическите кризи, което се проявява в рязкото спадане на производството, в огромното нарастване на безработицата.

Да вземем за пример САЩ, страната, на която се пада близо половината от промишленото производство на целия капиталистически свят. След завършването на Втората световна война промишлеността на САЩ още в края на 1948 г. беше подложена на ударите на икономическата криза, която се задълбочаваше през цялата 1949 г. От втората половина на 1953 г. в САЩ започна да назрява нова икономическа криза, която доведе до намаляване обема на промишленото производство и на поръчките, до засилване на безработицата и увеличаване на стоковите запаси в складовете. Кризата продължи през 1954 г. В средата на 1957 г. в САЩ наново започна криза на свръхпроизводство, която особено се засили през 1958 г. През първото полугодие на 1958 г. в сравнение с първото полугодие на 1957 г. производството на чугун намаля с 38,3%, на стомана — с 36,5%, производството на леки коли — с 33,6%. Икономическата криза, след като обхвана САЩ, се разпространи и в другите капиталистически страни.

Кризата през 1957—1958 г. не разчисти почвата за продължителен подем на американската промишленост. Не минаха и две години и в САЩ отново започна да се очертава икономическа криза. Тази криза продължи и през 1961 г.

Така през периода след войната икономиката на САЩ вече четири пъти преживява икономическа криза. При това се нарушава обикновената последователност на сменяването на фазите на цикъла. Някои фази на цикъла изчезнаха. Така например преминаването от криза към оживление често пъти става, като се прескача фазата на депресия, а самото оживление често води не към фазата на подем, а непосредствено към нова криза. При това преминаването към криза в редица случаи става не чрез взрив, а постепенно, чрез продължителен период на предкризисен застой. Кризата се развива по-бавно, отколкото преди. Не се наблюдават ярко изразените в миналото борсови и банкови крахове. Самите

кризи след войната се отличават с по-малка продължителност, отколкото преди Втората световна война.

С какво се обясняват всички тези изменения в капиталистическия цикъл през следвоенния период? Главната причина е, че капиталистическата система навлезе в период на хронически застой и упадък в отделни отрасли и цели страни, както и в забавяне на общите темпове на развитието.

Има и други фактори, които доведоха до изменение в капиталистическия цикъл през следвоенния период.

1. *Милитаризацията на икономиката.* Нейното влияние върху хода на капиталистическия цикъл е двойствено и противоречиво. От една страна, тя дава тласък за временен подем на ония отрасли на промишлеността, които са свързани с производството на оръжие, а, от друга страна, още повече изостря всички противоречия на капиталистическото възпроизводство и създава предпоставки за по-дълбока криза.

2. Върху хода на цикъла влияе в известна степен *държавно-монополистичният капитализъм.* Това означава, че намесата на държавата в икономическите отношения (система на държавни закупки на продукцията на промишлеността и селското стопанство, държавни субсидии и кредити за монополите и т. н.) в интерес на монополите има определено значение за известно развитие на производството и за обновяването на основния капитал. *Монополистичната буржоазия с помощта на мерките на държавно регулиране се опитва да отслаби разрушителната сила на икономическите кризи.* Но като въздействува върху капиталистическия цикъл, *държавно-монополистичният капитализъм не може да отмени икономическите кризи на свръхпроизводство.*

3. Върху хода на цикъла влияе и съвременният *научно-технически прогрес.* Това означава, че основният капитал бързо се износва морално. Поради това капиталовложенията, макар и да се намаляват в периодите на кризи, все пак остават на сравнително високо равнище. Това придава малко по-други форми на развитието на цикъла, отколкото преди.

4. Значително се засили влиянието на *класовата борба* в капиталистическите страни върху цикъла. Колкото по-големи са успехите на работниците в класовата борба, толкова повече буржоазията е принудена да

прави отстъпки в икономическата област. Това съдейства за разширяването на вътрешния пазар и може да послужи в известна степен като фактор, ограничаваш засилването на кризата на свръхпроизводство.

5. Върху капиталистическия цикъл въздейства и *разпадането на колониалната система*. Израз на това въздействие е, че страните, извоювали политическа независимост, започнаха да укрепват своята икономическа независимост. Пътят към икономическата независимост на тези страни минава през тяхната индустриализация. Днес на слаборазвитите страни се падат около половината от машините, изнасяни от капиталистическите страни и главно от западноевропейските страни. Това доведе до увеличаване на продукцията на машиностроенето на западноевропейските страни и по този начин допринесе за изменението на капиталистическия цикъл през следвоенния период.

Това са някои фактори, които влияят върху хода на капиталистическия цикъл в наше време. В резултат именно на тези фактори икономиката на капиталистическите страни през следвоенния период е изложена на чести, но по-малко дълбоки икономически кризи, отколкото кризата през 1929—1933 г.

Хроническото непълно използване на производствените мощности на промишлените предприятия, масовата постоянна безработица, все по-честите икономически кризи доказват, че съвременният капитализъм не е в състояние да използва мощните производителни сили, които се развиха в неговите недра. Той стана огромна спънка за развитието на човечеството.

Капитализмът се стреми да разреши своите икономически и политически противоречия по пътя на надпреварата във въоръжаването и на милитаризацията на икономиката.

Милитаризацията на икономиката и влошаването на положението на трудещите се

Милитаризацията на икономиката се изразява в това, че значителна част от промишлеността се преустройва от производство за граждански цели към производство на оръжие, че огромни материални ценности се замразяват под формата на стратегически запаси. Така в САЩ преките военни разходи на федералното правителство в навечерието на Втората световна

война възлизаха на 14% от всички бюджетни разходи, а от 1955 г. до днес годишните преки военни разходи възлизат на 45—46 милиарда долара, или на две трети от федералния бюджет. В Англия и Франция военните разходи през следвоенния период възлизат на една трета от целия бюджет.

Милитаризацията на икономиката и надпреварата във въоръжаването създават опасност от войни. Затова Съветският съюз, цялото миролюбиво човечество настойчиво и упорито водят *борба за всеобщо и пълно разоръжаване*. „Ние винаги сме били — заяви Н. С. Хрущов пред XXII конгрес на КПСС — решителни противници на надпреварата във въоръжаването, тъй като в миналото съперничеството в тази област не само стоварваше върху народите тежко бремe, но и неизбежно водеше до световни войни. Ние сме още по-решителни противници на надпреварата във въоръжаването сега, когато във военното дело е извършен колосален технически преврат и когато използването на съвременното оръжие неизбежно би предизвикало гибелта на стотици милиони хора.“¹

И все пак империалистическите държави не са съгласни с всеобщо и пълно разоръжаване. Защо? Защото надпреварата във въоръжаването води до невиджано увеличаване на печалбите на монополите. Така печалбите на американските монополи се увеличиха от 3,3 милиарда долара през 1938 г. на 48 милиарда долара през 1959 г., т. е. повече от 14,5 пъти.

Освен това идеолозите на капитализма твърдят, че милитаризацията на народното стопанство и надпреварата във въоръжаването избавят капиталистическата икономика от икономически кризи и безработица. В действителност милитаризацията на икономиката, като засилва несъответствието между производствените възможности и намаляващото платежоспособно търсене от страна на населението, неизбежно води до нова, по-дълбока икономическа криза. „Надпреварата във въоръжаването — каза другарят Н. С. Хрущов на XX конгрес на КПСС — не лекува болестта, а още повече я задълбочава. И колкото по-широко се извършва милитари-

¹ Материали на XXII конгрес на КПСС, стр. 42.

зацията на икономиката, толкова по-тежки ще бъдат последиците от това за капитализма.“¹

Надпреварата във въоръжаванията ляга като тежко бреме върху плещите на работническата класа и на всички трудещи се маси. Така например в САЩ военните разходи на глава от населението съставлявали през 1913/14 бюджетна година 3,5 долара, през 1929/30 г. — 7 долара, през 1954/55 г. — 250 долара, т. е. увеличили са се през това време повече от 70 пъти. В Англия военните разходи на глава от населението са се увеличили от 1,7 фунта стерлинги през 1913/14 бюджетна година на 29,3 фунта стерлинги през 1954/55 г. Тези грамадни разходи се покриват от непрекъснатото увеличаване на преките и косвените данъци. Само преките данъци, събирани от населението, са се увеличили в САЩ през 1956/57 бюджетна година в сравнение с 1937/38 бюджетна година, дори като се вземе под внимание обезценяването на валутата, близо 13 пъти. В Англия преките данъци за същия този период са нараснали 2 пъти, във Франция — 3 пъти, в Италия — 2 пъти.

Следвоенната надпревара във въоръжаването доведе до засилване на инфлацията в капиталистическите страни, в резултат на което покупателната сила на книжните пари спадна рязко. Така в САЩ към началото на 1958 г. паричната маса в обръщение беше нараснала на 27 400 000 000 долара срещу 5 600 000 000 долара през 1937 г. В Англия към началото на 1958 г. имало в обръщение 1 850 000 000 фунта стерлинги книжни пари, докато през 1937 г. — 460 000 000 фунта стерлинги. В Италия количеството на парите, намиращи се в обръщение, през 1958 г. достигнало астрономическа цифра — 1 852 милиарда лири срещу 18 милиарда лири през 1937 г.

Въпреки увеличаването на данъчното бреме и засилването на инфлацията, монополите се домогват до „замразяване“ на номиналната работна заплата, т. е. до запазването ѝ на едно равнище. Това води до намаляване на реалната работна заплата и до влошаване положението на трудещите се, което предизвиква засилване на борбата на работническата класа против капиталистическия гнет. Ярکو доказателство за това е по-

¹ Н. С. Хрушчов, Отчетен доклад на ЦК на КПСС на XX конгрес на партията, стр. 15.

големият размах на стачното движение. Ако се вземат официалните, разбира се, занижени данни за 11 страни — САЩ, Англия, Франция, Западна Германия, Япония, Канада, Австрия, Швеция, Белгия, Холандия, Аржентина — и се сравнят 10 предвоенни години (1930—1939 г.) и 10 следвоенни години (1945—1954 г.), ще се окаже, че броят на стачките се е увеличил от 67 000 на 101 000, броят на участниците от 21 000 000 на 73 000 000, в броят на загубените поради стачките работни дни — от 240 000 000 на 672 000 000.

Но класовата борба на пролетариата не стихва, а все повече се разгаря. Само от 1955 до 1959 г., т. е. за 5 години, в САЩ например са станали повече от 19 хиляди стачки, в които са участвували около 10 милиона души.

След войната работническата класа в капиталистическите страни не се ограничава с икономическа борба, а с по-голям размах, отколкото преди войната, решително се бори по основните въпроси на външната и вътрешната политика на своите страни, върви в авангарда на борбата на народите за мир и демократични права на трудещите се.

Класовата борба на пролетариата се ръководи от комунистическите и работническите партии върху основата на теорията на марксизма-ленинизма, силата и жизнеността на която са потвърдени от целия исторически опит на съвременната епоха.

Задълбочаване
на противоречията
между монополите
и интересите
на цялата нация

В съвременните условия в империалистическите страни интересите на монополистическата буржоазия се намират в непримиримо противоречие не само с интересите на пролетариата, но и с общонационалните интереси.

Монополистичният капитал засилва експлоатацията както на работническата класа, така и на другите слоеве на трудещите се — селяни, занаятчии. В съвременния етап на общата криза на капитализма рязко се влоши положението на селяните и фермерите. Така в САЩ в резултат на надуването на цените от монополите американските фермери бяха принудени да платят за купуваните от тях стоки през 1959 г. 12 на сто повече, отколкото през 1950 г., докато цените на продаваните от фермерите стоки спаднаха през това време със 7 на

сто. „Ножиците на цените“ на промишлените и селско-стопанските стоки, дълговете и данъчното бреме към държавата на монополистичния капитал водят към масово разоряване на фермерите. Така през периода от 1952 до 1959 г. в САЩ са се разорили 776 хиляди фермери.

Интересите на монополите се сблъскват не само с интересите на трудещите се, но и с интересите на монополистичната дребна и средна буржоазия. Монополистичният капитал заедно с държавата използва данъчната, кредитната, тарифната политика и политиката в областта на цените за преразпределение на принадлежната стойност в свой интерес, като лишава дребните и средните капиталисти от техните печалби и ги разорява.

Интересите на дребната буржоазия и на другите средни слоеве, както и интересите на работническата класа, влизат във все по-голямо противоречие с интересите на монополистичната буржоазия, с нейните политически партии и с държавата, която стои на стража на монополите. Ето защо от ликвидирането на господството на монополите са кръвно заинтересовани работническата класа, селяните, интелигенцията, дребната и средната градска буржоазия. Създават се благоприятни условия за сплотяването на всички тези сили.

Такова сплотяване на всички сили на нацията против монополите в съвременните условия може да бъде осъществено върху основата на борбата за мир, национална независимост, за защита на демокрацията, за национализацията на най-важните отрасли на икономиката и на демократизирането на тяхното управление, за използването на цялата икономика за задоволяване на нуждите на населението.

Ролята на авангарда в борбата против гнета на монополите играят комунистическите и работническите партии, които се стремят да сплотят и насочат към тази борба широките народни маси.

Засилване на противоречията между капиталистическите страни Втората световна война доведе до по-нататъшно засилване на неравномерността на развитието на капиталистическите страни. Хитлеристка Германия, Япония и Италия претърпяха военен разгром, стопанството на тези страни беше силно подкопано. Франция като окупира-

на страна през време на Втората световна война понесе големи щети. Сериозно отслабнала се оказа Англия. Забогатяха от войната само Съединените американски щати. През 1948 г. дялът на САЩ в общата промишлена продукция на капиталистическия свят възлизаше на 56,6%, на Англия — 11,5%, на Западна Германия — на 4, на Франция — на 4, на Канада — на 3,5, на Италия — на 2 и на Япония — на 1,5%. Оттогава станаха сериозни изменения в съотношението на силите в капиталистическия свят. В какво се изразява това?

Първо, Съединените американски щати загубиха своето абсолютно превъзходство в световното капиталистическо производство и търговия. Техният дял в световното промишлено производство от 1948 г. спадна с 10 на сто и в 1960 г. възлезе на 47%, в износа — от 23,4 на 18,1%, в златните запаси — от 74,5 на 43,9%. В резултат САЩ заемат сега между другите капиталистически държави приблизително същото място, което заемаха преди Втората световна война.

Второ, видимо отслабнаха позициите на Англия и Франция. Тези държави безвъзвратно губят своите колонии. Те не можаха да възстановят своите довоенни позиции в световното промишлено производство. Докато в 1937 г. дялът на Англия и Франция в промишленото производство на капиталистическия свят възлизаше на 18,5%, през 1960 г. той възлизаше на 14,3%.

Трето, много излязоха напред победените страни, особено Западна Германия и Япония. На Западна Германия, Япония и Италия, взети заедно, се падат около 17% от промишленото производство на капиталистическия свят, т. е. повече, отколкото в навечерието на Втората световна война.

Изменението на съотношението на икономическите сили доведе до борба между империалистическите страни за пазари.

Използвайки своето икономическо предимство, САЩ полагат големи усилия, за да подчинят напълно или отчасти другите капиталистически страни. През първите години след войната те успяха да установят своето господство върху значителна част от световния капиталистически пазар. Но когато Западна Германия, Англия, Франция и Италия възстановиха своето стопанство, САЩ трябваше да се сблъскат на световния

пазар с конкуренцията на тези страни. Това изостри борбата за пазари за пласмент между монополистичните обединения на САЩ, Англия, ГФР и други страни. Борбата на САЩ за завладяване на пазари за пласмент, източници на суровини и сфери на влияние среща растящата съпротива на европейските империалисти. Монополите на Западна Европа не искат да видят застрашени своите високи печалби.

Борбата между монополите довежда до по-нататъшно засилване на противоречията между капиталистическите страни.

Главното междуимпериалистическо противоречие е противоречието между САЩ и Англия. Американският монополистичен капитал води настъпление срещу традиционните пазари за пласмент и сферите на влияние на Англия. САЩ се стремят, и не безуспешно, да разрушат многостранните икономически връзки на Англия с нейните доминиони и колонии. Изостря се борбата между Англия и САЩ в областта на външната търговия, както и за източници на суровини.

Изострят се и се засилват противоречията между Франция и САЩ. Американските монополи пускат все по-дълбоки корени в икономиката на Франция. Много американски тръстове създадоха свои предприятия във Франция. Засилва се конкурентната борба между САЩ и Франция в областта на външната търговия. САЩ водят настъпление срещу традиционните пазари на Франция в Мароко, Тунис, Алжир. Има сериозни признаци за стремеж на САЩ да изтласкат Франция от пазарите на тези страни. Влиятелните кръгове на САЩ, които често действуват под маската на „покровители“ на националноосвободителното движение, на дело се опитват да заменят френското господство в страните на Северна Африка с господство на американските монополи, както вече успяха да направят това в Южен Виетнам. Тази тенденция на САЩ предизвиква голямо безпокойство сред френските управляващи кръгове.

По-нататъшното изостряне на противоречията между империалистическите страни до голяма степен е предизвикано от появяването на световния пазар на Западна Германия и Япония. През следвоенния период САЩ се опитаха да поставят западногерманските монополи под свой контрол, да завоюват здрави пози-

ции в най-важните отрасли на икономиката на ГФР. Същото се опита да направи и Англия. Но нито САЩ, а още по-малко Англия успяха да установят господстващо влияние в икономиката на Западна Германия. Опирайки се на своя растящ промишлен потенциал, западногерманските монополи пристъпиха към осъществяване на широка експанзионистична програма. През първите години след завършването на Втората световна война Западна Германия заемаше едно от последните места между капиталистическите страни в областта на експорта, днес излезе на второ място в света след САЩ.

Противоречията между империалистите имат непримирим, антагонистичен характер. Те произтичат от основното противоречие на капитализма — противоречието между обществения характер на производството и частнокапиталистическата форма на присвояване. С никакви споразумения, сделки, съюзи и компромиси не могат да се отстранят противоречията между империалистите.

Главното противоречие на съвременната епоха — *борбата между растящия социализъм и умиращия капитализъм* — не отстранява вътрешните противоречия в капиталистическия лагер. Това главно противоречие на нашата епоха оказва двойко въздействие върху отношенията между империалистите. От една страна, то стимулира обединението на капиталистическите страни, представлява база за скалърване на военни блокове от рода на НАТО, СЕАТО и СЕНТО и затруднява възникването на въоръжени конфликти между империалистите. От друга страна, то създава нови източници на противоречия и конфликти между капиталистическите страни по основните въпроси на съвременното световно развитие.

„В лагера на империализма — изтъква Н. С. Хрущов — обективно действуват и се преплитат две тенденции: едната — към обединение на всички негови сили против социализма, и другата — към засилване на противоречията между самите империалистически държави, а също между тях и останалите държави от капиталистическия свят.“¹

Противоречията между империалистите не водят непременно до световна война. Когато капитализмът бе-

¹ Материали на XXII конгрес на КПСС, стр. 179—180.

ше господстваща сила в света, противоречията между империалистите и нарушението на равновесието между страните довеждаха в края на краищата до световни войни. Днес капитализмът загуби своя монопол на единствена световна система от държави. Сега съществува световната социалистическа система, която става решаващ фактор на човешкото развитие, създаде се нова историческа обстановка, която дава възможност на обединените сили на света начело със световната социалистическа система да обуздаят силите на агресията, да изключат завинаги световната война от живота на обществото.



И така, ние разгледахме капиталистическия начин на производство, основан върху експлоатацията на наемен труд. При капитализма, особено в неговия най-висок стадий на развитие, се изостриха до крайни предели противоречията между труда и капитала, между метрополиите и колониите, между империалистическите държави. Задълбочаването на тези противоречия води капиталистическия свят към нови икономически и социални сътресения, а в края на краищата — към революционно заменяне на капитализма със социализма.

Съвременната действителност е най-доброто потвърждение на извода, до който стигна Маркс преди повече от 100 години — извода за историческата обреченост на капиталистическия начин на производство.

КОМУНИСТИЧЕСКИ НАЧИН НА ПРОИЗВОДСТВО

Трудещите се от поколение на поколение са мечтали за щастлив и осигурен живот. Но на тези мечти дълго време не е било съдено да се сбъднат. Хората не са знаели пътя за своето освобождение. Великите вождове на работническата класа — Маркс, Енгелс и Ленин — показаха на трудещите се този път към светлото бъдеще на човечеството — комунизма.

„Комунизмът — се казва в програмата на КПСС — изпълнява историческата мисия за избавяне на всички хора от социалното неравенство, от всички форми на потисничество и експлоатация, от ужасите на войната и утвърждава на земята *Мир, Труд, Свобода, Равенство, Братство* и *Щастие* за всички народи“.¹

Комунистическото общество преминава в своето развитие през две фази — първата, която се нарича социализъм, и втората, по-висока фаза, наричана комунизъм.

Крайната цел на освободителната борба на трудещите се във всички страни е построяването на комунизма. „... Като започваме социалистическите преобразования — писа В. И. Ленин, — ние трябва ясно да поставим пред себе си целта, към която в края на краищата са насочени тези преобразования, именно целта да се създаде комунистическо общество...“²

Марксизмът-ленинизмът научно доказва, че комунистическата обществено-икономическа формация, която идва да смени капитализма, не възниква изведнаж в готов вид.

Комунистическото общество не може да бъде построено на другия ден след като работническата класа

¹ Материали на XXII конгрес на КПСС, стр. 442.

² В. И. Ленин, Съч., т. 27, стр. 112.

завоюва политическата власт. Изграждането на комунизма изисква продължително време и напрегнат труд на работническата класа, селяните и интелигенцията.

Обществото не може да премине към комунизма непосредствено от капитализма. От капитализма в резултат на упорита борба то преминава към социализма и едва по-късно социализмът прераства в комунизъм.

Като характеризира двете фази на комунистическата обществено-икономическа формация, основоположникът на научния комунизъм К. Маркс писа в своето произведение „Критика на Готската програма“, че социализмът и комунизмът представляват различни степени на икономическа зрелост на един и същ начин на производство. Като разглежда социализма като първа фаза на комунизма, К. Маркс изтъква, че в този стадий ние имаме не такова комунистическо общество, което се е развило върху собствената си основа, а такова, което току-що излиза от недрата на капитализма и поради това във всяко отношение — икономическо, нравствено и интелектуално — запазва още рождениите петна на старото общество. В. И. Ленин подчертаваше, че „... научната разлика между социализма и комунизма е само в това, че първата дума означава първата степен на израстващото от капитализма ново общество, втората дума — по-високата, по-нататъшна негова степен...“¹

Развитието на социализма води до втората, висшата фаза — комунизма.

Следователно социализмът и комунизмът са две степени, две фази на едно и също комунистическо общество.

¹ В. И. Ленин, Съч., т. 29, стр. 414.

А. СОЦИАЛИЗМЪТ — ПЪРВАТА ФАЗА НА КОМУНИСТИЧЕСКОТО ОБЩЕСТВО

ГЛАВА IX

ВЪЗНИКВАНЕ И ФОРМИРАНЕ НА СОЦИАЛИЗМА

§ 1. Марксизмът-ленинизмът за преходния период от капитализма към социализма

Революционният
преход от
капитализма
към социализма

Изучавайки процеса на икономическото развитие на обществото, класиците на марксизма-ленинизма откриха законите за възникването, развитието и гибелта на капитализма. На мястото на старото общество с неговата икономическа мизерия и политическо безумие, писа К. Маркс, неизбежно ще дойде ново общество, международният принцип на което ще бъде *мирът*, защото всеки народ ще има един и същ властелин — *труда*. Това общество се нарича социализъм. То бе построено за пръв път в света в Съюза на съветските социалистически републики.

В резултат на разгромването на фашистка Германия и милитаристка Япония във Втората световна война при решаващата роля на Съветския съюз, както и в резултат на победата на социалистическите революции по пътя на изграждането на социализма тръгнаха народите на редица страни в Европа и Азия, които образуваха заедно със Съветския съюз социалистическия лагер.

Победата на Великата октомврийска социалистическа революция, която сложи началото на нова ера в

развитието на човешкото общество, показва, че капитализмът е изживял времето си, че капиталистическите производствени отношения са станали огромна спънка за развитието на производителните сили.

Социалистическите революции в страните на Европа и Азия нанесоха нов мощен удар върху позициите на световния капитализъм. Те бяха най-голямото събитие в световната история след Великата октомврийска социалистическа революция. Капитализмът неизбежно трябва да отстъпи своето място на новото общество — социализма.

Но капитализмът не може да бъде сменен от социализма от само себе си, стихийно. Буржоазният строй може да бъде ликвидиран само чрез решителна всенародна борба, чрез пролетарска революция, която ще лиши капиталистите и техните съучастници от властта и от възможността да потискат и експлоатират народа. К. Маркс писа, че „...социализмът не може да бъде осъществен без революция. Той се нуждае от този политически акт, доколкото се нуждае от *унищожаване и разрушаване* на старото“.¹

Революцията е нужна, за да бъде ликвидирана частната собственост, т. е. да бъдат иззети всички основни средства за производство от частните ръце на капиталистите и да бъдат предадени на целия народ, да се установи обществена социалистическа собственост.

Революционният преход от капитализма към социализма се осъществява по два начина — мирен и немирен.

Работническата класа и нейният комунистически авангард се стремят да осъществят социалистическата революция по мирен път. Това отговаря на интересите на работническата класа и на целия народ.

Мирният път на социалистическата революция предполага завоюване на държавната власт от работническата класа без гражданска война, чрез парламента.

Като обединява под своето ръководство преобладаващото мнозинство на народа, работническата класа може да завоюва здраво мнозинство в парламента и да го превърне от оръдие, което служи на класовите интереси на буржоазията, в оръдие, служещо на тру-

¹ К. Маркс и Ф. Енгелс, Съч., т. 1, стр. 432.

довия народ. Такъв парламент може да разреши успешно задачите на социалистическата революция. Всичко това е възможно чрез широко, непрекъснато развитие на класовата борба на работниците и на целия трудов народ против едрата монополистична буржоазия, против реакцията, за дълбоки социални реформи, за мир и социализъм.

За това съдействуват наличността на непрекъснато засилващата се световна социалистическа система, която се превръща в решаващ фактор за развитието на човешкото общество; отслабването на световната система на капитализма, чиито противоречия достигнаха небивала острота; разпадането на колониалната система на империализма, порасналата организираност и класова съзнателност на работническата класа в капиталистическите страни; порасналият авторитет на комунистическите и работническите партии.

Не е изключено в условията на все по-голямото разрастване на силите на социализма, на укрепването на работническото движение и на отслабването на позициите на империализма в някои страни да се създаде положение, при което, както предвиждаха Маркс и Ленин, за буржоазията да бъде изгодно да се съгласи да бъдат изкупени от нея основните средства за производство, а на пролетариата — „да се откупи“.

В условия, когато експлоататорските класи прибегват до насилие над народа, трябва да се има предвид и другата възможност за преминаване към социализма. Ленинизмът учи, а историческият опит потвърждава, че господстващите класи не отстъпват доброволно властта. Затова става необходимо революционното насилие.

Не-мирният преход към социализма предполага въоръжено въстание, гражданска война, насилствено лишаване на буржоазията от политическата власт.

Във всяка отделна страна реалната възможност за единия или другия път на социалистическата революция се определя от конкретните исторически условия. Успехът на революцията ще зависи от това, до каква степен работническата класа и нейната партия ще овладяват всички форми на борбата — мирни и не-мирни — и ще бъдат готови за бързо и изненадващо сменяне на една форма на борба с друга.

В съвременните условия благодарение на подкрепата на социалистическите страни социалистическа революция може да бъде извършена и в изостанала страна. Опрени на подкрепата на развитите социалистически страни, изостаналите страни могат да преминат към социализма, прескачайки капиталистическия стадий на развитие. Така беше например в Монголия.

Независимо от това, как се осъществява — по мирен или не-мирен път, — социалистическата революция винаги представлява разрушаване из основи на отживелите времето си капиталистически отношения и утвърждаване на нови, социалистически отношения. Тези преобразования се извършват от властта на работническата класа в интерес на целия народ.

**Необходимостта
от преходния
период**

Епохата на революционно преустройство на капиталистическото общество в социалистическо е преходен период.

Преходният период от капитализма към социализма е необходим, защото социализмът не се заражда в недрата на капитализма. При капитализма възникват само предпоставките за социализъм.

Тези предпоставки се състоят в това, че капитализмът създава едра машинна промишленост, която е материалната предпоставка за социализма. От друга страна, разрастването на промишленото производство и неговото уедряване довеждат до увеличаване числеността на работническата класа, до съсредоточаването ѝ в едрите предприятия, в промишлените центрове. Работническата класа се организира, осъзнава класовите си интереси и се превръща в обществена сила, способна да унищожи капитализма.

Интересите на работническата класа съвпадат с интересите на всички трудещи се и тя застава начело на борбата на експлоатираните маси за събаряне на капитализма. Това е субективната предпоставка за социализма, която възниква в недрата на капитализма. Работническата класа взема властта в ръцете си по революционен път, за да изгради заедно със селяните новото, социалистическото общество.

Периодът, през който се извършва ликвидирането на частната собственост и на експлоататорските класи, преустройването на цялото стопанство, на културата, на

държавата върху социалистически начала, се нарича *преходен период от капитализма към социализма*. През този период социализмът още не е изграден — той се изгражда, капитализмът още не е ликвидиран напълно — той се намира в процес на ликвидиране.

След като пролетариатът завоюва властта и завземе командните постове в народното стопанство, капитализмът се оказва победен, но още неунищожен напълно. Известно време в промишлеността, селското стопанство и търговията се запазват частнокапиталистическите предприятия. Задачата е не само да се преодолее съпротивата на частнокапиталистическите елементи в града и селото, но и да се сложи край на тяхното съществуване, да се ликвидират причините, които ги пораждаат.

Важна задача на преходния период е преустройването на дребните селски стопанства върху социалистически начала.

През преходния период се създава материално-техническата база на социализма.

Преходният период е задължителен за всяка страна, тръгнала по пътя на социализма. За всяка страна — промишлено развита или изостанала, голяма или малка — е необходимо определено време, за да премине от капитализма към социализма.

Преходният период обхваща цяла историческа епоха, която започва с победата на пролетарската революция и установяването на диктатурата на пролетариата и завършва с изграждането на социализма — първата фаза на комунистическото общество.

Учението за преходния период от капитализма към социализма бе създадено от Маркс, Енгелс и Ленин. Те въоръжиха работническата класа и всички трудещи се с научно знание за пътищата за изграждане на социализма. Голям принос в марксистко-ленинското учение за преходния период дават комунистическите и работническите партии.

Между капиталистическото и комунистическото общество, казва К. Маркс, лежи период на революционно превръщане на първото във второто. На този период съответствува и политически преходен период и държавата от този период не може да бъде нищо друго освен *революционна диктатура на пролетариата*.

**Диктатурата
на пролетариата —
инструмент
за изграждане
на социализма**

Диктатурата на пролетариата е необходима, защото само работническата класа може да ръководи всички трудещи се в борбата за събаряне потисничеството на капитала и за изграждане на социалистическо общество. *Диктатурата на пролетариата* е държавно ръководство на обществото, осъществявано от работническата класа. „Диктатурата на пролетариата — се казва в програмата на КПСС — е диктатура на преобладаващото мнозинство над малцинството; тя е насочена срещу експлоататорите, срещу угнетяването на народите и нациите, към унищожаване на всякаква експлоатация на човек от човека. Диктатурата на пролетариата изразява не само интересите на работническата класа, но и на целия трудов народ...“¹ Работническата класа използва държавната власт в интерес на всички експлоатирани маси. Съвместната борба на работническата класа и селяните против експлоататорите, за изграждане на социализма ги сплотява в нерушим съюз. Здравият съюз на работническата класа с трудовите селяни е висш принцип на диктатурата на пролетариата.

Диктатурата на пролетариата означава непосредствено, активно участие на широките трудещи се маси в управлението на производството, в работата на държавните органи, в ръководството на всички области на обществения и културния живот на страната.

Диктатурата на пролетариата като политическа надстройка, породена от социалистическата революция, си поставя за задача да разруши старата държавна машина за угнетяване и потискане на трудещите се. Пролетариатът използва държавната власт, за да унищожи икономическото господство на буржоазията и всякаква експлоатация на човек от човека.

Но диктатурата на пролетариата означава не само насилие и дори не главно насилие. Главно съдържание на диктатурата на пролетариата е не насилието, а създаването, изграждането на социалистическото общество, защитата му от враговете на социализма. Тази страна на диктатурата на пролетариата се проявява поради

¹ Материали на XXII конгрес на КПСС, стр. 479.

обективните условия — съпротивата на буржоазията. Насилието е принудителна и необходима функция на диктатурата на пролетариата, която се поражда от нежеланието на експлоататорските класи да отстъпят властта на пролетариата.

Диктатурата на пролетариата е инструмент за изграждане на социалистическо общество. Пролетарската държава насочва своите усилия към създаване на социалистическо стопанство. В резултат на практическата дейност на държавата в икономическата област възниква нова система на производствени отношения. Основа на тези отношения са обществената социалистическа собственост върху средствата за производство, другарското сътрудничество и социалистическата взаимопомощ на свободните от експлоатация хора.

Ръководна и направляваща сила на диктатурата на пролетариата са комунистическите и работническите партии — челните отряди на трудещите се в борбата за изграждане на социализма и комунизма.

Марксизмът-ленинизмът учи, че преминаването от капитализма към социализма обуславя многообразието на политическите форми. Но същността им е една — всички те са форми на диктатурата на пролетариата.

Съществуването на различни форми на диктатура на пролетариата е историческа закономерност на общественото развитие, предвидена още от В. И. Ленин. „Преминаването на капитализма към комунизма — пише той, — разбира се, не може да не даде грамадно обилие и разнообразие на политически форми, но същността ще бъде при това неизбежно една: *диктатура на пролетариата*.“¹

В СССР в резултат от победата на Октомврийската революция бе установена диктатура на пролетариата във формата на Съвети. Съветската власт като държавна форма на диктатура на пролетариата беше открита от В. И. Ленин въз основа на изучаването на опита от двете руски революции — от 1905 и 1917 г.

В новите исторически условия, създали се след победата на социализма в СССР и след разгромяването на фашизма през Втората световна война, в редица страни в Европа и Азия победи строят на народната демокра-

¹ В. И. Ленин, Съч., т. 25, стр. 436.

ция. Народната демокрация е форма на политическа организация на обществото, съдържание на която е също така диктатурата на пролетариата. Тя отрази своеобразието на развитието на социалистическата революция в условията на отслабването на империализма и на изменението на съотношението на силите в полза на социализма. В нея намериха отражение и историческите и националните условия на отделните страни.

Родена от социалистическата революция, диктатурата на пролетариата осигурява победата на социализма. Като осигури пълната и окончателна победа на социализма, диктатурата на пролетариата изпълнява своята историческа мисия и от гледна точка на задачите на вътрешното развитие престава да бъде необходима. Държавата, възникнала като държава на диктатурата на пролетариата, се превръща в общонародна държава, в орган за изразяване интересите и волята на целия народ.

**Главни
закономерности на
социалистическата
революция и на
социалистическото
строителство**

Преходът от капитализма към социализма се извършва на базата на закономерности, общи за всички страни, тръгнали по пътя на социализма. Тези закономерности са: а) завладяване на политическата власт от работническата класа, установяване диктатура на пролетариата — демокрация за трудещите се при ръководната роля на марксистко-ленинската партия; б) съюз на работническата класа с основната маса на селяните и с всички други слоеве на трудещите се; в) ликвидиране на капиталистическата собственост и утвърждаване на обществената собственост върху основните средства за производство; г) постепенно социалистическо преустройство на селското стопанство на базата на кооперирането; д) планомерно развитие на народното стопанство, насочено към изграждане на социализма и комунизма, към издигане жизненото равнище на трудещите се; е) осъществяване на социалистическата революция в областта на идеологията и културата и създаване на многобройна интелигенция, предана на работническата класа, на трудовия народ, на социализма; ж) ликвидиране на националното потисничество и установяване на равноправие и братска дружба между народите; з) укрепване и развиване на социалистиче-

ската държава, защита на завоеванията на социализма от посегателствата на външни и вътрешни врагове; и) солидарност на работническата класа в дадена страна с работническата класа в другите страни — пролетарски интернационализъм.

Главните закономерности на социалистическата революция и социалистическото строителство показват, че във всяка страна в хода на социалистическата революция се разрешава в общи черти една и съща задача — ликвидира се господството на капиталистите и се изгражда социализмът.

Марксистко-ленинското положение за главните закономерности на социалистическата революция и на социалистическото строителство е залегнало в основата на политиката на комунистическите и работническите партии на социалистическите страни. Това осигурява успешното изграждане на социалистическото общество.

Същевременно формите и методите на изграждането на социализма могат да бъдат различни. Това зависи от конкретните исторически условия във всяка страна. При общността на главните закономерности, присъщи на всички страни, разнообразието на исторически създадените се национални особености и традиции поражда някои специфични условия за развитието на социалистическата революция и изграждането на социализма.

Но тези особености не променят съдържанието на главните закономерности на социалистическата революция и на социалистическото строителство. Различията в практиката на социалистическото строителство могат да се проявяват например във формите на диктатурата на пролетариата, във формите на управлението на производството, в едни или други методи на коопериране на селското стопанство, по диктатурата на пролетариата, ликвидирането на частната собственост върху средствата за производство, кооперирането на селяните и другите главни закономерности — всичко това представлява общото, без което социалистическият строй не може да се развива успешно.

Отстъплението от главните закономерности, надценяването на националните особености завлича в олатото на ревизионизма.

„Ако се изхожда от марксистко-ленинските позиции — казва Н. С. Хрущов, — трябва да се изтъкват

на пръв план не едни или други особености, каквито има всяка страна, а главното, общото, което лежи в основата на борбата за социализъм.“¹

§ 2. Икономика на преходния период

Икономиката на преходния период не може да се нарече нито капиталистическа, нито социалистическа. Тя има многосекторен характер, т. е. представлява съвкупност от няколко икономически системи. Икономическите системи са различните форми на общественостопанство, които се базират на една или друга форма на собственост върху средствата за производство и са характерни за една или друга страна в определен исторически период на нейното развитие.

Икономическите форми в икономиката на страната през преходния период могат да бъдат различни. Това произтича от конкретно-историческата обстановка в страната, която е тръгнала по пътя на изграждането на социализма. Но за всяка страна, която е навлязла в преходния период от капитализма към социализма, са задължителни следните три основни стопански форми: социалистическа, дребностокова и капиталистическа.

Социалистическата стопанска форма в народното стопанство на страната се създава чрез социалистическо обобществяване на средствата за производство.

Първа и най-важна стъпка на пролетарската власт в тази насока е завоюването на ключевите позиции в народното стопанство чрез социалистическа национализация.

Социалистическата национализация е революционното изземване от пролетарската държава на собствеността на експлоататорските класи и превръщането ѝ в държавна, социалистическа собственост (общонародно достояние). Цялото богатство на капиталистическата класа е създадено от многобройни поколения на работническата класа. И когато в социалистическата революция работническата класа отнема средствата за произ-

¹ Н. С. Хрущов, 40 години от Великата октомврийска социалистическа революция, стр. 194.

водство от капиталистите, с това тя възстановява историческата справедливост, извършва законен акт. Което е създадено от труда на народа, трябва да принадлежи на народа.

В резултат на социалистическата национализация на средствата за производство основното противоречие на капитализма — противоречието между обществения характер на производството и частнокапиталистическата форма на присвояване, се премахва. Национализацията привежда производствените отношения в съответствие с производителните сили и премахва пречките за тяхното развитие.

Национализацията на средствата за производство унищожава икономическото господство на буржоазията. Предаването на средствата за производство в ръцете на трудещите се прави народа господар на страната, господстваща икономическа сила на обществото.

На първо място се извършва национализация на едрата промишленост, банките, железопътния транспорт, търговската флота и съобщителните средства, едрите търговски предприятия и т. н., пълна или частична национализация на земята.

В зависимост от формите и степента на остротата на класовата борба в преходния период национализацията във всяка отделна страна има свои особености. Така например в СССР, където буржоазията водеше въоръжена борба, организираше заговори против съветската власт, вредителствуваше по всевъзможни начини, национализацията бе проведена без каквато и да е компенсация на бившите собственици. В редица европейски страни с народна демокрация национализацията на основните средства за производство в промишлеността, транспорта и съобщенията, както и национализацията на банките се извършваха чрез известно изкупване на предприятията от средните и дребните капиталисти собственици, както и чрез изкупване на предприятията, които принадлежаха на капиталисти от страните, влизащи в антихитлеристката коалиция. Без каквото и да е изкупване бяха национализирани предприятията, които принадлежаха на германски и италиански собственици и на местни капиталисти, сътрудничили с фашистите.

В Китайската народна република бе конфискувана и предадена в собственост на държавата само собстве-

ността на едрата монополистична буржоазия, която беше опора на империализма в страната. Основната маса от предприятията на националната буржоазия бе преобразувана в смесени предприятия, които постепенно се преустройват в държавни социалистически предприятия.

В резултат от национализацията на най-важните средства за производство и от осъществяването на редица други мероприятия социалистическата държава създава нова народностопанска форма, която не е съществувала досега — социалистическата стопанска форма. Тя обхваща фабриките, заводите, банките, транспорта, совхозите, държавните стопанства, търговските предприятия и кооперативните социалистически обединения — снабдителната, кредитната, потребителната и производствената кооперации. Със създаването на социалистическата народностопанска форма се слага началото на онази огромна съзидателна работа, която народът извършва в процеса на изграждане основите на социалистическата икономика.

Социалистическата стопанска форма играе ръководна роля в преходната икономика. Ръководната роля на социалистическата стопанска форма се определя от това, че тя обединява решаващите отрасли на народното стопанство, има по-съвременна и съвършена техника. Тази стопанска форма представлява най-прогресивен тип производствени отношения.

В социалистическите предприятия няма експлоатация на човека от човека, работната сила престава да бъде стока, трудът на работника се превръща в труд за себе си, за своето общество. Продуктите, произведени при социалистическата стопанска форма, отиват в полза на целия трудов народ.

Възникването на социалистическата стопанска форма, при която господствува обществената социалистическа собственост върху средствата за производство, поражда нови икономически условия. На базата на тези условия възникват, развиват се и постепенно разширяват сферата на своето действие нови икономически закони — икономическите закони на социализма. Икономическите закони на капитализма постепенно губят силата си и в края на краищата престават да действуват.

**Дребностокова
и капиталистическа
стопански форми**

Дребностоковата стопанска форма обхваща стопанствата на селяните, занаятчиите и дребните домашни производители, основани на частната

собственост върху средствата за производство и на личния труд. Те са свързани повече или по-малко с пазара. Дребното стоково производство е основано на частната собственост върху средствата за производство и това го сближава с капиталистическото производство. Но, от друга страна, дребните селяни са заинтересовани да бъдат унищожени всички форми на експлоатация. Това сближава трудещите се селяни с пролетариата.

В началото на преходния период дребностоковата стопанска форма обхваща по-голямата част от населението в много социалистически страни. В процеса на социалистическото строителство дребното стоково производство се преобразува в социалистическо чрез коопериране.

Капиталистическата стопанска форма обхваща стопанствата, основани на частната собственост върху средствата за производство и наемния труд. Тя е представена от кулаците в селото и от собствениците на национализираните, главно дребни и средни капиталистически предприятия в града. Тук има експлоатация, работната сила е стока. Принадената стойност се присвоява от собствениците на средствата за производство.

Социалистическата държава отначало ограничава капиталистическата стопанска форма, по-специално ограничава експлоатацията на работната сила, а след това води политика на ликвидиране на тази стопанска форма.

Социалистическата, дребностоковата и капиталистическата стопански форми са основни в икономиката на преходния период. Освен тези стопански форми в икономиката на преходния период ~~може да има~~ натурално селско стопанство (патриархално) и държавен капитализъм. Такива може да има, а може и да няма.

В СССР например в преходния период имаше патриархална стопанска форма и държавен капитализъм във формата на концесии, дадени от съветската власт на чужди капиталисти, и в някои други форми. Но в икономиката на СССР държавният капитализъм не можа да се развие що-годе значително.

Държавният капитализъм се разпространи значително в Китайската народна република и в някои други страни с народна демокрация.

Задача на преходния период е да развива с всички средства социалистическата стопанска форма и да ликвидира напълно капиталистическата стопанска форма, а дребностоковата стопанска форма да преустрои в социалистическа стопанска форма, да осигури пълното ѝ господство, да създаде основата на социализма.

Класи в преходния период	Зад икономическите форми в преходния период стоят определени класи.
Социалистическа стопанска форма	{ Работническата класа и селяните, обединени в кооперативни предприятия.
Дребностокова стопанска форма	{ Дребните и средните селяни в селото и занаятчиите в града.
Капиталистическа стопанска форма	{ Буржоазията в града и кулаците в селото.

Такава е класовата структура в преходния период от капитализма към социализма.

Положението на класите в преходния период в сравнение с положението им при капитализма се променя коренно.

Работническата класа, която при капитализма беше потиснатата, експлоатирана класа, с установяването на диктатурата на пролетариата играе ръководна роля в обществото. Тя става господстваща класа, държи в свои ръце държавната власт и владее заедно с всички трудещи се обобществените средства за производство.

Селяните се освобождават от зависимостта си от едрите земевладелци, те получават от социалистическата държава земя, защита от експлоатацията на кулака, помощ в кооперирането.

В своята политика по отношение на селяните в преходния период социалистическата държава се ръководи от Лениновата формула: съюз със средния селянин, опрание на бедните селяни и борба против кулака. В резултат на такава политика основните селски маси стават съюзник на работническата класа в изграждането на социализма.

Работническата класа и селяните са основните класи в преходния период. Освен селяните работническата класа обединява около себе си всички други слоеве на трудещите се — трудовата интелигенция, занаятчиите в града.

Буржоазията със загубването на властта и на основните средства за производство престава да бъде господстваща класа в преходния период. Но в продължение на редица години запазва още силата си. Това се обяснява с обстоятелството, че дребното стоково производство стихийно и в масов мащаб ражда капитализъм. Освен това след загубването на своето господство буржоазията се ползува с подкрепата на международния капитал.

**Противоречия
в преходния
период**

Многосекторната икономика на преходния период и съществуването на враждебни класи поражда противоречия.

Социалистическата стопанска форма в преходния период не е всеобемаща, тя не обхваща всички сфери на народното стопанство и по-специално не обхваща селското стопанство. Още съществува капитализъм, който води борба против социализма. Поради това В. И. Ленин изтъква, че преходният период от капитализма към социализма „... не може да бъде период на борба между умиращия капитализъм и раждащия се комунизъм; — или с други думи: между победения, но неунищожен капитализъм и родилия се, но още съвсем слаб комунизъм“¹.

Противоречието между социализма и капитализма е основно противоречие в преходния период. Въпросът „кой кого“ се решава в ожесточена класова борба. Изходът на тази борба зависи от това, кой ще успее да поведе след себе си селяните.

Правилната политика на комунистическите и работническите партии, политиката на здрав икономически и политически съюз на работническата класа и селяните дава възможност на пролетариата да поведе след себе си трудещите се селяни. Това решава изхода на борбата между социализма и капитализма в полза на социализма.

¹ В. И. Ленин, Съч., т. 30, стр. 93.

В преходния период има и други противоречия. Така например в някои страни съществува противоречие между прогресивния политически строй и технико-икономическата изостаналост на тези страни. Това противоречие съществуваше в преходния период в СССР. То е характерно в една или друга степен и за повечето страни с народна демокрация. В преходния период има противоречие между едрата, обединена социалистическа промишленост и дребното, разпокъсано, частнособственическо селско стопанство.

Всички тези противоречия в преходния период се разрешават в резултат от осъществяването на икономическата политика на пролетарската държава.

§ 3. Икономическата политика в преходния период. Лениновият план за изграждане на социализма

За да се изгради социализъм, необходимо е да се изработи и осъществи съответна икономическа политика, т. е. съвкупност от мерки на пролетарската държава, с които се цели да бъдат ликвидирани капиталистическите елементи и да бъде осигурена победата на социализма.

Икономическата политика в преходния период има за цел да се заздрави съюзът на работническата класа и селяните, да се укрепи диктатурата на пролетариата, да се развият производителните сили на страната, да бъдат унищожени експлоататорските класи и изграден социализмът.

Икономическата политика на всяка страна, тръгнала по пътя на социализма, се определя от състоянието на стопанството (на икономиката) в преходния период и от съотношението на класовите сили. Но главните нейни принципи важат за всички страни, които изграждат социализъм.

Съветската държава започна да води такава икономическа политика от пролетта на 1918 г., но по-късно под влияние на интервенцията, гражданската война и разрухата бе принудена да премине към политиката на „военния комунизъм“.

През периода на „военния комунизъм“ съветската власт постави тила в служба на фронта. Национализи-

рана бе цялата промишленост, включително средната и дребната, забранена бе частната търговия, въведена бе системата на продоволствените наряди, което означаваше изземване на излишните селскостопански продукти от селяните за снабдяване на армията и работниците. Поради трудните условия на гражданската война и чуждестранната военна интервенция съветското правителство въведе купонната система на снабдяване и всеобщата трудова повинност. Всички тези мероприятия, проведени от правителството, се наричаха общо политика на „военния комунизъм“. Тази политика беше наложена и временна, тя имаше за цел да се осигури победата на съветската държава в трудните условия на гражданската война и на чуждата военна интервенция.

Щом бяха ликвидирани чуждата военна интервенция и гражданската война, съветската власт премина в 1921 г. към икономическата политика, провъзгласена през пролетта на 1918 г. Тази политика за разлика от „военния комунизъм“ получи названието нова икономическа политика (съкратено тя се наричаше неп). Началото на преминаването към новата икономическа политика бе сложено с това, че изземването на продоволствените излишъци бе заменено с продоволствен данък. Продоволственият данък беше по-малък от изземваното по-рано количество продоволствени излишъци. Всичко, което оставаше, след като продоволственият данък се предадеше на държавата, оставаше на разположение на селяните. Селянинът можеше да търгува свободно с продоволствените излишъци.

Въвеждането на продоволствения данък и допускането на частна търговия бяха необходими, за да се създаде стопанска заинтересованост у селяните, да се развие селското стопанство, да се възстанови леката и тежката промишленост и като се натрупат сили и средства, да се премине в решително настъпление срещу остатъците от капитализма в страната.

Икономическата политика през преходния период в СССР се разработваше и осъществяваше в обстановка на капиталистическо обкръжение и на изграждане на социализъм в условията на една отделно взета страна. Това сложи определен отпечатък върху нейното провеждане в нашата страна. Но основните принципи на ико-

номическата политика в преходния период в СССР имат международно значение. Същевременно конкретните форми и методи на провеждане на икономическата политика в преходния период в различните страни имат свои особености, породени от историческите условия на тяхното развитие. Страните с народна демокрация осъществяват тази политика при по-благоприятни условия. Те използват богатия опит на Съветския съюз, неговата научно-техническа и икономическа помощ, както и опита и взаимопомощта на всички други страни от социалистическия лагер.

Икономическата политика през преходния период беше конкретен израз на Лениновия план за изграждане на социализма.

В. И. Ленин разработи научно обоснован план за изграждане на социализма в СССР, в който план се предвиждаше да се преодолее технико-икономическата изостаналост на нашата страна, да се извърши социалистическа индустриализация, селското стопанство да се преустрои върху социалистически начала и да се осъществи културна революция. Лениновият план за изграждане на социализма получи отражение и по-нататъшна разработка в решенията на комунистическите и работническите партии и е залегнал в основата на изграждането на социализма във всички страни.

Социалистическа индустриализация

Една от най-важните съставни части на Лениновия план за изграждане на социализма е *социалистическата индустриализация*.

Социализмът може да бъде изграден само на базата на едрото машинно производство във всички отрасли на народното стопанство. „Единствена материална основа на социализма — пише В. И. Ленин — може да бъде едрата машинна промишленост, способна да реорганизира и земеделието.“¹

Повечето от страните, тръгнали по пътя на социализма, не могат да получат в наследство от капитализма такава развита материално-техническа база. През времето на своето съществуване капитализмът можа да индустриализира само малък брой страни, на територията на които живее едва около 15% от населението на зе-

¹ В. И. Ленин, Съч., т. 32, стр. 481.

мята. Поради това за повечето страни, пристъпили към изграждане на социализма, индустриализацията е жизнено необходима.

Социалистическата индустриализация е такова развитие на едрата и преди всичко на тежката индустрия, което осигурява коренно преустройство на цялото народно стопанство, включително и на селското стопанство, върху основата на машинната техника.

Централно звено на социалистическата индустриализация е развитието на първо място на онези отрасли на тежката промишленост, които произвеждат средства за производство — метал, гориво, машини и съоръжения, строителни материали. Особено голямо значение за индустриализацията има създаването на съвременно машиностроене.

В процеса на социалистическата индустриализация се създава материалната основа за развитие на социалистическите стопански форми — държавни и кооперативни предприятия в промишлеността и в селското стопанство. Индустриализацията дава на тези стопански форми превъзходство в техниката, необходимо, за да се спечели окончателна победа над капиталистическото и дребностоковото производство.

Социалистическата индустриализация имаше жизнено важно значение за нашата страна.

Провеждането на социалистическата индустриализация е ключът за разрешаването на всички основни задачи на изграждането на социализма — пълното ликвидиране на капиталистическия строй, социалистическото преустройство на селското стопанство, преодоляването на технико-икономическата изостаналост на страната.

Курсът към социалистическа индустриализация на СССР беше одобрен от състоялия се през 1925 г. XIV конгрес на комунистическата партия. Конгресът на партията постави като централна задача индустриализирането на страната в исторически най-кратки срокове.

Необходимостта от това се диктуваше от обстоятелството, че, първо, нашата страна беше изостанала в технико-икономическо отношение в сравнение с развитите капиталистически страни. Тя беше дребноселска страна и в нея се беше запазила по-здрава икономическа база за капитализма, отколкото за социализма. Второ, нашата страна беше заобиколена от капиталистически

държави, които се стремяха да унищожат или поне да отслабят съветската държава.

Всичко това изискваше бърза социалистическа индустриализация. Възможността за бърза индустриализация се определяше от предимствата на социалистическата стопанска система и от особеностите на социалистическия метод на индустриализация.

Господството на обществената социалистическа собственост върху средствата за производство даде възможност индустриализацията на страната да започне с развитие на тежката индустрия, а не на леката промишленост, както обикновено става в капиталистическите страни. Социалистическата стопанска система даде възможност да бъдат мобилизирани максимално всички вътрешни резерви и да бъдат използвани те за развитие на първо място на едрата машинна индустрия.

Главни източници на средства за индустриализацията на СССР бяха доходите от национализираната промишленост, от селското стопанство, външната и вътрешната търговия, от банковата система. Всички тези източници на вътрешното натрупване донесоха милиарди рубли, което даде възможност да се направят големи капитални вложения в промишлеността, особено в тежката.

През годините на предвоенните петилетки бяха създадени нови отрасли на промишлеността — тракторен, автомобилен, химически, машиностроителен, авиационен и т. н. Пуснати бяха в действие хиляди фабрики и заводи. Новите предприятия започнаха да играят основна роля в общия обем на промишлената продукция.

В резултат на успешното изпълнение на програмата за индустриализация още през първите две петилетки СССР се превърна от изостанала, предимно аграрна, страна в могъща индустриална държава, извоюва си пълна икономическа независимост от капиталистическите страни, отбранителната способност на страната се засили извънредно много. Относителният дял на едрата промишленост в цялата обща продукция на страната се увеличи от 42,1% през 1913 г. на 77,4% през 1937 г. Към края на втората петилетка по обем на промишлената продукция СССР зае първо място в Европа и второ място в света.

Успешното развитие на индустриализацията в СССР ликвидира противоречието между най-прогресивната в света политическа власт и изостаналата технико-икономическа база, получена в наследство от царска Русия.

„Индустриализацията на СССР — се казва в програмата на КПСС — е велик подвиг на работническата класа и на целия народ, който не жалеше нито сили, нито средства, съзнателно търпеше лишения, за да измъкне страната от изостаналостта.“¹

Не по-малко важно значение има социалистическата индустриализация и за другите социалистически страни.

Индустриализацията на страните с народна демокрация се осъществява при по-благоприятни условия в сравнение с условията, които съществуваха в нашата страна. Тези страни се опират на всестранната помощ на Съветския съюз и на другите индустриално развити социалистически държави, което улеснява и ускорява процеса на тяхното индустриално развитие.

Социалистическото
преустройство на
селското стопанство

Едно от първите мероприятия на пролетарската власт в страните, тръгнали по пътя на социализма, е провеждането на поземлена реформа чрез конфискуване на земята от експлоататорите и предаването ѝ в ръцете на трудещите се селяни.

Като разработваше аграрната програма на комунистическата партия, В. И. Ленин предвиждаше, че поземлените реформи в различните страни могат да се осъществяват както чрез национализация на цялата земя, така и чрез предаване земята в частна собственост на селяните.

Това предвиждане на В. И. Ленин се потвърди напълно. Така например в СССР веднага след победата на социалистическата революция цялата земя беше национализирана. Тя беше предадена на селяните за вечно и безплатно ползване, но неин собственик си оставаше държавата. В страните с народна демокрация беше конфискувана земята на едрите земевладелци. По-голямата част от конфискуваната земя е предадена в частна собственост на селяните. Национализирана беше само част от земята, на която са организирани държавни предприятия.

¹ „Материали на XXII конгрес на КПСС“, стр. 450.

Но нито национализацията на земята, нито разделянето ѝ между селяните сами по себе си довеждат до възникване на социалистически производствени отношения в селото.

Господстваща стопанска форма в селото след поземлената реформа продължава да си остава дребно-собственическото, частното селско стопанство. А социализмът предполага обобществяване на средствата за производство не само в промишлеността, но и в селското стопанство.

Необходимостта от преминаване към едро социалистическо производство в селското стопанство произтича от това, че социализмът не може да се изгражда върху две противоположни основи: върху основата на едрата социалистическа промишленост и върху основата на раздробеното и изостанало дребноселско стопанство. Раздробеността, разпокъсаността на дребните селски стопанства пречи да се прилагат машини и модерна агротехника в селскостопанското производство.

При това положение не е възможно да се осигури на населението на растящите индустриални градове достатъчно количество хранителни продукти, а на промишлеността — селскостопански суровини. Не може и да се повдигне съществено благосъстоянието на самите селяни.

Пътищата и методите на социалистическото преустройство на селското стопанство въз основа на кооперирането бяха разработени от Ленин.

В. И. Ленин разкри принципната, основната отлика на кооперацията в условията на диктатурата на пролетариата от кооперацията в условията на капитализма, като посочи, че развитието на кооперацията при диктатурата на пролетариата и собствеността на държавата върху най-важните средства за производство е тъждествено на развитието на социализма. Преминаването на селяните към едро кооперативно производство дава възможност да бъде снабдено селското стопанство с нова машинна техника. Същевременно кооперацията е най-простият, лек и достъпен за селяните път към социализма. В. И. Ленин казва, че кооперацията е такава форма на изграждане на социализма в селото, в която може да вземе участие „всски дребен селянин“.

Като изхождаше от това, В. И. Ленин постави като извънредно важна задача на социалистическото строителство да се разширява с всички средства кооперирането на селяните.

В. И. Ленин посочи и по какъв начин трябва да се осъществява социалистическото преустройство на селското стопанство въз основа на кооперирането. Той обоснова принципа на доброволността, който се състои в това, че не бива насилствено да се натрапват на селяните социалистическите форми на стопанска дейност, кооперативното движение не бива да се декретира.

Един от най-важните принципи на Лениновия кооперативен план е внедряването на кооперацията да става постепенно, като се почне от най-простите ѝ форми. От потребителната, снабдително-пласментната, кредитната кооперация към най-простите производителни кооперации, от най-простите производителни кооперации към кооперацията от социалистически тип — такъв е основният път на селянина към социализма.

Развитието на най-простите форми на кооперация в областта на снабдяването, пласмента и кредита, положителният опит в работата на първите колективни и държавни стопанства на практика показват на селяните предимствата на едрото социалистическо стопанство и земеделието, създават у тях навици за колективно водене на стопанството.

Най-важните условия за успешно коопериране на селското стопанство са: социалистическото строителство в селото да бъде ръководено от работническата класа и да бъде то всестранно поддържано и подпомагано от страна на пролетарската държава. Подпомагането от страна на държавата се изразява в най-различни форми — в предоставяне на селяните нови селскостопански машини, кредити в пари и в семена и т. н.

Кооперативният план на В. И. Ленин беше осъществен за пръв път в СССР. Огромната възпитателна и организационна работа, извършена от комунистическата партия и съветската държава, доведе до това, че през втората половина на 1929 г. селяните в СССР решително се ориентираха към колхозите. Към колхозите се насочи основната селска маса. В съветското село започна процес на колективизация. Благодарение на колективизацията беше ликвидирана най-многобройната екс-

плататорска класа в страната — класата на кулаците. Проблемата „кой кого“ беше успешно решена в полза на социализма не само в града, но и в селото.

Колективизацията даде на съветската власт социалистическа база не само в най-обширния и жизнен необходим, но и в най-изостаналия отрасъл на народното стопанство — в селското стопанство. Последното започна да се развива върху основа, еднотипна с основата на промишлеността — върху основата на обществената социалистическа собственост върху средствата за производство.

Под ръководството на комунистическата партия, с всестранната помощ и подкрепа на работническата класа селяните тръгнаха по пътя на социализма.

Основна форма на колективно стопанство в нашето село беше *селскостопанският артел*, т. е. такава форма на колективно стопанство, която се изгражда въз основа на обобществяването на основните средства за производство на селяните и въз основа на техния колективен труд, като същевременно се запазва личното спомагателно стопанство на колхозниците. Селскостопанският артел осигурява правилно съчетаване на личните интереси на колхозниците с техните обществени интереси и спомага успешно за развитието на производителните сили в селското стопанство.

Колективизацията в СССР даде възможност да се създаде в продължение на няколко години най-едрото в света социалистическо селско стопанство, основано на най-висока техника, да се даде на страната повече стокова продукция. Тя откри пътя за рязко подобряване на благосъстоянието на колхозните селяни.

„Преминаването на съветското село към едро социалистическо стопанство — се казва в програмата на КПСС — означаваше *огромна революция в икономическите отношения, в целия начин на живот на селяните*. Колективизацията избави завинаги селото от кулашката робия, от класово разслоение, от разоренето и мизерията. Върху основата на Лениновия кооперативен план вечният селски въпрос намери истинското си разрешение.“¹

По пътя, прокаран за пръв път от трудещите се селяни в Съветския съюз, уверено вървят селяните от

¹ „Материали на XXII конгрес на КПСС“, стр. 450.

страните с народна демокрация. Сега вече е завършено социалистическото преустройство на селското стопанство в повечето страни с народна демокрация.

Опитът на Съветския съюз и на другите социалистически страни показва, че основните принципи на Лениновия кооперативен план важат за всяка страна, тръгнала по пътя на социализма.

Същевременно отделните социалистически страни могат да имат свои конкретни особености при кооперирането на селските стопанства.

Така например в процеса на социалистическото преустройство на селското стопанство в страните с народна демокрация, в които земята беше разпределена и предадена в собственост на селяните, възникнаха такива преходни форми на кооперативни стопанства, които не можаха да се разпространят в нашата страна. В тези кооперативни стопанства земята си оставаше собственост на селяните кооператори, а разпределението на доходите ставаше не само според труда, но и според количеството и качеството на земята, предадена на кооператива.

Прилагайки творчески основните положения на Лениновия кооперативен план към конкретните условия на своите страни, комунистическите и работническите партии правят принос в развитието на марксистко-ленинската теория, обогатяват я с опита на социалистическото строителство.

Осъществяване на
културна революция

Повишаването на културата на широките народни маси в социалистическите страни произтича от самата същност на социализма. Трудовият народ взема властта в свои ръце именно за да си осигури достъп до всички материални и духовни блага.

Заедно с това самите потребности на социалистическото производство пораждат необходимост от максимално издигане на културата и образованието на трудещите се. За да може социалистическото производство да се развива, необходими са висококвалифицирани, образовани и съзнателни труженици във всички отрасли на народното стопанство. Следователно от която и страна да пристъпим към разглеждането на този въпрос, изводът е един: като вземе властта в свои ръце, работническата класа трябва да се погрижи да организира

образованието, обучението и възпитанието на строителите на социализма.

В наследство от буржоазията и още повече пък от феодалния строй социалистическата държава получава невежество и неграмотност. Поради това на първо време пролетариатът е принуден да осъществява решителни, революционни мерки в борбата с неграмотността и некултурността на широките слоеве трудещи се в града и селото. Ето защо ликвидирането на неграмотността, въвеждането на всеобщо образование и организирането на други културно-просветни мероприятия бяха наречени от Ленин културна революция.

Културната революция се състои в това, че широките трудещи се маси овладяват всички блага на културата, които в миналото са били монопол на експлоататорските класи.

В кратък исторически срок в СССР беше ликвидирана масовата неграмотност на възрастното население, създадена беше нова система на народно образование. Въведено беше общообразователно училище, което включва първоначалното, седемгодишното и средното училище. В училищата беше въведено безплатно обучение на роден език.

Големи мероприятия бяха осъществени и в областта на висшето и средното специално образование, което даде възможност да се създадат за кратък срок многобройни кадри нова, съветска интелигенция. Създадена беше широка мрежа от научни учреждения. Значително се издигна професионално-техническото равнище на работническата класа.

Големи успехи бяха постигнати също така в областта на печата, радиопредаването, телевизията и киното, литературата и изкуството, в културно-просветната работа сред населението.

Културната революция избави трудовия народ от духовното робство и невежеството, приобщи и него към богатствата на културата, натрупани от човечеството. „Страната, мнозинството от населението на която беше неграмотно — се казва в програмата на КПСС, — извърши гигантски скок към върховете на науката и културата“¹.

¹ „Материали на XXII конгрес на КПСС“, стр. 450.

§ 4. Победата на социализма

**Ликвидиране на
многосекторността и
победата на социализма**

В резултат от основните революционни преобразования в икономиката, културата и политическия строй, извършени през преходния период, се създава ново, социалистическо общество, побеждава социализмът.

Победата на социализма означава, че вместо частната собственост е установено господството на обществената социалистическа собственост върху средствата за производство. Вместо многосекторната икономика получава пълно господство социалистическата стопанска система под формата на едри социалистически, механизирани предприятия в града и селото. Върху тази основа се ликвидират експлоататорските класи, унищожава се експлоатацията на човек от човека.

Победата на социализма означава, че целият стопански живот се определя и направлява от държавни планове. Унищожени са завинаги конкуренцията, анархията в производството и кризите. Целта на общественото производство е все по-пълното задоволяване на растящите материални и културни потребности на народа.

Доходите се разпределят между тружениците на социалистическото общество съобразно с количеството и качеството на вложения труд. Установява се принципът „от всекиго според способностите, на всекиго според труда“. Това осигурява материалната заинтересованост на членовете на обществото от резултатите на техния труд, дава възможност най-добре да се съчетават личните и обществените интереси, представлява мощен стимул за повишаване производителността на труда, за подем на икономиката и за подобряване благосъстоянието на народа. Съзнаването, че трудещите се работят не за експлоататорите, а за себе си, поражда трудов ентузиазъм, поваторство, инициатива, социалистическо съревнование.

През 1933—1937 г. със завършването на социалистическото преустройство в СССР беше изградено в основни линии социалистическото общество.

Победата на социализма доведе до коренни изменения в класовата структура на обществото. *Работниче-*

ската класа престана да бъде класа, лишена от средства за производство. Тя се превърна в класа, освободена от експлоатация и владееща заедно с целия народ основните средства за производство. Тя стана челна класа, ръководна сила на общественото развитие.

Селяните се превърнаха от класа на дребните, разпокъсани производители в съвсем нова класа, освободена от експлоатация. В тесен съюз с работническата класа колхозните селяни участвуват активно в управлението на социалистическата държава. Общността на двете форми на социалистическата собственост сближи работническата класа и селяните, зайкчи техния съюз, направи дружбата им нерушима.

Израсна нова, излязла от народа и предана на социализма *интелигенция*. Тя получи пътна възможност да прилага плодотворно своите знания в интерес на народа, който строи комунизма. Наред с работническата класа и селяните интелигенцията участвува активно в управлението на страната.

Победата на социализма ликвидира икономическото и политическото неравенство на нациите, предишната противоположност между града и селото, между умствения и физическия труд.

Върху основата на общността на коренните интереси на работниците, селяните и интелигенцията се създаде нерушимото социално-политическо и идейно единство на съветския народ, дружбата на народите, съветският патриотизъм.

Коренните изменения, които станаха в икономическата, политическата и социалната област в резултат на победата на социализма в Съветския съюз, бяха затвърдени по законодателен път в конституцията на СССР, приета в 1936 г.

Целият живот на социалистическото общество се изгражда върху основата на широка демокрация. Чрез Съветите, профсъюзите и другите масови обществени организации трудещите се активно участвуват в управлението на държавните работи, в решаването на въпросите на икономическото и културното строителство. Социалистическото общество гарантира действителна свобода на личността.

На съветския народ, който пръв в света прокара пътя към социализма, се падна историческата роля на

пионер в прокарването на нов път на общественото развитие.

Днес социализмът печели една блестяща победа след друга в страните с народна демокрация.

В резултат на успешното изпълнение на плановете за социалистическа индустриализация и социалистическо коопериране на селското стопанство в повечето страни с народна демокрация е ликвидирана многосекторността на икономиката и е установено господството на социалистическите производствени отношения.

Това означава, че народнодемократичните страни са завършили или завършват преходния период от капитализма към социализма.

Победата на социалистическите революции в народнодемократичните страни означава, че социализмът е излязъл извън рамките на една страна — Съветския съюз — и се е превърнал в световна система.

Ликвидиране
на възможностите
за реставриране
на капитализма в
социалистическите
страни

Социализмът победи в СССР *напълно*. Това означава, че социалистическите производствени отношения в страната се утвърдиха в цялото народно стопанство, а капиталистическите отношения и експлоататорските класи бяха ликвидирани. В резултат на пълната победа на социализма бе установено абсолютното господство на новото общество в страната.

Но победата на социализма в СССР не беше окончателна. Съветският съюз беше единствената страна, построила социализма, но се намираше в капиталистическо обкръжение. Империалистите бяха силни. Затова съществуваше опасност от реставриране на буржоазно-помещическите отношения от силите на международната реакция.

След Втората световна война положението в света се измени. По пътя на социализма тръгнаха множество страни на Европа и Азия. Съветският съюз, завършил изграждането на социализма, навлезе в период на разгърнато изграждане на комунизма. Капиталистическо обкръжение вече не съществува.

Засилването на икономическата и политическата мощ на СССР, образуването и укрепването на световната социалистическа система направиха невъзможно ликвидирането на социалистическите завоевания. Победата на

социализма в СССР стана окончателна. Сега не само в Съветския съюз, но и в другите социалистически страни са ликвидирани социално-икономическите възможности за реставриране на капитализма. „Обединените сили на социалистическия лагер — се казва в програмата на КПСС — представляват сигурна гаранция за всяка социалистическа страна срещу посегателства от страна на империалистическата реакция. Сплотяването на социалистическите държави в единен лагер, неговото крепнещо единство и непрекъснато нарастваща мощ осигуряват пълната победа на социализма и комунизма в рамките на цялата система.“¹

Историческите победи на социализма имат огромно международно значение. Хората на труда се убедиха, че капитализмът неизбежно се сменява от ново общество, което има огромни предимства пред стария свят.

Само в социалистическото общество хората намират своята истинска свобода и щастие. Само социализмът освобождава човека от гнета, дава му широки права, сигурност в утрешния ден.

Ето защо огромните победи на социализма въодушевяват трудещите се в капиталистическите страни на борба за своите права, за освобождение от гнета на капитала.

Построяването на социализма в СССР и успешното изграждане на социализма в народнодемократичните страни е ярко доказателство за тържеството на марксистко-ленинската теория, която осветлява пътя на трудещите се към освобождение от капиталистическото робство и преминаването към нова обществена формация — комунизма.

¹ „Материали на XXII конгрес на КПСС“, стр. 457.

ГЛАВА X

ПРОИЗВОДИТЕЛНИ СИЛИ И ПРОИЗВОДСТВЕНИ ОТНОШЕНИЯ В СОЦИАЛИСТИЧЕСКОТО ОБЩЕСТВО

В предишната глава бяха показани победата на социализма и превръщането му в световна система. За изучаването на икономическите закони и категории на социализма е необходимо да се даде отначало обща характеристика на производителните сили и на производствените отношения в социалистическото общество.

§ 1. Производителни сили

Производителните сили в социалистическото общество представляват едро машинно производство във всички отрасли на народното стопанство, основано на най-висока техника и на труд на работници, свободни от експлоатация.

Едрото машинно производство при социализма е обществено достояние, развива се планомерно и се използва за подобряване на материалното благосъстояние и издигане на културното равнище на всички трудещи се. Това е основната отлика на социалистическото производство от капиталистическото.

Една от най-важните черти на едрото машинно производство в социалистическото общество е високото му техническо равнище, бързите темпове и непрекъснатост на техническия прогрес.

Технически прогрес *Техническият прогрес* в народното стопанство означава неотклонно развитие на науката и техниката и повишаване на културно-техническото равнище на трудещите се, най-съ-

вършена организация на производството и въз основа на всичко това повишаване с всички средства на производителността на обществения труд.

При социализма техническият прогрес в различните отрасли на производството се осъществява непрекъснато, планово, въз основа на най-новите постижения на науката и творческата активност на трудещите се. Техническият прогрес е могъщо средство за увеличаване общественото богатство с цел да се издига непрекъснато жизненото равнище на народа.

Основни насоки на техническия прогрес при социализма са: усъвършенствуване на оръдията за производство и на технологическите процеси, механизация и автоматизация на трудовите процеси, електрификация на народното стопанство, широко прилагане на химията в производството, използване на атомната енергия за мирни цели. Всички тези насоки на развитието на техниката са тясно свързани помежду си и са взаимно обусловени. Механизацията е предпоставка за автоматизацията. Механизацията и автоматизацията се развиват върху основата на електрификацията. Същевременно днес електрификацията е невъзможна без механизация и автоматизация. Също така и химизацията е невъзможна без механизация, автоматизация и електрификация.

Основа на техническия прогрес е *усъвършенствуването на оръдията за производство*, което се състои в това, че се създават и се внедряват в производството по-икономични и производителни машини. Това е неразривно свързано с подобряването на технологията на производството: на начините на добиване, обработване и използване на суровините и материалите, внедряване на нови видове суровини и материали, прилагане на високи и свръхвисоки скорости, мощности, температури и други методи на интензификация на производствените процеси.

Голямо икономическо значение за техническия прогрес има модернизацията на съоръженията. *Модернизацията* е процес на обновяване и усъвършенствуване на действащите съоръжения, като в машините се заменят остарелите възли, части и т. н. Икономическата ефективност на модернизацията се изразява в това, че като се прилага, може да се увеличи обемът на произ-

водството и да се подобрят качествените показатели на дейността на предприятията при сравнително малки разходи и в кратък срок.

Усъвършенствуването на оръдията за производство е основата за по-нататъшно развитие на производителните сили в страната.

Важно значение за усъвършенствуването на производството при социализма има *механизацията на трудовите процеси*. Механизацията означава заместване на ръчния труд с машинен. Това облекчава труда, повишава неговата производителност, ускорява развитието на социалистическата икономика.

През 1960 г. продукцията на машиностроенето и на металообработването в СССР се увеличи над 300 пъти в сравнение с 1913 г. Това даде възможност широко да се механизира производството във всички отрасли на народното стопанство.

При социализма голямо развитие получава *комплексната механизация*. Комплексната механизация означава механизация на всички свързани помежду си производствени процеси, както основни, така и спомагателни. Комплексната механизация повишава производителността на труда и подготвя основата за автоматизация на производството.

Най-високо стъпало на механизацията е *автоматизацията*, т. е. прилагането на машини автомати, които работят на базата на саморегулирането и премахват напълно ръчния труд.

Автоматизацията на социалистическото производство облекчава и пести труда, тя спомага да се подобрява качеството и да се намалява себестойността и стойността на продукцията. Преминването към автоматизация (особено към комплексна автоматизация на всички производствени процеси) води до това, че машините и съоръженията могат да се използват по-дълго време и работата им се подобрява. Намалява се изразходването на енергия, повишава се културата на производството и се намалява броят на обслужващия персонал. Всичко това повишава рязко производителността на обществения труд.

За разлика от капитализма, при който вследствие на механизацията и автоматизацията на производството се изхвърлят на улицата и обричат на безработица ми-

лиони работници, при социализма механизацията и автоматизацията на производството не водят и не могат да водят до безработица. В социалистическото общество комплексната механизация и автоматизация на производствените процеси отговарят на настъпните интереси на трудещите се, облекчават и основно променят характера на труда на милиони хора, повишават неговата производителност, създават условия за намаляване продължителността на работния ден и за ликвидиране на съществени различия между умствения и физическия труд.

Механизацията и автоматизацията на производствените процеси е неразривно свързана с електрификацията. *Електрификацията* е внедряване на електроенергията във всички отрасли на народното стопанство, бита и културата. Електроенергията е енергетичната основа на съвременната техника, на механизацията и автоматизацията. Тя е основата на най-новата технология, на ускоряването и интензификацията на производствените процеси. На базата на електричеството възникнаха нови отрасли на производството — електрометалургията, електрохимията, както и нови методи на обработка на металите.

Производството на електроенергия в СССР през 1960 г. достигна 292 милиарда киловатчаса срещу 1,9 милиарда киловатчаса през 1913 г. По седемгодишния план за развитие на народното стопанство на СССР добивът на електроенергия в страната ще достигне през 1965 г. над 520 милиарда киловатчаса. С цел да се ускори развитието на енергетичните мощности днес се предвижда да се строят предимно топлоелектроцентрали на базата на евтини каменни въглища, природен газ и мазут. Заедно с това продължават да се строят големи водноелектроцентрали.

Мощен фактор за техническото усъвършенстване на народното стопанство е химизацията. *Химизацията* означава развитие на химическите методи на производство и внедряването им във всички отрасли на народното стопанство. Химическите методи на преработка довеждат до ускоряване на производствените процеси и до най-пълно използване на суровините. Те дават възможност също така да се създават нови видове суровини, материали.

Химическата промишленост в СССР се развива с бързи темпове. Общата продукция на химическата и каучуко-азбестовата промишленост се увеличи през 1960 г. в сравнение с 1913 г. 168 пъти. За 1959—1965 г. е набелязано обемът на химическата продукция да се увеличи приблизително 3 пъти. Широко ще се развие производството на синтетични материали.

Върх на съвременния етап на техническото развитие е използването на вътрешноатомната енергия. В СССР е създадена мощна атомна промишленост, която има голямо бъдеще.

Такива са основните насоки на техническия прогрес, които се осъществяват уопешно благодарение на героичния труд на нашия народ. Показател за успехите на съветската наука и техника е това, че именно в СССР е построена първата атомна електроцентрала, пуснати бяха изкуствени спътници на Земята и космически ракети към Луната и планетата Венера, създаден беше атомният ледоразбивач „Ленин“.

Огромно постижение на съветските учени и инженери е осъществяването на първите в света полети на човек в космоса.

Комунистическите и работническите партии в социалистическите страни проявяват постоянни грижи за високи темпове на техническия прогрес. Така XXII конгрес на КПСС набеляза грандиозна програма за осъществяване на технически прогрес в СССР. Конгресът посочи, че е необходимо по-бързо и напълно да бъде използвано всичко, което науката и техниката създават в нашата страна, да се ускорят темповете на комплексната механизация и автоматизация на производството, да се произвеждат най-модерни машини, да се създават точни линии, да се внедрява автоматиката и да се усъвършенствуват технологическите процеси.

Върху основата на постигнатото равнище на производителните сили и съобразно с характера на господстващите производствени отношения се създава материално-техническата база на обществото.

Социализмът създава своя материално-техническа база, която постепенно се развива в материално-техническа база на комунизма.

Материално-
техническата база
на социализма

Върху основата на постигнатото
равнище на производителните сили
и съобразно с характера на господ-
стващите производствени отно-

Основата на материално-техническата база на социализма е едрото машинно производство, което се развива планомерно във всички отрасли на народното стопанство при предишното развитие на производството на средства за производство.

Едрото машинно производство дава възможност да бъдат използвани в мащаба на цялото социалистическо общество съвременните оръдия на труда, постиженията на науката, техниката и прогресивната технология. По този начин едрото машинно производство създава материалните предпоставки за непрекъснато повишаване на производителността на труда. То дава възможност на социалистическото общество с помощта на машините да улеснява труда, да намалява работния ден и по този начин да освобождава време за непрекъснато повишаване на културно-техническото равнище на тружениците на производството.

Материално-техническата база на социализма се отличава с висока степен на обобществяване, което се извършва във формата на концентрация, специализация и коопериране на производството. Концентрацията на производството означава съсредоточаване на производството, на работната сила и произвеждането на продукция във все по-едри предприятия. Социалистическото производство е най-концентрираното производство в света. Една от формите, в които се изразява концентрацията на производството, е комбинирането.

Комбинирането на производството означава съсредоточаване на различни отрасли на производството, свързани помежду си чрез технологическия процес, в едно едро предприятие. Така например Магнитогорският металургичен комбинат се характеризира с пълен цикъл на металургичното производство. В състава на комбината влизат гигантски металургични цехове и предприятия на минния, коксохимическия отрасъл, на отрасъла по производство на огнеупорни материали и други отрасли на промишлеността. Комбинатът представлява органическо технико-производствено единство.

Пример за комбиниране са и петролохимическите комбинати, които осигуряват комплексна химическа преработка на петрола — производство на моторно гориво и смазочни масла, на синтетичен каучук и спирт, оцетна киселина, ацетон, пластмаси и други органични хими-

чески производства. Комбинирането на производството се прилага широко и в производството на дървен материал, хартия и храни, в текстилния и други отрасли на промишлеността.

Една от отличителните особености на материално-техническата база на социализма е широката планова специализация и кооперирането на предприятията. Специализацията е процес на обособяване или отделяне на предприятията, които се характеризират със специални съоръжения, технологически процес, съответни специализирани кадри и изработват определена готова продукция или части от готови продукти.

Специализацията е основана върху разделението на труда между отделните предприятия. В специализираните предприятия има много по-големи възможности за използване на високопроизводителни съоръжения, за внедряване на стандартизация и масово-поточно производство. Благодарение на специализацията се осигурява непрекъснато увеличаване на производителността на труда.

Специализираните предприятия изискват тясна производствена връзка помежду си. Тази връзка се осъществява чрез кооперирането. Кооперирането е планомерно установяване на постоянни производствени връзки между предприятията, които изработват съвместно определена продукция, но са стопански самостоятелни едно от друго.

Имаме вътрешнорайонно коопериране — когато производствените връзки се осъществяват между предприятията в рамките на един икономически административен район, и междурайонно коопериране — когато съществува производствена връзка между предприятия в различни икономически административни райони.

Разгледаните по-горе форми на обобществяване на социалистическото производство са характерни за всички негови отрасли, включително и за селското стопанство. Многоотрасловата селскостопанска система е неразривно свързана със специализацията на производството.

Специализацията и кооперирането на производството се осъществяват не само в рамките на една страна, но и в мащаба на цялата световна социалистическа система.

Характерна черта на материално-техническата база на социализма е високото техническо равнище във всички отрасли на народното стопанство, постигнато в резултат на научно-техническия прогрес. В социалистическата стопанска система машини се въвеждат във всички случаи, когато те са изгодни за обществото, т. е. когато спестяват и улесняват труда на човека.

Едрите социалистически предприятия, основани на най-висока техника, са едната страна на производителните сили на социалистическото общество. Другата, главната част на производителните сили на обществото, са хората от производството с техните трудови навици.

Трудещите се —
главната произво-
дителна сила
на обществото

В процеса на производството на материални блага хората усъвършенствуват оръдията на труда, изобретяват машини, овладяват природни богатства и същевременно

обогатяват и усъвършенствуват своя производствен опит, своите технически знания. Само хората привеждат техниката в движение. Следователно на хората именно принадлежи решаващата роля в развитието на производството. Първата производителна сила на цялото човечество, казва В. И. Ленин, е работникът, трудещият се. Едрото машинно производство и техническият прогрес във всички отрасли на народното стопанство в големи размери изискват все по-квалифицирани и образовани работници. Социалистическото общество е заинтересовано системно да се повишава равнището на квалификацията, както и културното равнище на народа. В СССР квалифицирани работници се подготвят масово чрез системата на държавните занаятчийски и технически училища. Всяка година чрез различни курсове и школи, както и чрез бригадно и индивидуално обучение, в предприятията се подготвят все повече квалифицирани работници.

Голяма част от работещата младеж получава специално и общо образование чрез системата на вечерните училища, техникумите и висшите учебни заведения. Огромно значение за подобряване подготовката на квалифицирани, високообразовани кадри в нашата страна има преустройването на системата на общото образование чрез съединяване на обучението с производствения труд.

Социализмът осигурява най-високо културно-техническо равнище на всички трудещи се. Това намира израз в изменението на професионалния състав, в повишаването на образователното равнище на трудещите се. Общият брой на специалистите с висше и средно специално образование в народното стопанство на СССР (без военнослужещите) достигна в 1960 г. 8 784 000 души срещу 190 хиляди в 1913 г.

Развитието на едрото машинно производство доведе до увеличаване числеността на работническата класа. Докато в 1928 г. общият брой на работниците и служещите в СССР беше 10 800 000 души, в 1961 г. той е 66 милиона.

Социалистическият строй осигурява невиджано развитие на творческата активност на широките народни маси. При социализма всеки трудещ се, работейки за себе си, за своето общество, е заинтересован да се повишава производителността на труда, да се развиват непрестанно и бързо производителните сили.

§ 2. Производствени отношения

Социалистическите производствени отношения се различават коренно от производствените отношения при капитализма и при другите обществени формации, основани на частната собственост върху средствата за производство.

Основата на производствените отношения при социализма

Основата на социалистическите производствени отношения е *обществената собственост върху средствата за производство*, която е абсолютно господствуваща във всички отрасли на народното стопанство.

В системата на производствените отношения решаващо значение има характерът на съединяването на работника със средствата за производство. При капитализма средствата на труда и работниците са разединени. Те са противопоставени един на други, тъй като средствата за производство са частна собственост на капиталистите. Затова трудещите се при капитализма водят непрестанна борба за премахване на частната собственост.

В социалистическото общество трудещите се не са противопоставени на средствата за производство, а са техни собственици. Затова трудещите се при социализма са заинтересовани от всестранното укрепване и развитие на обществената социалистическа собственост.

С какво се характеризира обществената социалистическа собственост върху средствата за производство? Преди всичко тя означава, че средствата за производство принадлежат на трудещите се, че те престават да бъдат капитал, средство за експлоатация.

Обществената социалистическа собственост върху средствата за производство определя и съответния характер на отношенията между хората в процеса на производството, размяната и разпределението. Тези отношения се характеризират с другарско сътрудничество и социалистическа взаимопомощ на свободни от експлоатация хора, с разпределение на продуктите в интерес на самите трудещи се по принципа: на всекиго според труда му.

И наистина, когато средствата за производство принадлежат на самите трудещи се, когато всеки член на обществото поотделно и цялото общество изобщо са заинтересовани да се увеличава производството, то отношенията между хората стават дружески. В стремежа да произведат повече предмети за погребление хората всякак си помагат едни на други, за да постигнат по-голям успех. Общността на интересите на работническата класа, селяните, интелигенцията, всички членове на социалистическото общество, свободни от експлоатация, е основата на другарското сътрудничество и социалистическата взаимопомощ. Тези отношения се формират в самото предприятие, между предприятията, между държавните предприятия и колхозите, между работническата класа и селяните и т. н.

Отношенията на другарско сътрудничество и взаимна помощ, на всеобща творческа активност на хората откриват неограничени възможности за развитие на производителните сили.

За капитализма е свойствено антагонистичното противоречие между обществения характер на производството и частнокапиталистическата форма на присвояване на резултатите от производството. При социализма това противоречие е ликвидирано. Тук на обществения

характер на производството съответствува обществено присвояване на продуктите на труда. По силата на това социалистическите производствени отношения откриват широк простор за непрекъснато развитие на производителните сили.

С развитието на производителните сили социалистическите производствени отношения се усъвършенствуват, постепенно се изменят. Но самите производствени отношения не са пасивни по отношение на производителните сили. Усъвършенствувайки се, те осигуряват неограничен простор за развитие на производителните сили.

Две форми на социалистическата собственост

Социалистическата собственост, както бе показано по-горе, възниква в преходния период от капитализма към социализма.

Като завоюва политическата власт, работническата класа заварва, от една страна, едра капиталистическа собственост, която се национализира и преминава в ръцете на социалистическата държава. Така възниква държавната социалистическа собственост. От друга страна, работническата класа заварва дребната частна собственост на селяните и занаятчиите, основана на техния личен труд. Дребните и средните стокoproизводители доброволно се обединяват в производствени кооперации и тяхната собственост се обобществява върху кооперативни начала. Така възниква колхозно-кооперативната собственост.

Следователно при социализма обществената социалистическа собственост съществува в две форми: 1) във формата на *държавна (общонародна) собственост*, т. е. собственост на целия народ, и 2) във формата на *колхозно-кооперативна собственост*, т. е. собственост на отделните колхози и кооперативни обединения. Наличието на две форми на социалистическа собственост определя съществуването на две форми на еднотипни по своята социална природа социалистически предприятия — държавни и колхозно-кооперативни.

Преобладаваща и водеща форма на собствеността във всички социалистически страни е държавната (общонародната) собственост.

Държавна (общонародна) собственост в СССР са земята, подземните богатства, водите, горите, заводите, фабриките, мините, рудниците, железопътният, водният

и въздушният транспорт, банките, съобщителните средства, совхозите, ремонтно-техническите станции, търговските и изкупвателните предприятия, които принадлежат на държавата, комуналните предприятия, жилищният фонд в градовете и работническите селища, както и произвежданата в държавните предприятия продукция.

В СССР общонародно достояние са над 200 хиляди предприятия на държавната промишленост, цялата мрежа от железопътните линии, експлоатационната дължина на които през 1960 г. възлизаше на около 126 хиляди километра, предприятията на водния и въздушния транспорт, около 7,4 совхоза и т. н.

Колхозно-кооперативната собственост в СССР е имуществото на 41 300 колхоза; селскостопанските машини (трактори, комбайни и т. н.), стопанските постройки, обобщественият работен и продуктивен добитък, опомогателните предприятия за преработка на селскостопански суровини, колхозните електроцентрали, голямата мрежа от културно-битови учреждения, както и произвежданата в колхозите и другите кооперативни предприятия продукция.

В хода на изграждането на социализма обществената колхозна собственост нараства. Така например в 1960 г. неделимите фондове на колхозите се увеличиха почти 42 пъти в сравнение с 1932 г.

Кооперативната форма на собственост съществува не само в селското стопанство. В търговията например кооперативната форма на предприятия съществува в СССР във вид на потребителски дружества, които обединяват главно селското население.

Такива са основните видове колхозно-кооперативни обединения в СССР. Тези видове обединения се развиват и в страните с народна демокрация.

По своята социално-икономическа природа държавната (общонародната) и колхозно-кооперативната форми на собственост са *еднотипни*. В какво се състои тяхната еднотипност? Държавните предприятия и колективните стопанства, първо, се основават на социалистически обществени средства за производство и на колективен труд; второ, изключват експлоатацията на човек от човека; трето, водят стопанството планомерно, в интерес на подобряването на благосъстоянието на тру-

дещите се; четвърто, осъществяват социалистическия принцип на разпределение според труда.

Но еднотипността на двете форми на собственост не означава, че между тях няма разлика. Основната разлика между държавната и колхозно-кооперативната собственост е различната степен на социалистическо обобществяване на средствата за производство. Докато в държавните предприятия са обобществени всички средства за производство в мащаба на цялото общество (всенародно достояние), в колхозно-кооперативните предприятия средствата за производство са собственост на отделните колективи (колхози, артели). Продукцията на държавните предприятия принадлежи на целия народ. Продукцията на колхозното производство е собственост на съответния колхоз.

Различната степен на обобществяване на производството поражда различната форма на заплащане труда на работниците в производството и различните форми на организиране управление на стопанството. Основен орган за управление в промишлеността и строителството в СССР днес са съветите на народното стопанство на икономическите административни райони. В държавните предприятия социалистическата държава управлява чрез свои пълномощници — директори, назначавани и уволнявани от държавните органи. В колхозно-кооперативните стопанства всички работи се ръководят от общото събрание и избирания от тях управителен съвет начело с председател.

Развитието на производителните сили влече след себе си повишаване степента на обобществяване на колхозното производство, постепенно издигане на колхозно-кооперативната форма на собственост до равнището на общонародната. С изграждането на комунизма тези процеси водят към това, че в бъдеще държавната и колхозно-кооперативната форми на собственост ще се слеят в единна общонародна комунистическа собственост.

Лична
собственост

Обществената собственост при социализма обхваща средствата за производство и произвежданата продукция. Част от тази продукция, която се състои от предмети за потребление, отива за разпределяне между работниците съобразно с количеството и качеството

на труда на всеки от тях и става лична собственост на трудещите се.

Личната собственост при социализма е собствеността на отделните лица върху продуктите на труда, предназначени за лично потребление. Към личната собственост в СССР спадат трудовите доходи и спестявания, част от жилищния фонд, домакинските уреди и предмети, предметите за лично потребление и удобство.

Особен вид лична собственост при социализма е личното стопанство на колхозното домакинство, което се състои от къщата за живеене, стопанските постройки, продуктивния добитък и птиците, дребния селскостопански инвентар, необходим за обработване на участъка земя за лично ползване. То е основано на личния труд на колхозника и на членовете на неговото семейство и има спомагателен характер. С развитието на общественото стопанство на колхозите личното спомагателно стопанство на колхозниците постепенно ще загубва своето значение.

Източник на личната собственост в социалистическото общество е главно трудът в общественото производство. При социализма господството на обществената социалистическа собственост върху средствата за производство създава здрава основа за все по-пълно задоволяване на личните потребности на трудещите се и за увеличаване на личната им собственост. Това се осигурява чрез последователно провеждане на принципа на личната материална заинтересованост посредством заплащане на труда съобразно с неговото количество и качество. Но това увеличение на личната собственост не е безгранично. „Личната собственост на труженика — заяви Н. С. Хрущов — не противоречи на комунистическото строителство, докато запазва разумните размери и не се превръща в самоцел.“¹ Личната собственост при социализма не може да бъде използвана във вреда на интересите на отделните граждани и на държавата като цяло.

Икономически
законо

Въз основа на обществената социалистическа собственост върху средствата за производство възникват, развиват се и действуват *икономическите закони*: основният икономически закон на социализма, законът за

¹ „Материали на XXII конгрес на КПСС“, стр. 111.

планомерното, пропорционално развитие на народното стопанство, законът за разпределението според труда и др. Икономическите закони на социализма изразяват същността на социалистическите производствени отношения и имат обективен характер. Те възникват и действуват независимо от волята и желанието на хората. Но това не означава, че икономическите закони, подобно на законите на природата, действуват сами по себе си, извън действията на хората. Икономическите закони, като закони на производствените отношения, не могат да действуват там, дето няма хора и обществено производство. Обективният характер на икономическите закони на социализма означава само това, че в своите действия хората изхождат от тези закони, че не могат да не се съобразяват с тяхното действие.

Неразбирането на обективния характер на икономическите закони на социализма, нежеланието на хората да се съобразяват с тях в стопанската дейност води до отрицателни последици. Икономическите закони напомнят за себе си, ако хората ги нарушават.

Характерът на действието на икономическите закони на социализма се различава коренно от характера на действието на икономическите закони на капитализма. Тази разлика се състои в това, че икономическите закони на социализма действуват не стихийно, както при капитализма, а се използват от обществото съзнателно и организирано. Между икономическите закони на капитализма и икономическите закони на социализма съществува, според израза на Енгелс, същата разлика, каквато има между светкавицата, която блика от облака, и електричеството в ръцете на човека.

Обществената социалистическа собственост обединява действията на хората в единно стопанство с единно ръководство. Поради това при социализма стихийно развитие на обществото е изключено. Възниква възможност и необходимост от съзнателно използване на икономическите закони на социализма в мащаба на цялото общество. Например без централизъм при решаването на главните въпроси не е възможно планомерно развитие на стопанството. При липса на единно държавно ръководство плановите на отделните предприятия биха загубили своето значение, тъй като дейността на всяко предприятие би се свела до приспособяване към

променящата се пазарна стихия. Стихията и социализмът са несъвместими и взаимно се изключват.

Икономическите закони на социализма възникват и действуват на базата на определени условия, поради което с изменението на тези условия икономическите закони или получават още по-голям простор за своето действие, или пък сферата на тяхното действие се стеснява и те отмират.

Така например ролята на закона за планомерното, пропорционално развитие на народното стопанство с прехода към единната комунистическа собственост ще порасне. А сферата на действие на закона за разпределението според труда с прехода към комунизма все повече ще се стеснява, а в развитото комунистическо общество този закон изобщо ще отмре.

Научното познаване на икономическите закони на социализма е необходимо, за да бъдат използвани те в практическата дейност на обществото, за изработване и осъществяване икономическата политика на комунистическата партия и на социалистическата държава, целяща изграждането на комунизма.

§ 3. Основен икономически закон на социализма

При социализма, в условията на обществена социалистическа собственост, вековните възжелания на трудещите се за подобряване на тяхното материално положение се осъществяват истински. Социалистическото производство се организира така, че да се задоволяват материалните и духовните потребности на всички членове на обществото. В това се състои неговата непосредствена цел, неговото естествено предназначение. Само в тази насока, в насока на повишаване на жизненото равнище на населението, в интерес на все по-пълното задоволяване на растящите потребности на целия народ може да се развива успешно социалистическото производство.

Целта на социализма, както се изтъква в програмата на КПСС, е все по-пълното задоволяване на растящите материални и културни потребности на народа. Това отбелязваха и основоположниците на научния комунизъм.

Рисувайки контурите на социалистическото общество, Маркс и Енгелс доказаха, че докато в капиталистическото общество „правенето на пари“ е крайната цел на всякаква дейност, а получаването на принадлежна стойност от капиталистите е движещата пружина и крайният резултат на производството, то при социализма производството се развива за задоволяване на потребностите на самото общество, на всичките му членове. „Когато започнем да използваме съвременните производителни сили — писа Енгелс — съобразно с тяхната позната най-после природа, анархията в общественото производство ще отстъпи мястото си на едно планомерно урегулирано обществено производство за задоволяване на нуждите както на цялото общество, така и на всеки негов член.“¹

В. И. Ленин изтъква, че заменянето на капиталистическото общество със социалистическо ще бъде осъществено за осигуряване на благоденствието и всестраниното развитие на всички членове на обществото. В. И. Ленин неоднократно е подчертавал мисълта, че само социализмът осигурява възможност да подчиним широко общественото производство и разпределението на продуктите по научни съображения, според интересите и потребностите на хората, за да направим живота на всички трудещи се най-лек и радостен, такъв, който да им дава възможност за благоденствие.

В. И. Ленин казваше, че докато по-рано целият човешки ум, целият негов гений твореше само за да бъдат дадени на едни хора всички блага на техниката и културата, а другите да бъдат лишени и от най-необходимото — от просвета и развитие, сега, при социализма, всички чудеса на техниката, всички завоевания на културата ще станат общонародно достояние и отсега нататък никога човешкият ум и гений няма да бъдат превърнати в средства за насилие, в средства за експлоатация.

Задоволяването на потребностите на всички членове на обществото е обективно обусловената цел на производството при социализма. Друго предназначение производството при социализма не може да има, защото в социалистическото общество няма частна собственост

¹ Ф. Енгелс, Анти-Дюринг, стр. 309.

върху средствата за производство, няма следователно икономическа база за експлоатация на човек от човека. Всички средства за производство и всички продукти на труда принадлежат на самите трудещи се, обединени върху основата на обществената социалистическа собственост върху средствата за производство. Икономическите интереси на трудещите се, които владеят средствата за производство и продуктите на труда, са главната движеща сила за развитието на производството при социализма. Цялото развитие на общественото производство се извършва в името на човека, за благо на човека. Тази съществена особеност на социалистическото производство намира научен израз в *основния икономически закон на социализма*.

Неговата същност се състои в това, че непосредствена ~~цел на социалистическото~~ производство е най-пълното задоволяване на постоянно растящите материални и културни потребности на народа чрез непрекъснато развитие и усъвършенствуване на общественото производство на базата на най-висока техника.

Основният икономически закон на социализма изразява целта на социалистическото производство и пътищата за нейното постигане, той определя движещия мотив на социалистическото общество, неговото основно различие от капитализма.

Марксистко-ленинската партия и социалистическата държава подчиняват цялата си дейност за развитието на народното стопанство и на социалистическата култура на една основна хуманна цел — постигането на все по-пълно задоволяване на материалните и културните потребности на хората, тяхното всеотдайно развитие.

Но от какво зависи успешното изпълнение на тази задача? Главното средство за нейното решаване е непрекъснатото развитие и усъвършенствуване на общественото производство на базата на най-висока техника. А това означава, че всеки труженик в социалистическото общество самоотвержено се труди и със своя труд създава възможност да се подобрява неотклонно благосъстоянието на целия народ.

Тружениците в социалистическото общество разбират, че само като осигурят непрекъснатото развитие и усъвършенствуването на общественото производство, могат да осигурят повишаване на своето жизнено равнище.

В процеса на развитието и усъвършенствуването на общественото производство се създават материалните и духовните предпоставки на комунистическото общество. Следователно основният икономически закон на социализма е законът за движението и развитието на социалистическото общество към комунизма.

Към осигуряване на неотклонно повишаване на жизненото равнище на народа са насочени всички мероприятия, провеждани от марксистко-ленинските партии в социалистическите страни.

Всеки труженик на СССР чувства плодовете на тази политика на комунистическата партия, с всеки изминат ден нашият живот става все по-хубав и по-заможен. През годините на съветската власт жизненото равнище на нашия народ се издигна неизмеримо в сравнение с равнището на живота на трудещите се маси в дореволюционна Русия.

В сравнение с 1913 г. националният доход на СССР нарасна през 1960 г. почти 27 пъти, докато в САЩ през същия период той нарасна 3,5 пъти. Пресметнато на глава от населението, националният доход на СССР се е увеличил през периода от 1913 до 1960 г. над 17 пъти, а в САЩ и Франция — 1,9 пъти, в Англия — 1,8 пъти. Значително са се увеличили реалната работна заплата и реалните доходи на селяните. Реалната работна заплата на работниците в промишлеността и строителството на СССР се е увеличила през 1960 г. в сравнение с периода преди революцията повече от 5 пъти, а реалните доходи на трудещите се селяни са се увеличили през същия период 4,5 пъти.

Повишаването на материалното благосъстояние и на жизненото равнище на трудещите се се отразява в увеличаването на тяхната покупателна способност. Народното потребление расте всяка година. През 1960 г. на населението са били продадени 5,3 пъти повече месни продукти, 4,5 животински мазнини, 5,9 мляко и млечни продукти и 4,2 захар повече, отколкото през 1940 г.

Народното благосъстояние ще се увеличи още повече в бъдеще. За двадесет години (1961—1980 г.) реалните доходи на глава от населението в СССР ще се увеличат 3,5 пъти, като през първото десетилетие реалните доходи на работниците и на служещите, пресметнато средно на един работник, ще се увеличат близо два пъти, а до-

ходите на нископлатените категории работници и служещи — около 3 пъти.

Реалните доходи на трудещите се селяни през текущите десет години ще се увеличат повече от два пъти, пресметнато на един работник, а за двадесет години — повече от четири пъти.

С увеличаването на доходите на населението бързо ще се повиши общото равнище на народното потребление. Цялото население ще получи възможност да задоволява напълно своите потребности както от висококачествена и разнообразна храна, така и от стоки за народно потребление — дрехи, обувки, мебели, домашни предмети, стоки с културно предназначение и т. н.

За двадесет години ще бъде напълно разрешен жилищният въпрос. През първото десетилетие в страната ще бъде ликвидиран недостигът на жилища. В края на второто десетилетие всяко семейство ще има благоустроена квартира, съответствуваща на изискванията на хигиената и културния бит. За тази цел жилищният фонд на страната ще трябва да бъде увеличен близо три пъти.

Още повече ще се намали работният ден, което открива простор за бързото повишаване на културно-техническото равнище на хората, за техния пълноценен отдих. В нашата страна вече се премина към седемчасов, а в редица отрасли и към шестчасов работен ден. През 1961—1970 г. ще бъде въведен шестчасов работен ден, или 35-часова работна седмица, за основната маса работници и петчасов работен ден, или 30-часова работна седмица, за работниците, заети в подземни работи или в производства с вредни трудови условия. През 1970—1980 г. ще почне да се въвежда още по-намалена работна седмица.

Същевременно ще се увеличава продължителността на отпуските на работниците и служещите до три седмици, а след това и до един месец. Постепенно системата на платените отпуска ще се разпростре и в колхозите. За двадесет години ще бъде напълно задоволена потребността на населението от медицинско обслужване, обществено хранене и т. н.

В резултат на изпълнението на задачите, наобелязани от комунистическата партия в областта на повишаване-

го на народното благосъстояние, в СССР ще бъде осигурено най-високото жизнено равнище в сравнение с която и да било капиталистическа страна.

§ 4. Икономическа роля на социалистическата държава

Развитието на производителните сили и усъвършенствването на социалистическите производствени отношения не става от само себе си, стихийно. Решаваща роля в организирането на производството, разпределението и размяната на продуктите във всички етапи на социалистическото строителство принадлежи на социалистическата държава, ръководена от марксистко-ленинската партия.

Организиращата и мобилизиращата роля на социалистическата държава в икономическия живот на страната е обусловена от това, че в ръцете на държавата са съсредоточени всички командни икономически позиции на народното стопанство.

Преобладаващата част от средствата за производство в социалистическите страни (в СССР — над 90%) е общонародна собственост и се намира в ръцете на държавата и нейните представители в центъра и по места. Останалата част от средствата за производство, която принадлежи на кооперативните предприятия, под една или друга форма е също обект на единно централизирано ръководство и планиране.

Социалистическата държава за пръв път в историята на човечеството е държава на трудещите се. Тя изразява интересите на народа — на онези, които създават материалните ценности, които със своя творчески, съзидателен труд осигуряват съществуването и развитието на обществото. Цялата дейност на социалистическата държава се осъществява с подкрепата и активното участие на широките трудещи се маси.

Социалистическата държава се ръководи в своята практическа дейност от марксистко-ленинската теория за законите на общественото развитие. В основата на икономическата политика на социалистическата държава лежи научният анализ на обективните процеси на развитие на социалистическото общество, което дава

възможност не само правилно да се оценяват резултатите на миналото, но и да се определят тенденциите на развитието в бъдеще.

Основното съдържание на дейността на социалистическата държава е стопанско-организаторската и културно-възпитателната работа.

Като изхожда от икономическите закони на социализма, социалистическата държава разработва плановете за развитие на стопанството и културата и мобилирайки всички трудещи се за тяхното изпълнение, претворява тези планове в живо дело. Тя определя мащабите, темповете и пропорциите на развитието на всички отрасли на народното стопанство, обема и структурата на капиталните вложения. Тя организира финансовата и кредитната дейност, съставя държавния бюджет и осигурява неговото изпълнение, разпределя националния доход, определя частта на натрупването и потреблението. Държавата упражнява строга проверка и контрол върху нормата на труда и нормата на потреблението. Тя определя политиката на работната заплата, организира стокооборота, определя цените на стоките и т. н. Държавата подготвя и разпределя кадрите, възпитава ги и ги създава. Тя организира всички звена на апарата на държавното управление.

Ръководна и организираща сила в социалистическата държава е марксистко-ленинската партия. Тя насочва дейността на всички държавни органи и обществени организации на трудещите се (Съвети, профсъюзи, Комсомол и т. н.) и мобилизира работниците, селяните и интелигенцията за изпълнение на стопанско-политическите задачи, възпитава масите, повишава тяхната комунистическа съзнателност.

Така че социалистическата държава под ръководството на марксистко-ленинската партия върши гигантска работа, която обхваща всички страни на стопанския живот на страната.

Съвременните ревизионисти отричат ролята на социалистическата държава в изграждането на социализма. Те представят работата така: щом пролетариатът е завладял властта, той трябва да провежда линия на отмиране на държавата. Тази „теория“ фактически има за цел да подкопава изграждането на социализма и комунизма.

Социалистическата собственост върху средствата за производство обуславя необходимостта обществото да ръководи цялото развитие на стопанството, което именно се осъществява чрез държавата. И колкото повече се развива социалистическата собственост, толкова по-важно става общодържавното ръководство на икономиката.

Социалистическата държава ръководи стопанството, като се опира на принципа на *демократическия централизъм*. Демократическият централизъм представлява основен принцип на управление на социалистическото стопанство, който съчетава централизираното планово ръководство на икономиката и социалистическия демократизъм, опиращ се на инициативата и активността на трудещите се маси.

Организацията на управлението на стопанството въз основа на демократическия централизъм предполага съсредоточаване в ръцете на централните органи плановете ръководство само по основните въпроси. Централизацията на управлението се съчетава с максимално развитие на местната инициатива и творческата самдейност на широките трудещи се маси. В. И. Ленин пише, че при демократическия централизъм „единството в основното, в коренното, в същественото не се нарушава, а се осигурява чрез *многообразието* в подробностите, в местните особености, в начините на *подхода* към работата, в *начините* за осъществяване на контрола...“¹

Важен етап в осъществяването на Лениновия принцип на демократическия централизъм в СССР е преминаването през 1957 г. от ведомственото управление на промишлеността и строителството към териториалното управление.

До 1957 г. промишлеността и строителството се ръководеха от министерствата по отраслите на производството. Но бе станало трудно да се ръководят от един център нарасналите по брой по това време предприятия и строежи в Съветския съюз. Управлението по отрасли пречеше и на правилното организиране на специализацията, и на кооперирането на предприятията, сплъваше инициативата на местните стопански и обществени организации в изграждането на комунизма. За-

В. И. Ленин, Съч., т. 26, стр. 411.

това министерствата бяха ликвидирани и управлението на промишлеността и строителството премина в ръцете на Съветите на народното стопанство (совнархозите), създадени във всеки икономически административен район. Съветите на народното стопанство ръководят цялата производствена дейност на подчинените на тях предприятия.

Реорганизацията на управлението на промишлеността и строителството напълно се оправда. „Тази революционна, жизнено необходима мярка — се казва в резолюцията на XXII конгрес на КПСС — разчупи ведомствените прегради, които бяха станали спирачка за по-нататъшното развитие на производителните сили на страната, повиши ролята на съюзните републики, на местните партийни, държавни и стопански органи в икономическото и културното строителство, даде широк простор на творческата инициатива на масите.“¹ В съвременния етап на изграждането на комунизма комунистическата партия и съветското правителство признаха за необходимо да се създаде нова система на управление на селското стопанство. По решение на Мартенския (1962 г.) пленум на ЦК на КПСС в областите, краеве и републиките бяха създадени териториални производствени управления за ръководене на селскостопанското производство и комитети по селското стопанство. Органите за управление на селското стопанство са призвани да се занимават с планирането, да контролират състоянието на производството и доставките на селскостопански продукти, действително активно да въздействуват върху организацията на производството във всеки колхоз и совхоз. Те отговарят за осигуряването на селскостопански продукти на страната.

Освен стопанско-организаторска и културно-възпитателна функция социалистическата държава изпълнява и други функции. Тя организира отбраната на страната и охраната на социалистическата собственост.

С възникването на световната социалистическа система пред комунистическите и работническите партии на социалистическите страни се постави задачата да се създадат международни отношения от нов тип, да се създаде общност на социалистическите страни. Във

¹ Материали на XXII конгрес на КПСС, стр. 418.

връзка с това се разширява съдържанието на външно-политическата дейност на социалистическите държави. От интернационалния характер на диктатурата на пролетариата възникна принципно нова, несъществува до сега функция на социалистическата държава — функцията на подпомагане на другите страни в изграждането на социализма.

През периода на широкото изграждане на комунизма икономическата роля на държавата се засилва. Социалистическата държава е инструмент за укрепване и по-нататъшно развитие на социализма, инструмент за изграждане на комунистическото общество.

ГЛАВА XI

ПЛАНОМЕРНО РАЗВИТИЕ НА НАРОДНОТО СТОПАНСТВО ПРИ СОЦИАЛИЗМА

§ 1. Законът за планомерното, пропорционалното развитие на народното стопанство

**Необходимостта
от планомерно
развитие на
социалистическото
производство**

Социалистическото народно стопанство се състои от множество отрасли на производството и от многостотици хиляди промишлени, селскостопански, търговски, транспортни и други предприятия. Помежду им съществуват многообразни производствени връзки. Всички предприятия, отрасли, както и икономически райони, които са неразривно свързани помежду си, образуват единен сложен производствен организъм, социалистическата система на народно стопанство, която обединява както държавните, така и кооперативните предприятия.

Това огромно обществено стопанство се развива планово, т. е. планомерно. Планомерността на стопанството според определението на В. И. Ленин е постоянно, съзнателно поддържана пропорционалност (съответствие между звената на народното стопанство). Планомерното установяване на пропорции в общественото производство е присъщо и свойствено само на социализма.

Както е известно, капиталистическото стопанство се развива стихийно, върху основата на конкуренцията и анархията, тук няма планомерност, няма съзнателно поддържана пропорционалност в развитието на стопанството.

Поради липсата на единен план пропорциите в капиталистическото стопанство постоянно се нарушават. Това, разбира се, не означава, че между различните отрасли и предприятия изобщо няма никаква съгласуваност. Необходимите пропорции в производството си пропразвят път през безброй много нарушения на пропорционалността и кризи на свръхпроизводство.

Следователно частната собственост върху средствата за производство, разединявайки стокопроизводителите, отрича всякаква възможност за общостопанско планиране. Именно затова при капитализма няма и не може да има съзнателно поддържана пропорционалност.

Друго е положението при социализма. В резултат на социалистическото обобществяване на производството, на установяването на обществена социалистическа собственост обществото става, както казва В. И. Ленин, „една кантора и една фабрика“, обществената собственост ликвидира анархията и стихията и подчинява развитието на производството на интересите на целия народ. При тези условия народното стопанство може да се развива само планомерно. Тружениците на социализма чрез своята държава вземат предварително под внимание всички потребности на обществото и неговите производствени ресурси, като насочват развитието на производството в интерес на народа. Съобразно с поставените цели обществото установява и необходимата пропорционалност, която постоянно, съзнателно се поддържа от обществото.

Но хората не могат произволно да установяват какви да е пропорции, те трябва да се съобразяват с определени икономически условия и да изграждат стопанската политика, като изхождат от тези условия. Не можем например да развиваме едностранчиво промишлеността, която произвежда предмети за потребление, без да сме осигурили по-бързо развитие на производството на средства за производство. Онези, които не се съобразяват с това, ще претърпят несполука. Може например да бъде доставено голямо количество селскостопански суровини за леката и хранителната промишленост. Но тези суровини ще си останат мъртъв капитал, ако няма съответни машини и енергия, за да бъдат преработени тези суровини в предмети за потребление. Следовател-

но, за да се задоволяват потребителските нужди на обществото, необходимо е да се развива по-бързо производството на средства за производство. Следователно невъзможно е да се ускорява произволно развитието на леката и хранителната промишленост, без да е постигнато бързо, изпреварващо развитие на машиностроенето и енергетиката.

В самите тези големи подразделения на общественото производство също трябва да се спазват определени пропорции, определено съотношение в скоростта на тяхното развитие. Например могат да бъдат произведени много трактори, автомобили, самолети и други машини, основани на двигатели с вътрешно горене. Но ако не се произведе съответно количество течено гориво, тази техника ще се превърне в безползесен товар и трудът, изразходван за нейното производство, ще бъде обезценен.

Тази именно обективна взаимовръзка на процесите на стопанското развитие, която независимо от волята на хората изисква планомерно установяване на определени пропорции, се изразява чрез *закона за планомерното, пропорционалното развитие на народното стопанство.*

Използването на закона за планомерното пропорционално развитие на народното стопанство позволява правилно да се разпределят средствата за производство и трудовите ресурси между отраслите на народното стопанство и районите на страната, да бъдат те рационално използвани, да се осигурява взаимна съгласуваност и връзка между работата на всички отрасли и предприятия, да се установяват необходимите съотношения в развитието на производството, размяната и разпределението.

Законът за планомерното пропорционално развитие действа в социалистическите страни още от момента на възникването на обществената социалистическа собственост, на социалистическата стопанска форма. Но в първия период на тяхното съществуване сферата на действието на този закон е ограничена, тъй като наред със социалистическия сектор в икономиката на тези страни през този период има и несоциалистически стопански форми. С развитието и укрепването на социалистическия сектор в стопанството сферата на действието на този закон се разширява. Законът за планомерното, пропорционалното развитие получава пъ-

лен простор тогава, когато социалистическите стопански форми напълно господствуват в икономиката.

С излизането на социализма извън рамките на една страна и с възникването на световната социалистическа система действието на закона за планомерното, пропорционалното развитие се разпростира и върху отношенията между социалистическите страни.

**Пропорции
в социалистическото
стопанство**

Използвайки закона за планомерното, пропорционалното развитие на народното стопанство, социалистическата държава съзнателно, планово поддържа постоянна пропорционалност между различните звена на общественото производство.

Всички звена на общественото производство се намират във взаимна връзка и взаимна зависимост.

Най-важната пропорция в развитието на народното стопанство, която определя всички други пропорции и целия ход на общественото производство, е *съотношението между производството на средства за производство и производството на предмети за потребление*, т. е. между първото и второто подразделение на общественото производство. Интересите на ускореното развитие на икономиката, на изграждането на социализма и комунизма изискват да се развива предимно производството на средства за производство и на първо място тежката промишленост, която има за задача да снабдява непрекъснато всички отрасли на народното стопанство с най-нова техника.

За планомерното развитие на народното стопанство не по-малко важно значение има и установяването на правилни *пропорции между промишлеността и селското стопанство*. Пропорциите в развитието на тези отрасли на народното стопанство са призвани да осигурят, от една страна, ръководна роля на промишлеността, а от друга страна — такова развитие на селскостопанското производство, което е необходимо, за да бъдат снабдени в нужното количество градското население с хранителни продукти, а леката промишленост — със суровини. Трябва да бъдат установени също правилни *пропорции между отделните отрасли както в промишлеността, така и в селското стопанство*.

Към основните народностопански пропорции спадат пропорциите между производството и потреблението,

между натрупването и потреблението, между производството и трудовите ресурси, между икономическите райони на страната и т. н.

Правилната съразмерност между частите на общественото производство зависи от редица фактори. Към тях спадат: достигнатото равнище на развитие на производителните сили, обемът на материални ресурси, външната и вътрешната обстановка, в която се намира дадена социалистическа страна, и др. Съобразно с тези фактори се установяват и пропорциите. За това те не са дадени веднъж завинаги. Те се изменят и усъвършенствуват.

Така например в периода на разгърнатото изграждане на комунизма в Съветския съюз наред с ускореното развитие на тежката промишленост възникна възможност рязко да се разшири производството на предмети за потребление. Когато нашата тежка индустрия тепърва се създаваше, държавата беше принудена да насочва средствата преди всичко за развитие на предприятията, произвеждащи средства за производство за производството на средства за производство, и да ограничава капиталовложенията в предприятията, произвеждащи средства за производство за леката и хранителната промишленост, селското стопанство, за жилищно строителство и културно-битово обслужване на населението. Сега има възможност значително да се увеличат капиталовложенията и в предприятията от втория вид, което ще ускори темповете на разрастване на народното потребление. Така през 1980 г. продукцията на първия вид предприятия ще се увеличи около 6 пъти в сравнение с 1960 г., а продукцията на втория вид предприятия — 13 пъти.

Съобразно с това се предвижда значително приближаване на темповете на развитие на производството на средства за производство и на производството на предмети за потребление. Докато през 1929—1940 г. средните годишни темпове на увеличението на производството на средства за производство надвишаваха темповете на увеличение на производството на предмети за потребление близо 70%, през 1961—1968 г. това превишение ще бъде само около 20%.

За двадесет години (1961—1980 г.) в СССР значително ще се изменят пропорциите, в резултат на което

едни отрасли на народното стопанство се развиват с по-бързи темпове от други. При средно увеличение на промишленото производство за 20 години 6,2—6,4 пъти производството на електрическа енергия ще се увеличи 9,2—10,3 пъти, производството на машиностроенето и металобработването — 9,8—11 пъти, добивът на газ — 14,4—15,2 пъти, а производството на химическата продукция — 17 пъти.

Установяването на такива пропорции е подчинено на разрешаването на главната задача на комунистическата партия и съветския народ — създаване на материално-техническата база на комунизма.

Планомерното, пропорционалното развитие на народното стопанство предполага и пропорционално *райониране на производителните сили*. То се извършва планомерно, с оглед да се увеличи производителността на обществения труд, да се издигне благосъстоянието на народа и да се укрепи икономическата и отбранителната мощ на социалистическата държава.

Основни принципи на разпределение на производството при социализма са: максимално приближаване на промишлеността до източниците на суровини, на енергия, до районите на потребление на готовата продукция и ликвидиране във връзка с това на далечните и кръстосанище превози; планомерно териториално разделение на труда между икономическите райони, съчетано с комплексно развитие на стопанството в самите тези райони, непрестанно подобряване на стопанството на всички национални републики, което е икономическата основа за укрепването на дружбата и сътрудничеството между народите.

При съветската власт бяха извършени основни изменения в районирането на производителните сили. През 1921 г. В. И. Ленин пише: „Погледнете картата на РСФСР. На север от Вологда, на югоизток от Ростов на Дон и от Саратов, на юг от Оренбург и от Омск, на север от Томск се простират необятни пространства, в които бяха се поместили десетки грамадни културни държави. И във всички тях пространства цари патриархалност, полудивачество и истинско дивачество.“¹

Оттогава изминаха над четиридесет години. Какво представляват тези райони днес? Край Вологда е по-

¹ В. И. Ленин, Съч., т. 32, стр. 363,

строян Череповецкият металургичен завод, на Колския полуостров възникнаха рудни предприятия, корабостроителница, целулозно-хартиени комбинати. В източните райони на страната са създадени металургични и машиностроителни заводи, огромни заводи на химическата и хранителната промишленост, гигантски фабрики за зърнени храни, разработени са милиони хектари целища. На север от Томск е построено голямо пристанище на Енисей — Дудинка, дъскорезен център — Игарка, град на северните металурзи — Норилск.

През 1960 г. в източните райони бе произведена около една трета от цялата промишлена продукция на страната, около 30% от цялото количество петрол, почти половината от цялото количество стомана, прокат и каменни въглища и повече от 45% от цялата електроенергия.

Големи изменения станаха и в районирането на селскостопанското производство. Например такива изостанати в миналото райони като Сибир и Казахстан се превърнаха в главни доставчици на зърнени храни.

XXII конгрес на КПСС набеляза широка програма за по-нататъшно подобряване на районирането на производителните сили. През следващите двадесет години се предвижда:

В Сибир и Казахстан — създаване на мощни енергетични бази върху основата на находищата на евтини каменни въглища, използването на хидроенергоресурсите на Ангара и Енисей, организирането на енергоемки производства, както и разработването на нови каменовъглени, рудни и петролни находища, строеж на големи машиностроителни заводи.

В районите на Поволжието, Урал, Северен Кавказ и Средна Азия — бързо развитие на петролната, газовата и химическата промишленост и разработване на нови рудни находища.

Наред с развитието на старите металургични бази в Урал и Украйна и със завършването на изграждането на трета металургична база на страната в Сибир се предвижда създаването на две нови металургични бази в *Централноевропейската част на СССР и в Казахстан.*

Освен това перспективният план предвижда големи работи за прехвърляне на огромни маси вода от северните райони на европейската част на СССР в басейна на Волга, осигуряване вода на Централен Казахстан,

Целинния край, Донбас и Урал, построяване на регулиращи водохранилища в Средна Азия, край Волга, Днепър, Днестър и Буг, развитие на иригационно и мелiorативно земеделие в големи мащаби.

Социалистическото райониране на производството осигурява най-резултатно използване на природните богатства, капиталните вложения и трудовите ресурси. Благодарение на това се повишава производителността на обществения труд и се ускорява развитието на производството, все по-пълно се задоволяват потребностите на народа.

§ 2. Социалистическо планиране

Принципи на социалистическото планиране

Съставянето на планове за развитие на социалистическото народно стопанство и организирането на производството въз основа на един-

ния държавен план се нарича *планиране*.

Планирането на народното стопанство е една от най-важните прояви на стопанско-организаторската функция на социалистическата държава.

Планирайки цялото народно стопанство, държавата изхожда от цялата система на икономическите закони на социализма и преди всичко се опира на съзнателното използване на закона за планомерното пропорционално развитие на народното стопанство.

Основна задача на социалистическото планиране е установяването на такива пропорции в развитието на отраслите на народното стопанство, които осигуряват непрекъснато и ускорено развитие и усъвършенствуване на общественото производство и върху тази основа — повишаване благосъстоянието на народа. „В развитието на народното стопанство — се казва в програмата на КПСС — трябва строго да се спазва *пропорционалност*, да се предотвратява на време възникването на стопански диспропорции, като се осигуряват достатъчни стопански резерви като условие за устойчиви високи темпове на икономическото развитие, за неспирна работа на предприятията, за непрекъснато повишаване на народното благосъстояние.“¹ Като взема под внимание

¹ „Материали на XXII конгрес на КПСС“, стр. 526—527.

нуждите на общественото развитие, социалистическата държава изработва икономически планове, т. е. планомерно организира производството, разпределението и размяната в мащабите на цялото общество. Тя разпределя материалните, трудовите и финансовите ресурси, определя обема и структурата на производството и на капиталното строителство, определя темповете на повишаване производителността на труда въз основа на внедряването на нова техника, размера и състава на вътрешния и външния стокооборот на страната; установява цените на стоките в държавната и кооперативната търговия; определя равнището на работната заплата на работниците и служещите и т. н.

Изходен момент в организирането на планирането са решенията на конгресите на комунистическата партия, които определят развитието на социалистическото общество за един по-дълъг период.

Всеки народностопански план е въплъщение на политиката на комунистическата партия, целяща изграждането на комунизма. В това се проявява *принципът на партийността и на държавния подход към решаването на стопанските задачи.*

Народностопанските планове не са планове прогнози, не са планове догадки, а конкретна програма за даден период. Тъй като в държавните планове се отразяват назрелите задачи на стопанското и културното строителство, тяхното изпълнение става обективно необходимо. След широко обсъждане от трудещите се и утвърждаване на народностопанския план от висшите органи на държавата той придобива силата на закон и е задължителен за изпълнение.

Директивността на плановете, задължителността на тяхното изпълнение е важен принцип на социалистическото планиране. Без този принцип планирането няма да има смисъл. Защото ако един отрасъл на народното стопанство — да речем, горската промишленост — не изпълни плана, с това се създава опасност за неизпълнение на плана в други отрасли на народното стопанство, за които е запланувано да постъпи определено количество дървен материал. Ето защо в социалистическите страни се установява най-строга планова дисциплина.

За да се осигури планомерно, пропорционално развитие на всички отрасли на материалното производство,

необходимо е да се обединят плановете на всички предприятия и отрасли на народното стопанство. Държавното планово ръководство се разпростира не само върху държавния, но и върху колхозно-кооперативния сектор. Това, разбира се, не означава, че държавните планови органи съставят плана на всеки колхоз. Но всяко предприятие изработва своя план, като изхожда от общата държавна задача. Плановете на отделните предприятия на държавната промишленост, на колхозите и совхозите след обсъждането им по места се представят на централните планиращи органи и се включват в единния народностопански план.

Съчетаването на централизираното начало и на местната инициатива представлява именно *принципа на демократическия централизъм в планирането*.

Организацията на планирането с всяка измината година се усъвършенствува, развиват се демократическите методи на ръководство на стопанството. В СССР след преустройството на управлението и на планирането на народното стопанство беше ликвидирана излишната централизация, повиши се ролята на съюзните републики, на областите, предприятията и строежите в разработването на плановете. На колхозите е дадена голяма самостоятелност в организирането и планирането на селскостопанското производство, създадена е нова система на управление на селското стопанство.

Различават се *текущи* плановете, които се съставят за един месец, за тримесечие, година, и *перспективни*, които се съставят за няколко години, например за пет, седем, двадесет години. В. И. Ленин учеше, че стопанството не може да се развива без плановете, съставени с оглед на редица години. Перспективните плановете изразяват основната линия на стопанското развитие за редица години, а текущите представляват конкретна програма за по-кратки срокове. В перспективните плановете се набелязва разрешаването на големите социално-икономически задачи.

Първият в историята научен перспективен план за развитие на народното стопанство беше планът ГОЕЛРО (Държавният план за електрификацията на Русия), разработен в 1920 г. по инициативата и под ръководството на В. И. Ленин. Главната задача, набелязана в плана, беше коренната реконструкция на на-

родното стопанство на базата на електрификацията, развитието на едра машинна индустрия — материалната основа на социализма. От 1929 г. перспективното планиране се осъществяваше с петгодишни планове. Седемгодишният план (1959—1965 г.) и двадесетгодишният план за развитие на народното стопанство на СССР (генералната перспектива — 1961—1980 г.) съдържат програма за изграждане материално-техническата база на комунизма в СССР.

В перспективните планове се набелязват само най-общите, уедрени показатели, които след това се конкретизират в текущите планове. *Съчетаването на текущите планове* (месечни, тримесечни, годишни) *с перспективните* също е принцип на *социалистическото планиране*. Правилното съчетаване на перспективните и текущите планове трябва да осигури непрекъснатост на планирането, приемственост на плановете на последователните периоди, да осигури непрекъснато финансиране и материално-техническо снабдяване на предприятията и т. н.

Планът не може да бъде съставен, без да се отделят ония звена, чието първостепенно развитие е свършено необходимо. При планирането за основа се вземат главните, решаващите отрасли на народното стопанство и съобразно с темповете на тяхното развитие се набелязва развитието на другите отрасли. Например текущата седемлетка е важен етап в създаването на материално-техническата база на комунизма. А това означава необходимост от бързо развитие на машиностроенето, енергетиката, металургията, химията и другите отрасли на тежката промишленост, които произвеждат средства за производство. В тези отрасли именно се насочват основните сили и средства на страната. Съобразно с темповете на тяхното развитие се предвиждат темповете на развитие на другите отрасли на народното стопанство. *Отделянето на важните звена е един от най-важните принципи на социалистическото планиране.*

Плановете в социалистическото общество са реални и научно обосновани. Това значи, че при съставянето на всеки народностопански план планиращите органи изхождат от икономическите условия и възможности, от достигнатото равнище на развитието на производителните сили, на науката и техниката, широко използвайки.

опита на челниците в производството. Реалността на плановете се осигурява от организаторската работа на партията и обществените организации и от творческата инициатива на трудещите се.

Съставянето на плана е само начало на планирането. Извънредно важна страна на планирането е проверката на изпълнението на плана, която дава възможност навреме да се открие погрешността в планирането, да се разкрият нови резерви и да се направят необходимите корекции в народно стопанския план. Ако поради неточност в планирането или поради други причини възникват частични диспропорции в народното стопанство, те бързо се откриват и отстраняват. Важно средство в ръцете на социалистическата държава, което дава възможност да се отстраняват откритите неточности в планирането, да се избягват частичните диспропорции, са държавните резерви.

Принципите на социалистическото планиране се реализират при съставянето на плановете за развитие на народното стопанство. При разработването на основните показатели на народно стопанските планове планиращите органи си служат с балансовия метод.

**Балансов метод
на планирането**

Балансовият метод дава възможност предварително да се съпоставят задачите за развитие на основните отрасли на народното стопанство с възможностите за материално-техническото осигуряване на тези задачи. Например набелязано е през седемлетката да бъдат построени в градовете и работническите селища около 15 милиона жилища. За да се изпълни тази гигантска програма за строителство, изчислява се предварително какво количество строителни материали, строителна техника, кадри от работници и какви парични средства са необходими. При съпоставянето на потребностите и наличните възможности за осигуряване, да речем, със строителни материали се разкрива недостиг на мощности на предприятията, които произвеждат строителни материали. Като се изхожда от това, се набелязват планове за развитие на промишлеността за строителни материали.

При разработването на балансите се прави грижлива проверка, доколко проектираните темпове за развитие на отраслите са съгласувани и какви резерви са предвидени в плана, в случай, че бъде преизпълнен от отдел-

ни отрасли на производството или ако реализирането на набелязаната програма не бъде изпълнено в някои нейни части.

Държавните планиращи органи съставят материалните (натуралните), стойностните баланси, както и баланса на труда.

Натуралните баланси се съставят за всички най-важни продукти на труда, например балансите за метала, машините, въглищата, петрола, хляба, маслото и т. н. При съставянето на баланса трябва да се държи сметка за източниците на даден продукт. Получените данни се съпоставят с потребността на обществото от даден продукт.

Към *стойностните* баланси спадат балансът на паричните доходи и разходи на населението, балансът на националния доход, държавният бюджет и други.

Балансът на труда определя потребността на народното стопанство по отрасли от работна сила изобщо, както и по квалификация и професии. В него се набелязват източниците, от които народното стопанство ще си осигурява необходимата работна сила.

Обобщаващ баланс е *балансът на народното стопанство* на страната, който сумира всички показатели, характеризиращи съотношението на пропорциите в социалистическата икономика.

Балансовата система на планиране дава възможност да се пресмятат и определят с най-голяма точност пропорциите в развитието на отраслите на народното стопанство.

§ 3. Предимства на плановото стопанство

Плановото водене на стопанството е едно от решаващите предимства на социализма пред капитализма. Това предимство е доказано на практика от огромните постижения в развитието на икономиката на СССР и народнодемократичните страни.

В какво се състоят предимствата на плановото водене на стопанството?

Социалистическото стопанство се развива непрекъснато по възходяща линия.

Докато при капитализма противоречието между общественения характер на производството и частнокапита-

листическата форма на присвояване резултатите от производството обрича обществото на икономически кризи, при социализма това противоречие се ликвидира. При социализма обществената социалистическа собственост отговаря на обществения характер на производството. Поради това социалистическото производство не познава икономически кризи на свърхпроизводство. В плановата социалистическа икономика се осигурява висока степен на използване на производствените мощности на предприятията, пълно използване на основните им фондове.

Социалистическото планово стопанство избавя обществото от колосалните разходи на материални и трудови ресурси, характерни за капитализма, свързани с икономическите кризи, анархията и конкуренцията, безработицата, хроническото непълно използване на производствените мощности на предприятията и др.

Социалистическото народно стопанство се развива планомерно върху основата на пропорции, които обществото установява в интерес на все по-пълното задоволяване на материалните и културните потребности на народа.

Плановото водене на стопанството е мощен фактор на научно-техническия прогрес. При капитализма стремежът на монополите да скрият техническите секрети от другите, хроническото непълно използване на производствените мощности на предприятията забавят внедряването на постиженията на научната и техническата мисъл. В социалистическото общество се откриват безгранични простори за развитието на науката и техниката. Плановото водене на стопанството дава възможност за концентриране на трудовите, материалните и финансовите ресурси, за разрешаване на първостепенните научно-технически задачи.

Важно предимство на социализма пред капитализма е планомерното използване на трудовите ресурси, което осигурява пълна заетост на цялото работоспособно население. При социализма няма безработица, броят на работниците, заети в народното стопанство, непрекъснато расте, планово се подготвят квалифицирани кадри, които се разпределят по отраслите на производството, системно се повишава материалното и културното равнище на трудещите се.

Предимствата на плановото водене на стопанството намират най-ярка проява във високите темпове на развитие на социалистическата икономика. В социалистическите страни обемът на промишленото производство се увеличава всяка година с темпове, недостъпни за капитализма. Предимствата в темповете на развитие на икономиката осигуряват за кратък исторически срок победата на социализма в икономическото съревнование с капитализма.

Планомерното развитие на социалистическата икономика води до постоянно и бързо увеличение на производството, повишение на културното и материалното равнище на народите на социалистическите страни.

Не случайно идеолозите на буржоазията и ревизионистите се стремят да докажат, че стопанството можело да се води планово и при капитализма. Със своите приказки за плановост в капиталистическото стопанство ревизионистите се стремят да разкрасят капиталистическия строй, да създадат у трудещите се представата, че социалните недъзи на капитализма могат да бъдат отстранени и без той да бъде съборен. Но противоречията на капиталистическата икономика, анархията в производството и кризите, безработицата и влошаването на положението на трудещите се в капиталистическите страни напълно опровергават техните измислици.

Г Л А В А XII

ОБЩЕСТВЕН ТРУД И ПРОИЗВОДИТЕЛНОСТ НА ТРУДА ПРИ СОЦИАЛИЗМА

§ 1. Обществен труд при социализма

Характер на труда при социализма

Трудът, трудовата дейност на хората, насочена към производство на материални блага, е необходимо условие за живота на всяко общество. Но характерът на труда в различните общественно-икономически формации не е еднакъв. Той изцяло зависи от производствените отношения, които господствуват в обществото. Дали трудът ще е доброволен, свободен труд за себе си и за своето общество, или пък ще е робски труд, принудителен труд за експлоататорите — зависи от това, кой притежава средствата за производство.

Във всички експлоататорски формации трудът е имал принудителен характер. Трудещите се са били принуждавани по различни начини да създават богатство за експлоататорите. Всичко това е ставало, защото непосредствените производители са били лишени от средства за производство. Следователно частната собственост върху средствата за производство е основата на принудителния характер на труда, който превръща труда в тежко бреме. За да бъде унищожен принудителният характер на труда, необходимо е да бъде унищожена частната собственост върху средствата за производство.

Друго е в социалистическото общество. Тук всички се трудят за себе си, за своето общество. Всяко постижение в производството, всеки успех в труда се отра-

заяват непосредствено и косвено върху подобряването на материалното и културното положение на трудещите се. Произведено ли е повече и по-евтино — дава се повече и на по-ниски цени на тружениците на социалистическото общество.

Като характеризира труда при социализма, В. И. Ленин изтъква, че „за пръв път след столетия трудене за чужди хора, принудителна работа за експлоататорите, се дава възможност за *работа за себе си* и при това работа, която се опира на всички придобивки на най-новата техника и култура“¹.

Социализмът предизвиква коренен преврат във възгледите на хората за труда, поражда ново отношение към труда, превръща труда във въпрос на чест, въпрос на слава, въпрос на доблест и геройство. За творческия характер на труда в социалистическите страни говори фактът, че самите работници изобретяват машини и ги усъвършенствуват, усъвършенствуват технологията и организацията на производството. Армията на рационализаторите и изобретателите постоянно расте. Така например в СССР през 1961 г. бяха направени над 4 милиона рационализаторски предложения, от които около 2.4 милиона са внедрени в народното стопанство. Това даде над 1.7 милиарда рубли годишна икономия.

Социалистическата държава с всички средства — и материални, и морални — поощрява творчеството, творческото отношение към труда. Най-почетен гражданин в страната на социализма е труженикът новатор, който развива производството, който умножава богатството на своята страна.

В капиталистическото общество, дето трудът е тежко бреме, жестоко и мъчително унижение, новаторството на работниците е сведено до минимум. И какво творчество може да има там, щом печалбата от всяко изобретение отива в джобовете на моргановци, рокфелеровци, дюпоновци?

Социализмът за пръв път открива широка възможност за бързо повишаване на техническата въоръженост на труда във всички отрасли на общественото производство. Повишаването на техническата въоръженост на труда при социализма се проявява във все по-голямо

¹ В. И. Ленин, Съч., т. 26, стр. 401.

прилагане на машини, в повишаване на енерговъоръжеността.

Трудът на работника в социалистическото общество е високо механизирани и висококвалифициран труд. Социалистическото производство, основано на най-новата техника, изисква технически грамотни, подготвени хора. Всеки труженник в социалистическото общество има най-широки възможности за повишаване на своята квалификация, на своето образование. Всички форми на обучение при социализма са безплатни.

Социализмът за пръв път в историята на човешкото общество създава такива условия на труда, които максимално изключват вредните последици за здравето на работниците.

В. И. Ленин е отбелязвал неведнъж, че всяко постижение на науката и техниката при социализма трябва да се използва за облекчаване на труда, за намаляване на работния ден, за подобряване на трудовите условия.

При социализма ~~на всеки човек е гарантирано правото на труд~~. Осъществяването на правото на труд, т. е. правото на всеки трудещ се да получи в своята страна работа по специалността си и заплата според труда си, е огромно постижение на социализма. Това право се осигурява реално от плановете за развитие на народното стопанство, от непрекъснатия растеж на производството. При социализма работниците не се страхуват, че могат да останат без средства за живеене. Ликвидирането на безработицата във всичките ѝ форми дава на трудещите се при социализма твърда увереност в утрешния ден, истинска свобода.

Като осигурява на всеки гражданин правото на труд, социализмът същевременно изисква задължителен труд за всички, задължително трудово участие в социалистическото производство. Участието в обществения труд е почетно задължение на всеки гражданин на социалистическото общество, независимо от неговия произход, пол, националност и т. н.

Важна особеност на труда при социализма е неговият непосредствено обществен характер. Социалистическият труд е труд, който планомерно се организира и нормира в общодържавен мащаб. Социализмът довежда до установяване на ново обществено разделение на тру-

да, което се различава коренно от разделението на труда при капитализма. Много важна черта на социалистическото разделение на труда е фактът, че то се осъществява планомерно. Социализмът премахва разединеността и раздробеността на стопанствата и обединява всички предприятия в единен икономически организъм, а хората — в единен колектив. Поради това трудът на работниците, селяните и интелигенцията е частица от целия обществен труд и има непосредствено обществен характер.

И така, най-важните особености на труда при социализма са: освобождение на трудещите се от експлоатацията и превръщане на труда от принудителен в свободен труд за себе си, съзнателно, творческо отношение към труда, еднакво право на всички трудещи се на труд и всеобщо задължение да се трудят, непосредствено обществен характер на труда.

Социалистическо
коопериране
на труда

Коренното изменение на характера на обществения труд при социализма довежда до основни изменения на формите и методите на неговата организация. Социалистическият труд е колективен труд, съвместна дейност на работниците, колхозниците и интелигенцията.

Във всяко общество производственият процес се осъществява въз основа на кооперирането на труда — на една или друга форма на съвместен труд на хората. *Социалистическото коопериране на труда* е съвместен и планомерно организиран труд, основан на другарско сътрудничество на свободни от експлоатация работници. Социалистическото коопериране на труда се различава принципино от кооперирането на труда при капитализма.

При капитализма в основата на кооперирането на труда лежи частната собственост на капиталиста върху средствата за производство. Поради това капиталистическото коопериране на труда е основано на експлоатацията на човека от човека, ръководството на производството принадлежи на едно лице — на капиталиста. Всички изгоди от такова коопериране на труда получава капиталистът.

При социализма в основата на кооперирането на труда лежи обществената социалистическа собственост

върху средствата за производство. Поради това тук няма експлоатация на човека от човека.

Социалистическото коопериране на труда обхваща не само труда на работниците от едно предприятие, но и труда на всички членове на обществото. При социализма трудът на всички членове на обществото се проявява като единен колективен труд, който се организира планово в мащаба на цялото общество с оглед да се използват най-рационално средствата за производство и работната сила.

При капитализма кооперирането на труда (простата кооперация, манифактурата, едрото машинно производство) е метод за увеличаване на произвеждането на принадена стойност, метод за повишаване степента на експлоатацията на трудещите се. Поради това тук има постоянни и непримирими противоречия между обикновените участници в кооперацията — работниците — и нейните организатори — капиталистите. Капиталистическото коопериране на труда се крепи върху дисциплината на глада, върху тежката необходимост за работника да продава своята работна сила за парче хляб.

Социалистическото коопериране на труда се проявява като съвместна трудова дейност на хората за увеличаване производството на материални блага, за все по-пълно задоволяване потребностите на трудещите се. Поради това социалистическото коопериране на труда не познава непримиримите противоречия, присъщи на капиталистическото коопериране.

Кооперирането на труда, т. е. съвместният труд на много работници, се нуждае от организация. Какви са основните моменти в организацията на труда при социализма?

На социалистическото коопериране на труда е свойствена нова, различаваща се от всички предшестващи формации *трудова дисциплина*. Социалистическата трудова дисциплина в основата си е съзнателна, другарска дисциплина на трудещите се. Но тази нова дисциплина, изтъква В. И. Ленин, се ражда не от добри пожелания, а се изработва в процеса на социалистическото строителство, в процеса на непрекъснатата борба с остатъците от капитализма. Между работниците в социалистическите предприятия още се срещат хора, които не са се освободили от старите възгледи за труда и

се стремят да работят по-малко, а да отскубнат за себе си повече. Поради това възпитанието на трудещите се в дух на социалистическо отношение към труда, системната борба против нарушителите на трудовата дисциплина са една от най-важните задачи на държавата.

Социалистическото коопериране на труда предполага *планомерно ръководство на народното стопанство*. Характерни негови черти са, от една страна, твърдото и неотклонно провеждане на единоначалието в производствения процес, и, от друга страна, най-широкото и активно участие на трудещите се маси в управлението на социалистическите предприятия, на цялото обществено производство. С приближаването към комунизма участието на трудещите се в това управление се разширява.

Един от най-важните принципи на организацията на социалистическото коопериране на труда е принципът на *материалната заинтересованост* на работниците от резултатите на техния труд.

Голяма роля в социалистическото общество играят *моралните стимули* за труда. Социалистическата държава поощрява най-добрите работници и челните колективи на предприятията. Те се награждават с ордени и медали, почетни грамоти, на най-добрите работници се дават почетни звания и т. н. Всичко това поражда стремеж у работниците да се отличат в труда, да произведат повече и по-добре, да осигурят добра работа. Този дух на съревнование е характерна черта на социалистическата кооперация на труда.

Социалистическо
съревнование
и неговата роля

Както вече бе изтъкнато по-горе, изменението на характера на труда при социализма неизбежно довежда до възникване на ново отношение към труда от страна на трудещите се. Това ново отношение към труда намира най-ярък израз в *социалистическото съревнование*.

Социалистическото съревнование изразява производствените отношения при социализма, отношенията на другарско сътрудничество и взаимопомощ на работниците в социалистическото общество, тяхната борба за изпълнение и преизпълнение на плановете за стопанското развитие, за общ подем на производството.

Социалистическото съревнование се използва като най-важен метод за повишаване производителността на труда и за усъвършенствуване на производството върху основата на активността и гворческата инициатива на трудещите се. Социалистическото съревнование, изтъква В. И. Ленин, е метод на комунистическото строителство. В. И. Ленин е формулирал най-важните принципи на организирането на социалистическото съревнование. Към тях спадат: гласност на съревнованието, сравнимост на неговите резултати, разпространение на челния опит и взаимопомощ на съревноваващите се.

Необходимо условие за правилното организиране на социалистическото съревнование е спазването на принципа на материалната заинтересованост на работниците от резултатите на техния труд.

Съревновавайки се за усъвършенствуване на производството, прилагайки най-добри методи на работа, всеки работник съвсем основателно разчита, че „... най-добрият пример на организиране на производството ще се съпровожда с неизбежно облекчаване на труда и увеличаване сумата на потреблението за ония, които са провели тая най-добра организация“¹.

Социалистическото съревнование в СССР има своя славна история. Първа форма на социалистическото съревнование в нашата страна бяха комунистическите съботници, които се провеждаха през годините на гражданската война. Оттогава социалистическото съревнование премина редица етапи — ударничество, стахановско движение и други. Още от първите стъпки на разгръщането на социалистическото съревнование в СССР то е насочвано и подкрепяно от комунистическата партия.

Навлизането на Съветския съюз в периода на широко изграждане на комунизма предизвика нов подем на социалистическото съревнование. В страната взема широки размери движението на ударниците и на колективите за комунистически труд.

С всяка измината година все по-широко се разгръща социалистическото съревнование и в страните с народна демокрация. Навсякъде, където властта принадлежи на

¹ В. И. Ленин, Съч., т. 27, стр. 194.

трудещите се, където хората работят не за капиталистите и едрите земевладелци, а за себе си, възниква ново, творческо отношение към труда, разгаря се огънят на социалистическото съревнование.

Съревноването е огромна движеща сила на общественото развитие във всички социалистически страни. Поради това отказването да се организира социалистическо съревнование и заменяването му с конкурентната борба между колективите на производителите за място на пазара, както искат ревизионистите, могат да нанесат непоправими вреди на социалистическото строителство. В условията на конкурентната борба не може да става и дума за никаква действително широка обмяна на опит, за другарско сътрудничество и взаимопомощ, т. е. за онези черти на отношенията между хората в производствения процес, които са вътрешно присъщи на социализма.

§ 2. Непрестанното повишаване производителността на труда — икономически закон на социализма

Понятието
производителност
на труда

Производителността (плодотворността, ефективността) на труда се изразява в количеството продукция, създавана от работника за единица време.

Повишаването на производителността на труда означава икономия на жив и овеществен (минал) труд. Маркс изтъква, че „повишението на производителността на труда се състои тъкмо в това, че частта на живия труд се намалява, а частта на миналия труд се увеличава, но се увеличава така, че общата сума на труда, която се съдържа в стоката, се намалява; следователно така, че количеството на живия труд се намалява повече, отколкото се увеличава количеството на миналия труд“¹.

И така, под повишаване производителността на труда се разбира намаляване на разходите на работно време, необходимо за произвеждане на обществения продукт, или увеличаване на количеството на продуктите, произвеждани за единица време.

¹ Карл Маркс, Капиталът, т. III, 1953, стр. 276.

Социалистическата организация на обществения труд е по-висша форма на организация на труда в обществото, тя осигурява и по-висока производителност на обществения труд.

Постоянното повишаване на производителността на труда е най-важното условие за победата на социализма над капитализма, най-важното условие за изграждането на комунизма. Като характеризира ролята на производителността на труда при социализма, В. И. Ленин пише: „Производителността на труда — това в края на краищата е най-важното, най-главното за победата на новия обществен строй. Капитализмът създаде производителност на труда, невиджана при крепостничеството. Капитализмът може да бъде окончателно победен и ще бъде окончателно победен с това, че социализмът създава нова, много по-висока производителност на труда.“¹

Законът за
постоянното
повишаване на
производителността
на труда

Повишаването на производителността на труда е общ икономически закон, който действа във всички общественно-икономически формации.

Но този закон в различните общественно-икономически формации действа различно. Неговото действие се намира в непосредствена зависимост от господстващите в обществото производствени отношения, от характера, състоянието и целите, на които е подчинено общественото производство. Действието на този закон при капитализма е ограничено и повишаването на производителността на труда има неравномерен характер, а в някои периоди производителността на труда дори намалява.

При социализма заедно с унищожаването на частната собственост върху средствата за производство се унищожават и преградите по пътя за повишаване на производителността на труда.

В социалистическото общество постоянното повишаване на производителността на труда представлява обективна необходимост, която произтича от самата същност на социалистическите производствени отношения.

¹ В. И. Ленин, Съч., т. 29, стр. 421.

„... Икономията на време — пише Маркс, — както и планомерното разпределение на работното време за различните отрасли на производството си остава първ икономически закон върху основата на колективното производство. Това става дори в много по-висока степен закон.“¹

От казаното следва, че за разлика от капиталистическото общество, където законът за повишаване на производителността на труда няма безусловно значение, в социалистическото общество действа законът за *постоянното повишаване на производителността на труда*. Основно съдържание на закона за постоянното повишаване на производителността на труда е максималната икономия на жив и овеществен (минал) труд, създаването на все по-голямо количество материални блага, необходими за все по-пълното задоволяване на постоянно растящите потребности на социалистическото общество, като се изразходва най-малко труд.

Фактори за
повишаване на
производителността
на труда

От какви основни фактори зависи повишаването на производителността на труда? „Производителната сила на труда — изтъква К. Маркс — се определя от разнообразни условия, между другото от средното равнище на сръчността на работниците, от степента на развитието на науката и на нейната технологическа приложимост, от обществената комбинация на производствения процес, от размера и ефективността на средствата за производство и от природните условия.“²

Равнището на производителността на труда се определя на първо място от *техническата обзаведеност на предприятията*. Колкото по-добре са снабдени работниците в дадено предприятие с нови свършени машини и механизми, толкова по-плодотворен е техният труд. Най-големи резултати в борбата за повишаване на производителността на труда постигат колективите на онези предприятия, в които се внедрява комплексно съвременна техника и технология във всички участъци и стадии на производствения процес.

Но колкото и голямо да е значението на техниката в условията на съвременното производство, главна про-

¹ „Архив Маркса и Енгелса“, т. IV, стр. 119.

² *Карл Маркс*, Капиталът, т. I, 1955, стр. 74.

Производителна сила на обществото е самият човек. Поради това *от степента на изкуството, от равнището на техническата квалификация* на основната маса на работниците в предприятието, на първо място на работниците, до голяма степен зависят равнището на производителността на труда и възможностите за неговото по-нататъшно повишаване. Трудът на квалифицирания работник е не само по-производителен. Повишаването на квалификацията дава на работника възможност да използва по-добре наличната техника и да намира начини за нейното усъвършенстване.

Производителността на труда в предприятието зависи в значителна степен от *организацията на производството на труда*.

Известно е, че всеки производствен процес е съвкупност от всички стадии, които преминава предметът на труда при неговата обработка в отделните производствени участъци. Тези участъци трябва да бъдат строго специализирани, а тяхната работа — организирана и ритмична. С други думи, между тях трябва да има строга организационна връзка, трябва да бъде организирано добро обслужване на всяко работно място, на всеки производствен участък. Такава организационна връзка се осъществява както в отделните социалистически предприятия, така и между тях. Правилната и добра организация на целия производствен процес, както и добре обмислената организация на труда на отделните работни места намаляват загубата на работно време и нерационалното му изразходване.

Огромно влияние върху повишаването на производителността на труда всякога оказва *развитие на различните форми на съревнование* в самите предприятия и между тях.

Производителността на труда зависи и от *природните условия*. От природните условия в значителна степен се определя равнището на производителността на труда в селското стопанство и в добивната промишленост (каменновъглена, петролна, железорудна и др.).

Повишаването на производителността на труда зависи и от това, как е организирано заплащането на труда, какво е *материалното поощряване на работниците*, постигнали най-добри показатели.

Колкото по-високо е равнището на *науката*, колкото по-широко и по-бързо се внедряват в производството най-новите ѝ постижения, толкова по-висока е производителността на труда в обществото. Всестранна връзка между науката и материалното производство е възможна само в условията на социалистическата стопанска система, при която не може да има нито явна, нито скрита конкуренция.

Най-после, извънредно важен фактор за повишаване на производителността на труда е *правилното, рационално райониране*, на производството. От една страна, районирането на производството трябва да предвижда строга специализация на отделните предприятия и кооперирането им; от друга страна, то трябва да взема под внимание необходимостта от най-пълно въвличане, на природните ресурси в стопанския оборот.

Правилното райониране на производството намалява разходите на обществен труд за произвеждане, транспортиране, запазване и реализация на материалните ценности. А намаляването на разходите на труд означава повишаване на неговата производителност.

Най-важен и решаващ фактор за повишаването на производителността на обществения труд е техническият прогрес във всички отрасли на народното стопанство. Ето защо през периода на широкото изграждане на комунистическото общество огромно значение придобива провеждането на големи мероприятия по комплексната механизация, автоматизацията и електрификацията на производствените процеси, по подобряването на организацията на производството и труда, по повишаването на производствено-техническата квалификация на работниците.

Социализмът откри широки възможности за повишаване на производителността на труда. По темпове на повишаване на производителността на труда социалистическите страни заемат първо място в света. Производителността на труда в СССР расте 4—5 пъти по-бързо, отколкото в капиталистическите страни. Докато през 1913 г. по производителността на труда в промишлеността нашата страна изоставаше от САЩ 9 пъти, към 1961 г. тази разлика намаля 2—2,5 пъти. Още сега производителността на труда в СССР е по-висока, от-

Толкото в такива капиталистически страни като Англия и Франция.

По седемгодишния план за развитие на народното стопанство на СССР се предвижда 75% от целия прираст на промишлената продукция да се получи от повишаване производителността на труда. Оттук става очевидно, че без увеличаване производителността на труда по същество не може да има развитие на социалистическата икономика, не може да се осигури бързо увеличаване на производството, да се създаде материално-техническата база на комунизма. „Повишаването на производителността на труда — се казва в резолюцията на XXII конгрес на КПСС — е основен въпрос в политиката и практиката на комунистическото строителство, задължително условие за издигане на народното благосъстояние, за създаване на изобилие от материални и културни блага за трудещите се...“¹

Бързото повишаване на производителността на труда е главно условие за ускорено увеличаване на производството, условие за решаване задачите на комунистическото строителство. Ето защо за нас е толкова важно да използваме всички възможности за повишаване на производителността на труда, каквито има в обществото, във всяко предприятие и на всяко работно място.

¹ „Материали на XXII конгрес на КПСС“, стр. 423.

Г Л А В А XIII

СТОКОВО ПРОИЗВОДСТВО, ПАРИ И ТЪРГОВИЯ ПРИ СОЦИАЛИЗМА

§ 1. Стоково производство при социализма

**Особености
на стоковото
производство
при социализма**

„В комунистическото строителство — се казва в програмата на КПСС — е необходимо напълно да се използват стоково-паричните отношения съобразно с новото съдържание, което им е присъщо в периода на социализма“¹.

Новото съдържание на стоково-паричните отношения при социализма е обусловено от това, че социалистическото стоково производство се води от обединени социалистически производители (държавата, кооперацията) върху основата на обществената социалистическа собственост върху средствата за производство, планомерно. Поради тези особености стоковото производство при социализма не може да се превърне в капиталистическо стоково производство.

Стоковото производство при социализма не е всеобщо, както е при капитализма. Сферата на действие на стоковото производство и на стоковото обръщение при социализма е ограничена. Така работната сила не е стока, тя не се продава, нито се купува. Земята с нейните недра е изключена от търговския оборот, т. е. не може да бъде предмет на покупко-продажба. Не се продават, нито се купуват социалистическите предприятия с техните основни фондове (машини, здания, съоръжения и т. н.).

¹ „Материали на XXII конгрес на КПСС“, стр. 529.

В резултат на коренното изменение на природата на стоковото производство при социализма се измениха неговите категории. Много категории — например стока работна сила, принадена стойност и други, които по-рано изразяваха капиталистическия характер на стоковото производство, изчезнаха. Други икономически категории на стоковото производство — стока, пари, стойност, цена, печалба, кредит — се запазиха, но тяхната природа съществено се измени.

Стоково-паричните отношения в социалистическото общество възникват: *първо*, между държавния и кооперативния сектор, представен главно от селскостопанските производствени кооперации, от колхозите. Държавната промишленост произвежда стоки, които задоволяват потребностите на кооперативния сектор от средства за производство и личните потребности на членовете на кооперативните предприятия. Кооперативните обединения произвеждат стоки, които задоволяват нуждите на промишлеността от суровини, на населението — от хранителни продукти и някои други предмети за потребление.

Размяната на стоките е необходима форма на икономическа връзка между държавната промишленост и кооперираното селско стопанство;

Второ, стоковото производство и обръщение обхваща всички предмети за потребление, произведени в държавния и в кооперативния сектори, както и от колхозниците в личните им спомагателни стопанства и постъпващи в лична собственост на градското и селското население чрез системата на покупко-продажбата;

Трето, стоките отношения възникват в самия държавен сектор в сферата на производството на средства за производство. Произведените от държавните предприятия средства за производство (стругове, машини, метали, въглища, петрол, цимент и т. н.) циркулират между предприятията посредством покупко-продажбата и представляват стоки;

Най-сетне, стоките отношения възникват между социалистическата държава и другите страни във външно-търговския оборот.

Като обслужва социалистическото общество, стоковото производство съдействува за развитието на производителните сили, а с това и на прехода от социализма към комунизма. „С преминаването към единна общо-

народна комунистическа собственост и към комунистическа система на разпределение — се казва в Програмата на КПСС — стоково-паричните отношения икономически ще изживеят времето си и ще отмрат.“¹

**Потребителна
стойност и стойност
на стоката**

Стоката, както вече ни е известно, има две страни, две свойства — *потребителна стойност* и *стойност*.

Тези две свойства на стоката при социализма имат съвсем друго значение в сравнение със свойствата на стоката в условията на капитализма.

Капиталистът се интересува от стойността на стоката като основа за извличане на принадена стойност. Потребителна стойност се произвежда от него дотолкова, доколкото тя е носител на принадена стойност.

При социализма в процеса на плановото ръководене на производството държавата държи сметка и за двете страни на стоката — за потребителната стойност и за стойността.

Потребителната стойност на стоката в социалистическото стопанство има самостоятелно, особено важно значение. Социалистическото общество е кръвно заинтересовано от увеличаване количеството на потребителните стойности и от подобряване на тяхното качество. Обществото при социализма не само планира количеството и видовете на потребителните стойности, но и води борба за повишаване качеството на произвежданите стоки.

За социалистическото общество голямо значение има и стойността на стоката. Производството се планира не само в натурални, но и в парични (стойностни) показатели. Тези показатели се използват, за да се намалява системно стойността на стоката и върху тази основа да се води политика на намаляване цените на стоките, да се осигурява непрекъснат растеж на социалистическото натрупване и да се задоволяват все по-пълно потребностите на членовете на социалистическото общество.

В социалистическото производство няма антагонистично противоречие между потребителната стойност и стойността, тъй като няма противоречие между частния и обществения труд.

¹ „Материали на XXII конгрес на КПСС“, стр. 529.

Последното обаче не означава, че при социализма изобщо няма противоречие между потребителната стойност и стойността на стоката. Такова противоречие не е антагонистично, то няма разрушителен характер. Пример на проява на това противоречие е по-специално това, че недостатъчно високото качество на стоките довежда до затрудняване на тяхната реализация. Известно е, че има в магазините за промишлени стоки отдели за стоки с намалели цени. Съществуването на такива отдели показва на практика, че между потребителната стойност и стойността на стоката е възникнало противоречие. Произведените стоки не се реализират не защото изобщо не са чужни, а защото тяхната висока стойност не съответства на тяхното качество. Затова те не се търсят. Стойността не се реализира, защото не може да се реализира потребителната стойност, и цената на стоката спада.

Противоречието между потребителната стойност и стойността в условията на социалистическата икономика се премахва чрез планово ръководство, чрез подобряване на асортимента и качеството на продукцията, чрез намаляване на нейната стойност.

Известно е, че двойственият характер на стоката се определя от двойствения характер на труда, който произвежда стоки.

Двойственият характер на труда в капиталистическото общество изразява антагонистичното противоречие на стоковото производство — противоречието между обществения и частния труд.

Съвсем друго е положението в социалистическото общество. Поради това, че икономическа основа на социалистическата стопанска система е обществената собственост, а системата на наемния труд е ликвидирана, в социалистическото общество е изчезнало противоречието между обществения и частния характер на труда. При социализма трудът не е частен, а непосредствено обществен труд. Трудът на хората в социалистическото общество е дейност, планомерно организирана в мащаба на цялата страна. Поради това изменение в характера на социалистическия труд индивидуалният труд в производствения процес в завода, фабриката, колхоза, совхоза и т. н. се явява като непосредствено обществен труд.

Но характерът на непосредствено обществения труд в стадия на социализма все още поражда необходимостта той да бъде изразяван косвено посредством стойността и нейните форми.

Величината на стойността на стоката при социализма се определя от количеството *обществено необходимо работно време*, изразходвано за нейното произвеждане. Под *обществено необходимо работно време* се разбира средното работно време, изразходвано от предприятията, които произвеждат основната маса на стоките от даден отрасъл. А основната маса на стоките обикновено се произвежда при средни условия на производство. Времето, фактически изразходвано за произвеждане на единица стока в отделните предприятия, представлява индивидуално работно време.

При капитализма общественото необходимо време се установява стихийно, на пазара. В социалистическото стопанство държавата, изхождайки от обективните икономически условия, планира повишаването на производителността на труда, установява нормите за разходите на труд и с това въздейства върху величината на общественото необходимо работно време така, че тя да се намалява.

В социалистическото стопанство голямо влияние за намаляване на общественото необходимо работно време за произвеждане на единица стока имат такива мерки като бързото разпространяване и внедряване на прогресивните методи на труд и производство, разпространяването на техническите постижения. Обмяната на опит, техническата информация и другарската взаимопомощ дават възможност за бързо издигане на изоставашите предприятия до равнището на челните.

За да се намали стойността на стоката, трябва да се намалят разходите на труд за нейното произвеждане. Как могат да бъдат намалени разходите на труд за произвеждане на стоката?

Върху величината на стойността на стоката влияе производителността на труда. Колкото по-висока е производителността на труда, толкова по-ниска е стойността на единица стока. Поради това борбата за увеличаване на производителността на труда е борба за намаляване себестойността на стоката.

Върху величината на стойността на стоката влияе и изразходването на материали, суровини и т. н. Стойността на стоката се образува от разходите на жив и овеществен труд. Овещественият труд е минал труд, който е изразходван за материали, суровини, машини, сгради и т. н. Ето защо, за да се намали стойността на стоката, необходимо е да се икономисва и овеществен, и жив труд.

§ 2. Пари и техните функции в социалистическото общество

Същност на парите Необходимостта от пари при социализма се обуславя от съществуването на стоково производство и обръщение. Стойността на стоката, създавана от обществения труд в производствения процес, се изразява в парична форма. Следователно същността на парите при социализма се състои в това, че те са *всеобщ еквивалент*, т. е. изразител на стойността на всички други стоки.

Но при социализма парите като всеобщ еквивалент имат качествено ново съдържание. Докато при капитализма парите са средство за експлоатация на човек от човека, средство за господство на едни над други, в социалистическото общество парите са средство за стимулиране развитието и усъвършенствуването на социалистическото производство, за да могат да бъдат задоволявани все по-пълно потребностите на членовете на социалистическото общество. Парите в условията на социализма изразяват социалистическите производствени отношения, те не могат да станат капитал и се използват като всеобщо средство за проверка и контрол върху производството и разпределението на обществения продукт; те представляват икономически инструмент за планиране на народното стопанство.

Основното изменение на характера на парите в социалистическото общество и на тяхното социално-икономическо съдържание се проявява в изменението на функциите на парите.

Функции на парите Парите изпълняват преди всичко функцията на *мярка на стойността на стоката*. Тази функция се състои в това, че с помощта на парите се измерва стойността на всички други

стоки. Но функцията на мярка на стойността се изпълнява само от парична стока, която самага има стойност. Такава стока е златото.

Стойността на стоката, изразена в пари, както знаем, се нарича *цена на стоката*. Съветските пари се явяват във вид на банкови и съкровищни бонове, те служат като представители на златото. Основна парична единица в СССР е рублата, която служи за мащаб на цените. Съветската рубла съдържа 0,987 грама чисто злато.

Функцията на парите — мярка за стойността при социализма — дава възможност да се упражнява контрол върху мярката на труда и мярката на потреблението.

В тази функция парите се използват от държавата при планирането на цените на стоките.

Парите в социалистическото стопанство изпълняват функцията на *средство за обръщение*. Те обслужват търговията, използват се като средство за обръщение на стоките, което се планира и регулира от социалистическата държава.

При социализма парите служат и като *платежно средство*. Тази функция на парите се проявява преди всичко при изплащането на работната заплата на работниците и служещите, както и на паричните доходи на колхозниците, при погасяването на кредитите, при плащането на данъците и т. н.

Парите като платежно средство се използват от държавата за организиране на финансовата и кредитната връзка в народното стопанство за финансов контрол върху дейността на социалистическите предприятия.

Парите при социализма изпълняват функцията на *средство за социалистическо натрупване и спестяване*. Парите изпълняват тази функция във форма на запазване и използване на временно свободните средства и доходи на трудещите се, както и на паричните натрупвания на социалистическите предприятия и на различните организации. Тази функция на парите се проявява и в спестяването на парите на трудещите се в спестовните каси.

В условията на социализма паричните натрупвания не пораждат експлоатация на човека от човека, както е при капитализма.

В социалистическото общество функцията на *световни пари* изпълнява златото. Световните пари изпълняват ролята на международно платежно средство, на всеобщо покупателно средство и резервен фонд.

Парично обръщение при социализма Парите могат нормално да изпълняват ролята на всеобщ еквивалент при условие, че количеството им е в съответствие с действителните потребности на народното стопанство от средства за обръщение и платежни средства.

Количеството на парите, необходимо за обръщението, се определя от сумата на цените на намиращите се в обръщение стоки, разделена на скоростта на оборота на парите.

Спазването на правилно съответствие между сумата на цените на стоките и количеството на парите в обръщение е едно от важните условия, които осигуряват нормално течение на целия стопански живот на страната. Като изхожда от закона за паричното обръщение, държавата регулира паричното обръщение и планомерно го използва в интерес на развитието на народното стопанство. Паричното обръщение се регулира чрез планиране на държавните финанси, чрез кредитния и касовия план.

Едно от съществените условия, които влияят върху паричното обръщение, е съотношението между доходите на населението, от една страна, и обема на стокооборота, както и на плащаните услуги, които се правят на населението, от друга. Като се изхожда от баланса на паричните доходи и разходи на населението, се съставя касовият план на Държавната банка, който се утвърждава от правителството.

Касовият план на Държавната банка показва всички предполагаеми постъпления на налични пари в Държавната банка, като например: приходите на търговските организации (над $\frac{1}{2}$ от всички постъпления), приходите на комуналните предприятия, транспорта, съобщенията, данъци, влогове в спестовни каси и т. н. Същевременно касовият план отразява изплащането на пари от касата на банката за работната заплата, изплащането по трудовни, за заплащане закупените продукти от колхозите и колхозниците, изплащането на пенсии, на помощи и т. н. Съотношението между прихода и раз-

хода на парите по касовия план дава възможност на Държавната банка да регулира масата на парите, намиращи се в обръщение.

Планомерното организиране на паричното обръщение в условията на социализма спомага за укрепването му и за стабилността на парите.

Стабилността на парите при социализма се осигурява не само със златния резерв, но и преди всичко с наличието в ръцете на държавата на огромни стокови маси, пускани в стокооборота по твърди, стабилни цени. Поради това съветската валута е най-стабилната в света. С развитието на социалистическото производство съветската рубла все повече укрепва. Голямо значение в това отношение имаше уедряването на мащаба на цените десет пъти и увеличението на златното съдържание на рублата, извършено на 1 януари 1961 г.

§ 3. Законът за стойността в социалистическата икономика

Съществуването на стоково производство при социализма означава, че в социалистическото стопанство действа законът за стойността.

При социализма законът за стойността няма оня простор, който той има в капиталистическото общество. Сферата на действието на закона за стойността при социализма е ограничена. Това се обуславя от обстоятелството, че при социализма господства обществената социалистическа собственост, а стопанството се води по план.

В социалистическото общество законът за стойността не е регулатор на производството, на разпределението на средствата за производство и на труда между отраслите на народното стопанство. Разпределението на средствата за производство и на труда между отраслите на народното стопанство се извършва от държавните планови органи въз основа на действието на закона за планомерното, пропорционалното развитие на народното стопанство. В условията на социализма се изменя, не само сферата на действието на закона за стойността, но и характерът на неговото проявяване. Той вече не действа като чужда, господстваща над хората сила.

При планирането на социалистическото стопанство трябва да се държи сметка за действието на закона за стойността. Важно значение има използването на закона за стойността при ценообразуването. Законът за стойността действа чрез механизма на цените. Но цените на стоките в условията на социализма не се установяват стихийно, както при капитализма, а планомерно. Социалистическата държава установява цените, като се основава на общественно-необходимите разходи на труд, които са били извършени при изработването на стоките, т. е. въз основа на стойността. Тази дейност на държавата представлява практическо използване на закона за стойността.

Ръководейки се от народностопански съображения, социалистическата държава определя цените на стоките с едни или други отклонения от стойността. Посредством политиката на цените държавата може да използва част от доходите, създадени в едни отрасли, за бърз подем на други отрасли. Следователно отклонението на цените от стойността в социалистическата икономика е планомерен процес, предварително планиран от държавата.

Като определя например цените на стоките за лично потребление, държавата взема под внимание не само стойността, но и съотношението между търсенето и предлагането.

Социалистическата държава използва действието на закона за стойността, за да стимулира повишаването на производителността на труда, намаляването на себестойността на продукцията и осигуряването на рентабилност на производството.

§ 4. Търговията при социализма

Същност и роля
на търговията
при социализма

Щом продуктите на труда в социалистическото общество са стоки, неизбежно трябва да има стоково обръщение като свързващо звено между производството и потреблението.

Форма на стоковото обръщение при социализма е *търговията*. Търговията дава възможност да се осъществява планомерна връзка между социалистическите

предприятия, между града и селото, между социалистическото производство и народното потребление, за да се задоволяват все по-пълно растящите потребности на трудещите се.

Търговията при социализма се различава коренно по своята същност от капиталистическата търговия.

Основа на социалистическата търговия е обществената социалистическа собственост върху средствата за производство. Поради това търговията на социалистическите страни може да бъде планирана. Държавата определя планово обема на стокооборота, цените, разходите по обръщението и т. н. Търговията при социализма не си поставя за цел печалбата, забогатяването на едни за сметка на други, не познава кризи на пласмента и трудностите на реализацията, присъщи на капиталистическата търговия.

Търговията играе голяма роля в развитието на социалистическото производство, разширява поглъщаемостта на вътрешния пазар, спомага за подобряване качеството на стоките и т. н. Като опосредствува икономическата връзка както в държавния сектор, така и между държавния сектор на народното стопанство и колхозния сектор, социалистическата търговия спомага да се осъществява процесът на социалистическото възпроизводство.

Търговията е важно средство за разпределение според труда. Посредством социалистическата търговия трудещите се обменят получените за своя труд пари срещу необходимите им предмети за потребление. Търговията при социализма въздействува активно не само върху производството, но и върху потреблението. Търговията спомага за внедряването в бита на нови стоки, пробужда нови разумни нужди и вкусове у населението.

Търговията е също и извънредно важен фактор за заздравяването на кредитно-финансовата и паричната система.

**Форми
на търговията
при социализма**

Търговията при социализма, както показва опитът на СССР, се явява в три форми: държавна, кооперативна и колхозна.

Държавната търговия е най-високо стъпало на социалистическото обобществяване на стокооборота. Дър-

държавната търговия се извършва от търговските организации, чиито материали и парични средства принадлежат на държавата.

Държавната търговия играе ръководна и преобладаваща роля в цялата система на търговията при социализма. През нея минава голяма част от промишлените стоки, произведени в държавните предприятия, и значителна част от постъпващите в стокооборота продукти на селското стопанство. В СССР например през 1960 г. относителният дял на държавната търговия в общия стокооборот на дребно съставляваше 66,8%. Държавната търговия обслужва предимно населението на градовете и промишлените центрове.

Кооперативната търговия се води главно от търговските предприятия на потребителната кооперация. В СССР на потребителната кооперация се падат около 1/10 от общия кооперативен стокооборот. Потребителната кооперация в основни линии снабдява селското население с промишлени стоки, тя извършва изкупуването на селскостопанските продукти, води комисионна търговия с тях. Кооперативната търговия в СССР през 1960 г. съставляваше 28,8% от стокооборота на дребно.

В системата на държавната и кооперативната търговия влизат предприятията за обществено хранене — фабриките кухни, столовете, ресторантите, бюфетите и т. н. Относителният дял на държавната и кооперативната търговия в СССР през 1960 г. беше 95,6% от целия стокооборот на страната. Държавната и кооперативната търговия образуват *организиран пазар*. Освен организиран пазар съществува неорганизиран пазар във вид на колхозна търговия.

Колхозната търговия се осъществява от колхозите и колхозниците, които продават на населението излишъците на своята продукция по цени, които се създават под влияние на търсенето и предлагането. Но равнището на тези цени се намира под икономическото въздействие на държавната и кооперативната търговия.

С разрастването на държавната и кооперативната търговия значението на неорганизиран пазар намалява. В СССР относителният дял на колхозната търговия в общия обем на стокооборота през 1940 г. беше 14,3%, през 1955 г. — 8,7, а през 1960 г. — 4,4%.

**Цени на дребно
и разходи
на обръщението
в търговията**

На двете форми на пазарите при социализма съответствуват два вида цени на дребно: цени на организирания пазар и цени на неорганизирания пазар.

В СССР цени на организирания пазар са цените на едро в промишлеността и в търговските организации, цените на дребно в държавната и кооперативната търговия, изкупните цени на стоквата продукция на колхозите и колхозниците.

Държавните цени на дребно, т. е. цените, по които държавата продава на населението промишлените и продоволствените стоки, изпълняват водеща роля в системата на социалистическата търговия. Те се определят от държавата планово за всеки вид стока.

За повечето промишлени стоки има единни цени за целия Съветски съюз, а за някои продоволствени стоки има градация на цените според географските пояси и според годишните времена.

Цените на дребно на организирания пазар не са изложени на стихийни колебания. Те се променят не стихийно, а тогава, в такава насока и в такива размери, както държавата сметне това за необходимо за разрешаване на предстоящите стопанско-политически задачи. Но държавата определя цените не произволно. Тя взема под внимание стойността на стоките.

Непрекъснатото увеличаване на социалистическото производство повишаването на производителността на труда и намаляването на себестойността на продукцията дават възможност да се намаляват системно цените на дребно. Последователното намаляване на цените на дребно при социализма е един от пътищата за повдигане благосъстоянието на народа.

Търговията е свързана с разходи на обръщението. Разходите на обръщението в социалистическата търговия се различават коренно от капиталистическите разходи на обръщението.

Разходите на обръщението при социализма са разходите на търгуващите предприятия и организации по довеждането на стоките от производството до потребителя. Те се състоят от работната заплата на търговските работници, транспортните разноски по превозването

на стоките, разходите по издържането на търговските и складовите помещения, разходите по опаковката, канцеларските разходи, плащането на лихви за кредита и т. н. Равнището на разходите на обръщението, измервано обикновено в проценти спрямо сумата на стокооборота, се установява планово от държавата.

За социалистическата търговия е характерно намаляването на разходите на обръщението. Така например в СССР разходите на обръщението през 1928 г. бяха 19,7%, през 1940 г. — 9,7% от обема на стокооборота, а през 1960 г. — 6,7%.

Намалението на разходите на обръщението е обобщаващ качествен показател за работата на търговските организации, то е важен източник на социалистическото натрупване.

Равнището на разходите на обръщението в социалистическата търговия е значително по-ниско, отколкото в капиталистическите страни. В САЩ например разходите на обръщението достигат една трета от сумата на цените на стокооборота на дребно.

Външна търговия В социалистическите страни наред с вътрешната търговия се води и външна търговия. Външната търговия дава възможност да се използват изгодите на международното разделение на труда.

В капиталистическите страни външната търговия се води главно от капиталистическите монополи. Външната търговия на социалистическите страни се води от държавата. Така например съветската власт обяви с един от своите първи декрети външната търговия за монопол на държавата. *Монополът на външната търговия* означава, че всички операции по вноса и износа на стоките се извършват от държавата.

Монополът на външната търговия осигурява икономическата независимост на социалистическата страна от капиталистическия свят, като предпазва нейния вътрешен пазар от чуждия капитал. Заедно с това монополът на външната търговия служи като средство за икономическо сътрудничество с другите страни от световната социалистическа система.

Външната търговия е важна форма на икономическите връзки със страните от капиталистическия свят.

Социалистическите страни разширяват всестранно търговията помежду си върху основата на международното разделение на труда, както и търговията с капиталистическите страни. Външната търговия на социалистическите страни се води въз основа на зачитане националната независимост, на пълно равенство между страните и на взаимна изгода, без каквито и да било политически условия и диктат.

Непрекъснатото развитие на социалистическото стопанство в СССР и в другите социалистически страни води към неотклонно разширяване на външотърговските обороти.

ГЛАВА XIV

РАЗПРЕДЕЛЕНИЕ СПОРЕД ТРУДА И ФОРМИ НА ЗАПЛАЩАНЕ НА ТРУДА ПРИ СОЦИАЛИЗМА

§ 1. Икономически закон за разпределение според труда

На всеки начин на производство съответствува свой начин на разпределение. Каквито са отношенията в производството, такива са отношенията и в разпределението.

При социализма разпределението на обществения продукт се осъществява според труда. Тук разпределението според труда е обективна необходимост. То се обуславя от това, че производството се води на базата на обществената социалистическа собственост върху средствата за производство. От друга страна, производителните сили в стадия на социализма още не достигат такова равнище, което да осигури възможност за разпределяне на материалните блага между хората според потребностите. Освен това трудът още не се е превърнал в първа жизнена потребност, засега той е средство за живот и следователно изисква съответно възнаграждение. Най-сетне, при социализма се запазват съществени различия между умствения и физическия труд, както и различията между квалифицирания и неквалифицирания труд.

При социализма единствената основа, която определя положението на човека в обществото и неговото благосъстояние, е *трудът*. Съобразно с това мярка на разпределението на предметите за потребление при социализма може да бъде само количеството и качеството на труда, изразходван от всеки член на обществото.

Разпределението според труда е икономически закон на социалистическото общество.

Разпределението според труда е едно от най-важните предимства на социализма пред капитализма. Разпределението на жизнените блага според труда изключва нетрудовите доходи и паразитизма, които отклоняват огромни ресурси от производството и задоволяването на потребностите на трудещите се. То е важен стимул за развитие на производството, открива неограничен простор за развитие на способностите на трудещите се. В. И. Ленин казва, че в принципа „който не работи, не трябва да яде“ е заложена „... основата на социализма, нензкоренимият източник на неговата сила, неунищожимият залог за неговата окончателна победа“¹.

Законът на разпределението според труда означава необходимост от: 1) разпределене на фонда на индивидуалното потребление съобразно с количеството на отдадения на обществото труд. Това създава заинтересованост у трудещите се да използват най-пълно, целесъобразно своето работно време; 2) по-високо заплащане на квалифицирания труд в сравнение с неквалифицирания при еднакви разходи на работно време. Това създава заинтересованост у трудещите се да повишават квалификацията си и културно-техническото си равнище; 3) по-високо материално поощрение на труда в тежки условия за производство (металургичния, каменовъгления и някои други отрасли на промишлеността) в сравнение с труда при обикновени условия. Това осигурява материална компенсация на изразходвания труд.

И така, икономическият закон на разпределение според труда изразява необходимостта от разпределение на материалните блага в пряка зависимост от количеството и качеството на труда на всеки работник, необходимостта от еднакво заплащане за еднакъв труд на всички граждани независимо от пола, възрастта, расата и националната принадлежност.

Икономическият закон на разпределение според труда ще запази своето действие през целия период на изграждането на комунизма. „Заплащането според труда — се казва в програмата на КПСС — в течение на идните двадесет години ще си остане основен източник

¹ В. И. Ленин, Съч., т. 27, стр. 386—687.

за задоволяване материалните и културните потребности на трудещите се.¹ Преминаването към комунистическо разпределение ще стане тогава, когато настъпи изобилие на материални и културни блага, а трудът се превърне в първа жизнена потребност.

При разпределението според труда се разпределя не целият съвкупен обществен продукт, а само част от него.

Още К. Маркс в своя труд „Критика на Готската програма“ изтъква, че за да може социалистическото общество да функционира и се развива, необходимо е от съвкупния обществен продукт да се приспаднат: а) разходите за възстановяване на потребените средства за производство; б) определена част за разширяване на производството; в) резервният или осигурителен фонд; г) разходите за управление и за издръжка на училищата, болниците и т. н.; д) фондът за издръжка на нетрудоспособните.

Необходимо е също да се приспадне и онази част от обществения съвкупен продукт, която ще отиде за нуждите на отбраната на страната.

Следователно според труда се разпределя само онази част от съвкупния обществен продукт, която образува фонда на индивидуалното потребление.

Онази част от продуктите на труда, която отива във фонда за лично потребление на работниците от сферата на материалното производство, се нарича *необходим продукт*, а трудът, който създава този продукт — *необходим труд*.

Онази част от продуктите на труда, която отива в общественния фонд, след като се приспаднат разходите за възстановяване на потребените средства за производство (обществено потребление, натрупване, отбрана и т. н.), се нарича *принаден продукт*, а трудът, който създава този продукт — *принаден труд*. Чрез обществените фондове, които от година на година нарастват както абсолютно, така и относително, в полза на трудещите се отива значителна част от принадлежния продукт.

Принаденият продукт при социализма се използва не в интерес на отделни лица, а отива за задоволяване потребностите на обществото и на всеки трудещ се по-

¹ „Материали на XXII конгрес на КПСС“, стр. 531.

отделно. Той не е принадлежна стойност, тъй като тук няма експлоататорски класи, няма експлоатация.

Разпределението според труда осигурява *материална заинтересованост на хората от резултатите на производството*, стимулира повишаването на производителността на труда, както и повишаването на квалификацията на работниците, усъвършенствуването на техниката на производството; то играе също голяма възпитателна роля, приучва хората към социалистическа дисциплина, прави труда всеобщ и задължителен.

Необходимостта от материална заинтересованост при социализма е обусловена от това, че трудът още не е станал първа жизнена потребност за всички членове на обществото. При социализма още не са преодолени докрай остатъците от капитализма в съзнанието на хората. Наред с основната маса труженици, които изпълняват честно задълженията си към обществото, се срещат и хора, които се отнасят недобросъвестно към труда, които нарушават трудовата дисциплина.

Осъществяването на принципа на материалната заинтересованост осигурява възпитаването на социалистическо отношение към труда и е извънредно важно средство в борбата против остатъците от миналото в съзнанието на хората, против остатъците от старото отношение към труда.

Провеждането на принципа на материалната заинтересованост изключва всякаква уравниловка при разпределението на материалните блага.

Уравнилцото разпределение на продуктите е несъвместимо със социализма. От икономическия закон на разпределението според труда произтича необходимостта от решителна борба против уравниловката. Стремжът на дребнобуржоазните „теоретици“ да припишат на марксизма-ленинизма гледището за „абсолютно“ равенство има за своя цел да бъде изопачена марксистко-ленинската наука.

Под равенство при социализма марксизмът-ленинизмът разбира не уравниловка в областта на личните потребности и бита (равенство в потреблението), а обществено равенство, т. е. еднакво отношение към средствата за производство, еднакво освобождение на всички трудещи се от експлоатация, еднакво отменяване за всички на частната собственост върху средствата за

производство, еднакво право на труд и еднакво право хората да получават жизнени блага според труда.

И така, социализмът предполага не уравниловка, а разпределение според труда, което се осъществява в две конкретни форми: във форма на работна заплата на работниците и служещите и във форма на заплащане на труда в кооперативно-колхозните предприятия. Двете форми на осъществяване на закона на разпределението според труда се определят от разликата между двете форми на собственост върху средствата за производство: държавна и колхозно-кооперативна.

§ 2. Работна заплата при социализма

Същност
и организация
на работната
заплата

Съществуването на стоково производство и на закона за стойността при социализма обуславя необходимостта от парична форма на работната заплата. Паричната форма на работната заплата дава възможност да се определя гъвкаво и диференцирано частта на работника в обществения продукт в зависимост от количеството и качеството на неговия труд.

Работната сила при социализма не е стока, тя не се продава и не се купува и поради това няма стойност и цена. Поради това работната заплата не е форма на стойността и на цената на работната сила, а се явява като форма на разпределението на материалните блага според труда.

Работната заплата при социализма е изразената в парична форма част от обществения продукт, която покрива разходите на необходимия труд и се изплаща от държавата съобразно с количеството и качеството на труда на всеки работник от държавните социалистически предприятия.

Равнището на работната заплата при социализма се определя планомерно от обществото, като се изхожда от достигнатото равнище на производството. Социалистическата държава определя размерите на фонда на разпределението според труда, който постъпва в лично потребление на работниците и служещите във форма на

работна заплата, а също определя и темповете на неговия растеж, като взема под внимание личните и обществените интереси.

Социалистическата държава използва работната заплата като извънредно важен лост за увеличаване на производителността на труда, за повишаване на квалификацията на работниците, както и за осигуряване с работна сила на първо място най-важните отрасли на народното стопанство. Работната заплата дава възможност да се съчетават правилно личните материални интереси на трудещите се с държавните (общонародните) интереси.

Работната заплата се определя в зависимост от степента на квалификацията на работника, от характера и сложността на работата.

Системата на изчисляване на работната заплата при социализма трябва да бъде проста и ясна, достъпна за разбиране от всеки работник и служещ.

Основни елементи на организацията на работната заплата при социализма са нормирането на труда и тарифната система.

Нормирането на труда се състои в установяването на времето за изпълнение на определена работа или на количеството изделия, които трябва да бъдат изработени за единица време.

В социалистическото общество нормирането на труда е средство за по-добра организация на труда и производството, която отговаря на най-новите постижения на науката и техниката.

Основа на правилното нормиране са *технически обосноващите норми на изработка*, определени с оглед да се използват най-пълно техниката и постиженията на челниците, на новаторите в производството. Технически обосноващите норми се разработват като прогресивни норми, съобразени с постиженията на челниците в производството, но отделните изпъкнали постижения не са тяхна основа.

Прогресивните, технически обосновани норми се ориентират към работниците с производителност на труда, по-висока от средното равнище. Но те са постижими за всички работници и поради това са напълно реални норми.

За правилното организиране на работната заплата на работниците важна роля играе *тарифната система*.

С помощта на тарифната система социалистическата държава диференцира заплащането на труда в зависимост от характера, качеството и условията на работа, отрасъла на производството, района на страната и т. н. Чрез тарифната система се извършва централизирано регулиране на работната заплата на работниците и служещите.

Тарифната система се образува от три елемента: 1) тарифно-квалификационен справочник, който служи за определяне разредите на работите (в зависимост от тяхната сложност) и квалификацията на работниците; той съдържа разделяне на работите на разреди и съответно установяване на тарифните разреди на работниците; 2) тарифна таблица, която представлява таблица на съотношенията в заплащането на труда с различна квалификация; броят на разредите и съотношението в заплащането между разредите се определя от конкретните особености на един или друг отрасъл на промишлеността; 3) тарифна ставка, която определя размера на заплащането на работата от I-ви разред.

Тъй като правилната тарификация на работите и диференцираното им заплащане са един от най-важните стимули за повишаване производителността на труда и квалификацията на работниците от социалистическото предприятие, тарифната система постоянно се усъвършенствува.

Важно значение за организацията на работната заплата има установяването на фонда на работната заплата.

Фондът на работната заплата е общата сума на работната заплата на работниците и служещите, установявана планомерно от държавата за разпределяне според труда за даден период от време (година, месец и т. н.). Този фонд се установява за цялото народно стопанство, за съюзните републики, за съветите на народното стопанство, за отделните отрасли и предприятия.

Формите на организация на работната заплата се изменят и развиват с развитието на социалистическото общество.

От това произтича необходимостта от постоянно усъвършенстване на цялата система на работната за-

плата, от премахване на възникващите в тази област недостатъци.

Голяма работа в тази насока се извършва в СССР след XX конгрес на КПСС, който посочи сериозни недостатъци в организацията на заплащането на труда. Конгресът напълно одобри разработените от ЦК на КПСС мероприятия за въвеждане ред в заплащането на труда и изтъкна като необходимо да се осигури широко внедряване в производството на технически обосновани трудови норми, отговарящи на съвременното равнище на техниката и на организацията на производството; да се увеличи частта на тарифните възнаграждения в доходите на работниците и да се установят правилни съотношения в равнището на тарифните възнаграждения по отделни отрасли и професии с оглед на квалификацията на работниците и като се дават предимства в заплащането на труда на работниците, заети с тежка работа в горещите цехове; да се въведе ред при определяне работната заплата на отделните категории инженерно-технически работници и служещи; да се ликвидират многобройните системи и несъответствията при заплащане труда на инженерно-техническите работници и служещи; да се повиши ролята на награждаването като стимул за внедряване на новата техника, за увеличаване производителността на труда и намаляване себестойността на продукцията.

Въвеждането на ред в работната заплата в СССР, което се осъществява едновременно с преминаването към намален работен ден, ще бъде завършено напълно в 1962 г. Но това не значи, че и занапред няма да се регулира работната заплата. С усъвършенствуването на техниката и технологията на производството ще се усъвършенствува и системата на заплащане на труда. В програмата на КПСС се казва: „Необходимо е постоянно да се подобряват техническото нормиране, системата на заплащане на труда и на премиране, да се контролира чрез рублата количеството и качеството на работата, да не се допуска уравниловка, да се засилват колективните форми на материалното стимулиране, които повишават заинтересоваността на всеки работник от високо равнище на работа на цялото предприятие“.¹

¹ „Материали на XXII конгрес на КПСС“, стр. 529.

По-нататъшното усъвършенствуване на организацията на работната заплата ще даде възможност да бъде още по-пълно използван в интерес на изграждането на комунизма законът за разпределение според труда и на тази основа още повече да се повиши творческата инициатива и трудовата активност на работниците и служителите в развитието на социалистическото производство.

Форми и системи
на работната
заплата

Съществуват две основни форми на работна заплата: сделна и повременна.

При *сделното заплащане* възнаграждението на работника се определя от количеството изработена продукция. Сделното заплащане спомага за съчетаване на обществените интереси (повишаване на производителността на труда) с личните интереси на всеки работник (увеличаване на индивидуалната работна заплата).

В социалистическата промишленост се прилагат цяла редица *системи* на сделно заплащане:

а) пряко сделно заплащане, когато цялата изработена продукция се заплаща по еднаква сделна разценка;

б) сделно-прогресивно заплащане, когато всяко изделие, изработено свръх нормата, се заплаща по по-висока разценка, отколкото в рамките на установената норма, при което разценките прогресивно растат;

в) сделно-премиално заплащане, когато за цялото количество изработени изделия заплащането се извършва по обикновени сделни разценки, а за подобряване на качествените показатели (икономия на суровини, на гориво, подобрене на качеството на изделията и пр.) се плаща премия.

Сделната работна заплата бива индивидуална и колективна. Величината на индивидуалното сделно възнаграждение е в пряка зависимост от изработеното от отделния работник. При колективната сделна система (а тя се прилага за онези видове работа, при които поради трудовите условия не е възможно да се отчете изработеното от всеки работник) възнаграждението на работника се поставя в зависимост не само от резултатите от неговата индивидуална работа, но и от резултатите от работата на цялата бригада. За да се създаде по-голяма материална заинтересованост у работниците от резултатите на труда, бригадната сдел-

на система се съчетава с индивидуално сделно заплащане. Така например при изчисляване размера на изработеното от всеки участник в бригадата се взема под внимание не само броят на изработените часове, но и неговата квалификация (тарифен разред).

Наред със сделната форма на заплащане се прилага и *повременната форма*, при която заплащането на труда се извършва в зависимост от продължителността на отработеното време и от квалификацията на работника.

При повременното заплащане няма пряка, непосредствена връзка между резултатите от труда на работника и неговата работна заплата. Повременното заплащане се прилага за онези видове работа, които не се поддават на нормиране и контрол. С цел да се засили стимулиращата роля на повременното заплащане в СССР широко се разпространи повременно-премиалната система, при която размерът на възнаграждението на работниците зависи не само от количеството на отработеното време и от квалификацията на работника, но и от количествените и качествените резултати на труда.

Повременната система на работна заплата се прилага широко за ръководителите на предприятията, както и за инженерите, техниците и служещите, които получават твърда заплата. Размерите на работните заплати се определят съобразно с икономическия закон на разпределението според труда.

За да се повиши материалната заинтересованост на ръководните, инженерно-техническите работници и служещите, съществува премиална система. Премии се дават при изпълнение и преизпълнение на плана за производство при спазване на дадената номенклатура на изделията и при условие, че се намалява себестойността на продукцията.

Нарастване на работната заплата и на реалните доходи при социализма

Задоволяването на постоянно растящите материални и културни потребности на всички членове на обществото се изразява особено ярко в нарастването на реалната работна заплата. Какво представлява реалната работна заплата?

Реалната работна заплата се определя от онези предмети за потребление и услуги, които работникът и

неговото семейство получават срещу своята парична работна заплата.

С развитието на социалистическото производство реалната работна заплата непрекъснато расте. Това намира израз в растежа на покупателната способност на населението.

Ярък израз на нарастването на реалната работна заплата в СССР е увеличаването на потреблението на най-важните стоки на глава от населението. От 1940 до 1960 г. в семействата на работниците потреблението на мляко и млечни продукти на глава се е увеличило повече от 2,6 пъти, на месо и мазнини — 2,5 пъти, на риба и рибни продукти — 1,7, на яйца — 2,4, на зар — 2,3 пъти, а през същото време покупките на платове в семействата на работниците са се увеличили средно 1,6 пъти, а на кожени обувки — 2,1 пъти.

За неотклонното увеличаване на реалната работна заплата съдействува цялата политика на социалистическата държава — преустановяването на държавните заеми, които се извършват по подписка, намаляването на селскостопанския данък, постепенното отменяване на данъците на работниците и служещите и други мероприятия.

Жизненото равнище на гружените на социалистическото общество се определя не само от размерите на тяхната работна заплата. При социализма много потребности на хората се задоволяват от *обществените фондове на потреблението*. Тук спадат осигуряването на благоустроени жилища на хората, битовото обслужване на населението, разширяването на мрежата на детските заведения, безплатното обучение, организацията на почивките и медицинското обслужване, строежът на културни учреждения, пенсионното дело и т. н.

Разходите на социалистическите държави за общественото обслужване на трудещите се непрекъснато растат. В СССР например разходите на държавата за социално-културни мероприятия възлязоха през 1961 г. на около 26,4 милиарда рубли, а в 1980 г. ще достигнат 255—265 милиарда рубли.

Всички жизнени блага, които трудещите се получават както по линията на заплащането на техния труд съобразно с неговото количество и качество, така и от обществените фондове на потреблението, характеризират

рат равнището на *реалните доходи* на населението. Реалните доходи на трудещите се при социализма постоянно растат. Така реалните доходи на работниците и служещите в СССР в 1960 г. се увеличиха 5,8 пъти в сравнение с 1913 г.

§ 3. Заплащане на труда в колхозите

Общественото стопанство на колхоза се води върху основата на колективния труд на колхозниците. Трудът им е планомерно организиран и е съставна част от съвкупния труд на цялото социалистическо общество.

От степента на трудовата активност на колхозниците и от правилната организация на техния труд зависят резултатите от колективното производство, обемът на колхозните доходи и благосъстоянието на всеки член на артела.

Доходите на колхозите се изразяват както в натурална, така и в парична форма. Как се извършва разпределението на тези доходи?

Натуралните доходи на колхозите се състоят предимно от продукти от растениевъдството и животновъдството. От получената реколта и продуктите от животновъдството колхозите изпълняват своите задължения към държавата да ѝ продават тези продукти по планови изкупни цени. Своевременното изпълнение на задълженията към държавата от страна на колхозите осигурява правилното съчетаване на интересите на колхозите с общонародните интереси.

След като изпълнят задълженията си към държавата, колхозите създават обществени фондове: 1) семенен фонд; 2) фуражен фонд; 3) осигурителен фонд (семенен и фуражен) в случай на слаба реколта и липса на фураж; 4) продоволствен фонд в случай на слаба реколта; 5) фонд за подпомагане на нетрудоспособните, на нуждаещите се семейства на военнослужещи, за издръжка на детски градини и т. н. и на училища-интернати.

След като са изпълнени всички задължения към държавата и са образувани обществените фондове, останалата част от натуралните доходи на колхоза се разпределя между колхозниците по трудовни.

Основен източник на *паричните доходи* на колхозите е стоковата продукция, която се дава на държавата и кооперацията, както и тази, която се продава на населението на колхозния пазар. От паричните доходи на колхоза преди всичко се изплащат подоходният данък, вастрахователните вноски, погасяват се банковите кредити.

След изпълнението на паричните задължения към държавата колхозите изразходват част от паричните доходи за обществените нужди на колхоза. Тук спадат: 1) отчисленията за неделимия фонд на колхоза; 2) отчисленията за текущите производствени нужди — за минерални торове, резервни части, гориво за машините, химикали за борба против вредителите и болестите по растенията и т. н.; 3) отчисленията за административно-стопанските разходи; 4) отчисленията за културни нужди — строеж и обзавеждане на клубове, библиотеки, читални, кинотеатри, радиофикация и т. н. Размерът на тези отчисления се определя в зависимост от икономическото състояние на колхоза, както и от необходимостта от правилно съчетаване на потреблението и натрупването. Останалите парични средства се разпределят между членовете на артела.

В колхозите, както и в държавните предприятия на СССР трудът се заплаща съобразно с количеството и качеството на труда, изразходван от всеки колхозник. Икономическият закон на разпределението според труда се осъществява в колхозите посредством използването както на трудовия, така и на заплащането в парична форма. *Трудовият* е мярката на труда на колхозника в общественото стопанство на колхоза, която определя същевременно частта на всеки колхозник в колхозните доходи.

В колхозите за всяка работа се установяват трудови норми. Всяка работа се оценява в трудовни или пари в зависимост от сложността, тежестта и важността на извършената за колхоза работа.

Понеже колхозите са кооперативни стопанства, количеството на продуктите и парите, които се дават на трудовен, окончателно се определя в края на годината и не е еднакво в отделните колхоза. Поради това доходите на колхозниците зависят не само от броя на из-

работените трудодни, но и от това, колко продукти или пари се падат на трудоден в един или друг колхоз.

В колхозите все по-голямо значение придобива даването на аванси на колхозниците всеки месец. Това значи, че членовете на артела получават за изработените от тях трудодни част от паричните и натуралните доходи до момента на окончателното им разпределяне. За тази цел в колхозите се създават специални парични и натурални фондове. Освен основното заплащане в колхозите се прилага и допълнително заплащане (и натура и в пари) като поощрителна форма на заплащане за добра работа.

Повишаването на доходността на колхозите създава икономически условия за постепенно въвеждане на месечна парична заплата. Паричната форма на заплащане е по-прогресивна, тя по-добре стимулира повишаването на производителността на труда на колхозните селяни. Преминаването към парично заплащане ще става с укрепването на икономиката на всеки колхоз. „Икономическият подем на колхозите — се казва в програмата на КПСС — ще даде възможност да се усъвършенствуват *вътрешноколхозните отношения*: да се повишава степента на обобществяване на производството; да се доближава нормирането, организирането и заплащането на труда до равнището и формите, които са се създали в държавните предприятия, да се преминава към гарантирано месечно заплащане на труда; да се развиват по-широко обществените услуги (обществено хранене, детски градини и ясли, битови учреждения и т. н.).“¹

Върху основата на повишаването на селскостопанското производство и на производителността на труда непрекъснато растат реалните доходи на колхозниците. Паричните и натуралните доходи на колхозниците от общественото и личното стопанство след приспадане на данъците и таксите на един работещ (в сравними цени) се увеличиха през 1960 г. 4,5 пъти в сравнение с 1913 г., а ако се вземат под внимание помощите и привилегиите от страна на съветската държава — около 6 пъти.

¹ „Материали на XXII конгрес на КПСС“, стр. 522.

ГЛАВА XV

СТОПАНСКА СМЕТКА И РЕНТАБИЛНОСТ. СЕБЕСТОЙНОСТ И ЦЕНА

§ 1. Стопанска сметка и рентабилност

**Режим на икономии
и неговото значение**

Плановото ръководство на социалистическата икономика създава всички възможности за рационално използване на материалните и трудовите ресурси в мащаба на цялото общество. Всеки трудещ се, който работи не за капиталисти и помещици, а за себе си, за своето общество, е дълбоко заинтересован от разумно и пестеливо използване на общественото богатство, от икономично водене на стопанството.

Режимът на икономии е метод на социалистическо водене на стопанството. Той се състои в това — да се произвежда повече добра продукция, като се изразходват най-малко средства и труд. „Постигането в интереса на обществото на най-големи резултати при най-малки разходи — се казва в програмата на КПСС — е във всяка област неотменим закон на стопанското строителство.“¹

Провеждането на режим на икономии е едно от главните условия, които осигуряват бързо развитие на социалистическата икономика.

Пестеливото, икономичното изразходване на трудовете, материалните и паричните ресурси е имало и има огромно значение за развитието на социалистическото стопанство.

¹ „Материали на XXII конгрес на КПСС“, стр. 529.

Осъществяването на набелязаната от XXII конгрес на КПСС грандиозна програма за развитие на производителните сили, за бързо развитие на икономиката, колосалните мащаби на стопанското и културното строителство на базата на техническия прогрес изискват да се изразходват огромни трудови, материални и финансови ресурси. Оттук става ясно засилващото се значение на режима на икономии през периода на широкото изграждане на комунизма.

Осъществяването на режим на икономии спомага да се изпълняват и преизпълняват плановете, да се намаляват разходите на труд, да се намалява себестойността на продукцията като основа за намаляване цените на стоките за народно потребление. По-доброто използване на наличните производствени мощности, икономичното изразходване на суровините, материалите, горивото, електроенергията и т. н. дава възможност да се увеличи производството без допълнителни капитални разходи. Колкото по-рационално се води народното стопанство, колкото по-икономично се използват в производството трудовите, материалните и паричните ресурси, толкова по-бързо се увеличава народното богатство, повишава се материалното и културното равнище на живота на трудещите се.

Нашето стопанство е огромно и икономията дори и в „дреболиите“ може да донесе грамадни резултати. Не бива да се пренебрегва никаква, дори и най-незначителната, възможност да се намалят разходите, да се направи икономия на труд, на материални и парични ресурси. „Копейката пести рубли“. Малката икономия във всеки производствен участък, в предприятие, в колхоз се превръща в грамадни цифри за цялото народно стопанство. Така например всеки процент намаление на производствените разходи в държавните предприятия в СССР през 1959 г. се изразяваше с колосална цифра, която надминава 1,6 милиарда рубли, а в края на 1965 г. той ще съставлява 2,1 милиарда рубли. От намалението на производствените разходи във всички отрасли на народното стопанство през седемлетката (от 1959 до 1965 г.) нашата страна трябва да получи 85 милиарда рубли икономии. Ето защо най-строгото спазване на режима на икономии придобива днес особено значение.

Да водим борба за икономии — това значи да намираме все нови и нови възможности да увеличаваме производството и намаляваме себестойността на продукцията, да изразходваме най-пестеливо, рационално суровините, материалите, горивото, електроенергията, да намаляваме брака, всевъзможните загуби и непроизводителни разходи.

При провеждането на режим на икономии огромна роля играят партийните, комсомолските и профсъюзните организации. Те са призвани да осъществяват постоянен контрол върху стопанската дейност на предприятията, да развиват критиката срещу недостатъците, да поощряват движението на широките маси за икономии и пестеливост.

Стопанска сметка Извънредно важно средство за осъществяване режим на икономии е стопанската сметка. Стопанската сметка буквално означава: пресметливо водене на стопанството. Но пресметливостта бива различна. Така например капиталистическата пресметливост служи на частната печалба, на личното обогатяване на капиталистите чрез експлоатация на чужд труд.

При социализма се осъществява стопанска пресметливост, която няма нищо общо с капиталистическата пресметливост. Тя се определя не от частните, користните интереси на отделни хора, а от интересите на цялото общество. При социализма става възможна истинска стопанска сметка във всяко отделно предприятие, с която се цели да се постигнат най-добри резултати с най-малки загуби във воденето на цялото социалистическо стопанство.

Стопанската сметка е метод на планово водене на стопанството на социалистическите предприятия, основан върху съизмерването в парична форма на разходите за произвеждане на продукцията и резултатите от стопанската дейност, върху покриването на разходите на предприятията от собствените им доходи и осигуряването на рентабилно производство. В програмата на КПСС е поставена задачата „... всестранно да се засилва стопанската сметка, да се води борба за най-строга икономия и пестеливост, за намаляване на за-

губите, снижаване на себестойността и увеличаване на рентабилността на производството.“¹

Паричната форма дава възможност да се осигури в единно измерение контрол на производството, планиране и контрол на разходите на жив и овеществен труд, на себестойността, цените и доходността на всяко предприятие. Стопанската сметка установява пряката зависимост на финансово-икономическото положение на предприятията от резултатите на тяхната стопанска дейност.

Осъществявайки планово ръководство, социалистическата държава използва стопанската сметка като средство за икономическо въздействие върху работата на предприятията, като средство за най-строго пресмятане на разходите и за осъществяване на контрол върху резултатите от стопанската дейност на всяко предприятие, като средство за борба за изпълнение на държавния план.

Стопанската сметка се осъществява както в държавните, така и в колхозно-кооперативните предприятия.

Организирането на работата на промишлените предприятия върху базата на стопанската сметка предвижда създаване на необходимите условия, които осигуряват най-икономично водене на стопанството. Едно от тези условия е съчетаването на плановете ръководство на социалистическата държава със стопанско-оперативната самостоятелност на всяко предприятие.

Държавата осигурява на всяко държавно предприятие, в което е въведена стопанска сметка, и на всяка такава организация необходимите за изпълнение на плана материални и парични ресурси.

Държавните предприятия, които са на стопанска сметка, влизат в отношения помежду си като самостоятелни юридически и стопански единици. Предоставено им е и правото да комплектуват кадрите, да подготвят работещите в тях и да повишават квалификацията им, да прилагат една или друга система на заплащане на труда.

Предприятията на стопанска сметка имат самостоятелен счетоводен баланс, в който се отразяват основните показатели на стопанската дейност. Предприятията имат своя разчетна сметка в Държавната банка за пазене на парични средства и за уреждане на сметки с други предприятия и организации.

¹ „Материали на XXII конгрес на КПСС“, стр. 529.

Всичко това, взето заедно, дава възможност на ръководителите на държавните предприятия и на стопанските организации да решават оперативно въпросите, които възникват в процеса на ръководенето на производството, да проявяват стопанска инициатива и маневреност в разпореждането с производствените и паричните ресурси, да се борят за изпълнение на плана с най-малки разходи.

Стопанско-оперативната самостоятелност на държавните предприятия се осъществява в рамките на държавните планови задачи. Предоставяйки на предприятията стопанско-оперативна самостоятелност, държавата им възлага материална отговорност за запазването, за правилното и най-рационално използване на ресурсите, за изпълнението на плана и на задълженията си към държавния бюджет, доставчиците и потребителите.

Изпълнението на плана по всички показатели е закон за всяко предприятие. Ръководителите на предприятията носят отговорност пред по-високостоящите организации за цялата производствено-стопанска дейност.

Икономическите отношения между предприятията се уреждат чрез стопански договори. Договорните отношения са една от особеностите на стопанската сметка. Предприятията на стопанска сметка съобразно с държавния план купуват необходимите им средства за производство и продават своята продукция на онези потребители, с които са свързани по договор.

В договора се определят условията за доставянето, обемът, асортиментът, качеството на продукцията, сроковете за доставянето, цената, сроковете и редът на заплащането, формите и размерът на отговорността за нарушаване условията на договора.

Строгото спазване на договорната дисциплина от страна на предприятията е едно от най-важните изисквания на стопанската сметка.

Стопанската сметка предполага постоянен контрол чрез рублата върху производствената дейност на предприятията. Това означава, че получаването на парични средства от предприятието се поставя в зависимост от резултатите на неговата работа. Неизпълнението на плана за производството и за натрупванията, както и превишаването на плановите разходи създават затруднения във финансовото положение на предприятията, и

уреждането на сметките им с доставчиците, в изпълнението на задълженията към финансовите и кредитните органи, което влече след себе си прилагане на икономически санкции. Контролът чрез рублата се осъществява от кредитно-финансовите органи. Те осъществяват този контрол в процеса на финансирането и кредитирането на предприятието, както и чрез системата на плащанията за доставяната продукция.

Контролът чрез рублата заставя предприятията да провеждат по-строго режима на икономии, да изразходват по-пестеливо средствата, да ускоряват обръщаемостта на тези средства.

Стопанската сметка предполага материална заинтересованост на предприятието, на целия работнически колектив и на ръководния персонал от изпълнението на плана, от икономичното и рационално водене на стопанството.

Материалната заинтересованост на работниците се осигурява чрез системата на работната заплата и на даването на премии съобразно с икономическия закон на разпределението според труда. Колективната и личната материална заинтересованост на работниците от предприятията се засилва чрез създаването на специални фондове, отделяни от сумите на плановете и свръхплановите натрупвания. Част от тези суми образува фонда на държавното предприятие, който се използва за внедряване на нова техника, за разширяване на производството, за строеж и ремонт на жилищни сгради. Останалата част от фонда на предприятието се използва за културно-битови нужди, както и за даване на индивидуални премии и за еднократно подпомагане.

Следователно при стопанската сметка предприятието като цяло и всеки отделен негов работник са материално заинтересовани планът да бъде изпълнен и преизпълнен, да се води стопанството най-икономично и рентабилно.

Рентабилност на предприятието

Стопанската сметка поставя социалистическите предприятия в такова положение, при което те трябва да се стремят към най-големи икономии на своите ресурси и да бъдат рентабилни.

Рентабилността (доходността) на предприятието означава, че средствата, които предприятието е получило

от реализацията на своята продукция, не само покриват извършените разходи, но и осигуряват освен това получаване на печалба.

Ако разходите на предприятието за произвеждане на продукцията бъдат по-големи от общественото необходимите разходи, това предприятие не ще може да покрие своите разходи, ще бъде нерентабилно. И обратно. Предприятие, чиито разходи са равни на общественото необходимите разходи или са по-малки от тях, е рентабилно. В своята планово-стопанска дейност социалистическата държава изхожда от необходимостта да се осигури рентабилност на всички предприятия и отрасли изобщо.

При социализма повишаването на рентабилността на едни предприятия не е в разрез с интересите на други предприятия, а, напротив, създава условия за ускорено развитие на цялото народно стопанство за много години напред. Рентабилността на социалистическите предприятия не е изложена на стихийни, случайни изменения на цените. Плановото водене на стопанството осигурява пласиране на продукцията по твърди планови цени.

§ 2. Фондове и средства на предприятието на стопанска сметка

За производствения процес наред с работната сила, както е известно, са необходими средства за производство. Те се състоят от средства на труда (машини, инвентар, производствени сгради, съоръжения и т. н.) и предмети на труда (суровини, гориво, материали, полуфабрикати и др.).

Средствата за производство съставляват вещественото съдържание на производствените фондове. Производствените фондове на социалистическото предприятие в зависимост от характера на техния оборот се делят на основни и оборотни.

Основни фондове Към основните фондове спадат онези средства за производство, които обслужват производствения процес през дълъг период от време. Те предават своята стойност върху произ-

веждания продукт на части, съразмерно с тяхното износване.

По съществуващата в СССР класификация към производствените основни фондове спадат: производствените сгради и съоръжения, силовите и работните машини, апаратите, трансмисионните устройства, транспортните средства, инструментите и инвентарът (който служи повече от една година и струва над 500 рубли), тръбопроводите, пътните съоръжения и пътните покрития, дигите, водопроводите, иригационните и мелниоративните съоръжения, работният и продуктивният добитък и т. н.

Основните производствени фондове представляват производствения апарат на социалистическото общество.

Едно от най-важните изисквания, предявявани към предприятията на стопанска сметка, е икономичното използване на основните фондове. Подобряването на използването на основните фондове дава възможност да се увеличи производството на продукция и да се намали себестойността ѝ без добавъчни капиталовложения.

В процеса на тяхното производствено потребление основните фондове постепенно се износват. Различаваме два вида износване — физическо и морално.

Физическото износване е износване на основните фондове в резултат на физически или химически въздействия в процеса на производството или под влияние на естествени фактори.

Моралното износване става с техническия прогрес. Този вид износване означава, че с развитието на техниката става неизгодно да се използват старите машини в сравнение с новите, които са по-производителни и по-евтини. В резултат машините и другите елементи на основните фондове остаряват до такава степен, че стават негодни физически. Затова, за да се намалят загубите, произтичащи от моралното износване на основните фондове, трябва планомерно да се обновяват машините, да се използва пълната им мощност, да се ликвидират престойте и т. н.

Износващите се основни фондове се възстановяват от амортизационните отчисления, които се образуват чрез включване на част от стойността на основните фон-

дове, която съответствува на тяхното износване, в стойността на готовата продукция. Една част от амортизационните отчисления на държавните промишлени предприятия се използва от държавата за възстановяване на излизащите от употреба основни фондове, а друга част се намира на разположение на предприятието и се изразходва за капитален ремонт на действащите основни фондове.

Обемът на основните фондове на държавните предприятия се увеличава главно от натрупванията в националния доход. Основните производствени фондове на СССР се увеличиха от 1928 до 1960 г. общо повече от 8 пъти, а основните производствени фондове на промишлеността и строителството се увеличиха близо 37 пъти.

Освен основни производствени фондове в народното стопанство има *основни непроизводствени фондове*. Основните непроизводствени фондове са имущество на социалистическата държава или на колхозите и кооперациите, което обслужва непроизводственото потребление в продължение на редица години. Към непроизводствените основни фондове спадат жилищните сгради, зданията, съоръженията и инвентарът на учрежденията и организациите на просветата, здравеопазването, комуналното стопанство, управлението, културата и т. н.

Оборотни фондове *Оборотните фондове* са онази част от средствата за производство, която напълно се потребява в производствения процес през един производствен период и стойността на която напълно се пренася върху готовия продукт.

В състава на оборотните фондове в натурално изражение влизат: 1) производствените запаси в складовете — суровини, основни и спомагателни материали, гориво, покупни полуфабрикати, резервни части за текущ ремонт, малоценни и бързо износващи се инструменти, инвентар и т. н.; 2) незавършеното производство, полуфабрикатите и разходите за следващи години (разходите за усвояване на нова продукция, подготвителните и други работи, предвидени за дълъг период).

Съставът на оборотните фондове на държавните предприятия може да бъде представен в следната схема:

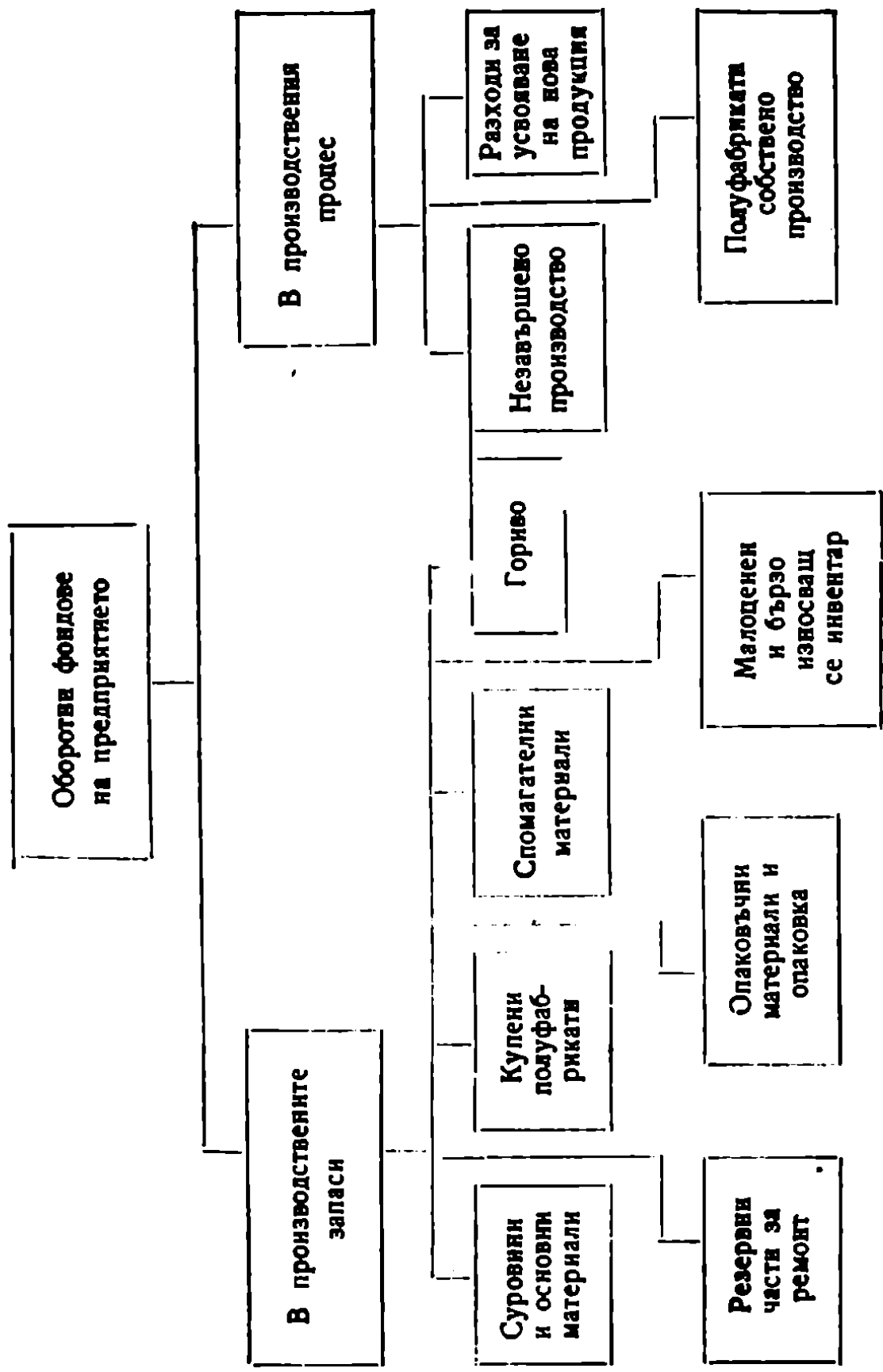

Оборотни средства Освен основни и оборотни фондове на социалистическите предприятия са необходими допълнителни средства за обслужване сферата на обръщението. Произведената в социалистическите предприятия продукция се реализира планово и срещу нея предприятията получават пари. От това следва, че предприятието на стопанска сметка във всеки даден момент разполага (наред с производствените основни и оборотни фондове) с определено количество готова продукция, която очаква реализация, и с парични средства, получени от реализацията на продукцията. Запасите от произведена и готова за реализация продукция, както и паричните средства на предприятието, необходими за закупуване на суровини, гориво и т. н., образуват *фондовете на обръщението*.

Оборотните фондове и фондовете на обръщението в парично изражение съставляват *оборотните средства* на предприятието. Тези две съставни части на оборотните средства обслужват различно процеса на възпроизводството: оборотните фондове действуват в сферата на производството, фондовете на обръщението — в сферата на обръщението. И едните, и другите функционират в рамките на кръгооборота на средствата на предприятието.

Оборотните средства на ~~социалистическите предприятия~~ се делят на собствени и заемни.

Собствените оборотни средства се предоставят на държавното предприятие от държавата в размер на минимума от неговите потребности, необходими за изпълнението на производствения план. Потребностите на предприятието от средства, които възникват в отделни периоди на годината и са свързани със сезонни запаси от суровини, гориво, както и с това, че стоката се намира на път и т. н., се покриват със средства, давани на заем от Държавната банка. Отпусканият от Държавната банка кредит подлежи на връщане в точно определен срок (не повече от една година), като се плаща лихва.

Предоставянето на предприятието на собствени средства само в рамките на минимума е необходимо, за да се стимулират икономичното изразходване на тези средства и ускоряването на тяхното обръщение.

**Обръщение
на оборотните
средства**

Обръщението на оборотните средства е един от обобщаващите показатели, които характеризират икономическата страна на дейността

на предприятията и на стопанските организации. Оборотните средства на предприятията и на стопанските организации се намират в състояние на непрекъснато движение и последователно преминават три стадия. Това тяхно непрекъснато движение представлява кръгооборот на оборотните средства.

В първия стадий на кръгооборота оборотните средства на държавното предприятие се превръщат от парична форма във форма на производствени запаси, т. е. превръщат се в средства за производство, предназначени за производство.

Във втория стадий на кръгооборота производствените запаси се потребяват и се превръщат в готови стоки. Оборотните средства тук се намират в сферата на производителното потребление. В третия стадий произведените от предприятието стоки се реализират и оборотните средства приемат парична форма. Парите отново се изразходват за купуване на производствени запаси и т. н., т. е. целият кръгооборот се повтаря отново.

Времето, през което оборотните средства преминават всички последователни стадии на своя кръгооборот, съставлява пълния период на техния оборот.

Ускоряването на оборота на оборотните средства дава възможност на предприятието на стопанска сметка да намали запасите от суровини, материали и други материални ценности, потребявани в производството. С това се създава възможност да се освободят част от оборотните средства за разширяване на производството в дадено предприятие или да бъдат използвани те в други отрасли на народното стопанство.

Скоростта на оборота на средствата на предприятието зависи от времето на производството и от времето на обръщението (във вид на запаси от готова за реализация продукция и т. н.). Поради това главни фактори, които ускоряват обръщението на оборотните средства, са намаляването на времето на производството и времето на обръщението, както и ликвидирането на свръхнормативните запаси. Народностопанското значение на ускоряването на обръщението на средствата е огромно.

§ 3. Себестойност и цена на промишлената продукция

Себестойност
в социалистическото
стопанство и
нейната структура

Стойността на продукцията в социалистическото общество се състои от три части: 1) от стойността на потребените средства за производство; 2) от стойността на продукта, създаден от необходимия труд, и 3) от стойността на продукта, създаден от принадлежния труд.

Първите две части на обществените производствени разходи образуват *себестойността* на продукцията на социалистическите предприятия. Третата част на стойността образува *чистия доход на обществото*.

В промишлеността различават *фабрично-заводска себестойност*, която включва разходите на предприятието за произвеждането на продукцията, и *пълна себестойност*, в която освен фабрично-заводската себестойност се включват всички разходи на дадено предприятие, свързани с пласмента на продукцията и разходите за други цели (превоз, опаковане, административно-стопански разходи на тръстовете и комбинатите, разходи за подготовка на кадри, за техническа пропаганда и за заплащане на услугите на научноизследователските институти).

Каква е структурата на себестойността на промишлената продукция?

Всички разходи на предприятието за произвеждане на продукцията се групират по техния икономически признак съобразно със състава на основните елементи на производството на следните еднородни групи:

1. Работна заплата и начисления върху нея.
2. Разходи на суровини, материали, гориво и енергия.
3. Амортизация, която възстановява стойността на износената част от основните средства.
4. Общозаводски и цехови разходи, свързани с управлението и обслужването на производството.

Частта на отделните елементи в себестойността не е еднаква и зависи от специфичните условия и особености на производствения отрасъл, както и от неговата техническа снабденост, организация на производството и труда.

Основни пътища за намаляване на себестойността, които осигуряват икономия на обществен труд във всички отрасли на народното стопанство, са: повишаване производителността на труда на заетите работници; намаляване разходите на суровини, материали, гориво, енергия за единица продукция; намаляване на административно-стопанските и управленските разходи.

Народностопанското значение на намаляването на себестойността се състои преди всичко в това, че от него зависи не само доходността на отделните предприятия, но и растежът на натрупванията, които се използват за разширено социалистическо възпроизводство и за повишаване материалното и културното благосъстояние на народа. Поради това борбата за намаляване на себестойността е особено важна. Само икономията от намаляване на себестойността на промишлената продукция за двадесет години (1961—1980 г.) трябва да даде 1 400—1 500 милиарда рубли, което ще бъде равно на близо три четвърти от цялата сума на капиталните вложения в народното стопанство.

Чист доход и неговите две форми *Чистият доход* е изразената в парична форма стойност на принадлежния продукт, създадена от принадлежния труд в цялото социалистическо общество.

Чистият доход на обществото, както и целият национален доход, се създава в отраслите на материалното производство. Чистият доход, създаван в държавните предприятия, частично остава на разположение на дадените предприятия (във формата на печалба), а част от него постъпва в разпореждане на държавата. Чист доход се създава и в колхозите. Една част от него остава на разположение на колхозите, а друга част чрез механизма на цените и чрез подоходния данък преминава в разпореждане на държавата.

Чистият доход се проявява в две основни форми: централизиран чист доход на държавата и чист доход на държавното предприятие (както и на колхоза).

Централизираният чист доход на държавата е част от стойността на принадлежния продукт на социалистическото общество, която се съсредоточава в ръцете на държавата, за да бъде използвана за общонародни нужди.

Този доход постъпва в държавния бюджет във формата на данък върху оборота, отчисления от печалбите,

начисления върху работната заплата за нуждите на социалните осигуровки, подоходен данък от кооперативните предприятия и т. н.

Централизираният чист доход на държавата се използва за задоволяване на общонародните нужди, за финансиране на капиталното строителство, за покриване на разходите за отбраната на страната, за просвета, здравеопазване, пенсионно осигуряване, управление и т. н.

Чистият доход на държавното предприятие е онази част от стойността на принадлежащия продукт, която остава в предприятията. Величината на чистия доход на предприятието зависи от степента на изпълнението и преизпълнението на плана, от намалението на себестойността. Колкото по-добре работи предприятието, колкото по-ниска е себестойността на продукцията, толкова по-висок е чистият доход. Това осигурява материалната заинтересованост на всички работници от предприятието от повишаване рентабилността на производството.

Чистият доход на държавното предприятие се използва планоно за разширяване на производството в дадено предприятие (за капитални вложения и увеличаване на собствените оборотни средства) и за образуване фонд на предприятието.

Част от чистия доход (печалбата) на предприятието се изема за държавния бюджет във вид на отчисления от печалбите.

Чистият доход на социалистическите предприятия непрекъснато се повишава. Така например чистият доход на предприятията и на стопанските организации в СССР през 1940 г. беше 32,7 милиарда рубли, а през 1962 г. — около 26 милиарда рубли.

Цена
в държавния
сектор

Продукцията на социалистическата промишленост се реализира по предварително установени планови цени. Основният принцип на ценообразуването при социализма е планомерното установяване на цените с оглед на обществените производствени разходи, т. е. на базата на стойността на стоката. В социалистическото общество цената се отклонява от стойността, но тези отклонения стават не стихийно, а се определят от държавата в интерес на развитието на народното стопанство на страната и на повишава-

нето на благосъстоянието на трудещите се. „Цените — се казва в програмата на КПСС — трябва във все по-голяма степен да отразяват общественото необходимите разходи на труда, да осигуряват покриването на разходите на производството и обръщението и известна печалба на всяко нормално работещо предприятие.“¹

В социалистическото стопанство различаваме цени на едро на предприятието и промишлеността, цени на държавните доставки и изкупни цени на стоковата продукция на колхозите и колхозниците, продавана на държавните и кооперативните организации, цени на дребно в държавната и кооперативната търговия.

Цената на едро в СССР включва пълната себестойност на продукцията, печалбата на промишленото предприятие, разходите и печалбата на пласьорската организация. Ако даден вид стока се облага с данък върху оборота, в цената на едро влиза и данъкът върху оборота.

Данъкът върху оборота постъпва в бюджета главно от отраслите, които произвеждат предмети за лично потребление, както и от редица отрасли на тежката промишленост (петролната, газовата, черната металургия, електротехническата промишленост и др.). Много продукти на тежката промишленост се реализират по цени под стойността. Това означава, че част от чистия доход, който е създаден в отраслите на тежката промишленост, се реализира в цените на стоките, произвеждани от леката промишленост, чрез данъка върху оборота.

При определянето на цените на едро държавата изхожда от необходимостта да се покрият плановите разходи на предприятията за произвеждането на продукцията и да се осигури тяхната доходност (рентабилност).

Чрез системата на цените държавата укрепва стопанската сметка, насърчава намаляването на производствените разходи и увеличаването на производството на необходимите видове стоки. Непрекъснатото развитие и усъвършенствуване на социалистическото производство са основа за намаляване цените на едро, което създава условия за намаляване цените на дребно. „Системното, икономически обосноващо намаляване на

¹ „Материали на XXII конгрес на КПСС“, стр. 529—530.

цените въз основа на повишаване производителността на труда и на намаляването на себестойността на продукцията — се казва в програмата на КПСС — е основната насока в ценовата политика през периода на изграждането на комунизма.“¹

§ 4. Стопанска сметка в колхозите

Разгледаните по-горе принципи на стопанската сметка са приложими по начало и в колхозите. „Производствената дейност на всеки колхоз — се казва в програмата на КПСС — трябва да почива върху стопанската сметка.“²

Но в колхозите стопанската сметка се осъществява в малко по-други форми, отколкото в държавните предприятия, което е обусловено от особеностите на колхозно-кооперативната форма на собственост.

Стопанската сметка изисква преди всичко да се изчислява *общата продукция* на колхоза в пари. Общата продукция на колхоза е цялата произведена през годината в общественото стопанство на артела продукция. Значителна част от тази продукция се продава и представлява *стоковата продукция* на колхоза. Основната маса на стоковата продукция се продава на държавата по държавни изкупни цени.

Държавните изкупни цени в СССР за всеки вид продукти се установяват по районите на страната, в зависимост от условията на производството в тези райони. Например изкупната цена на зърнените храни в районите на Урал е по-висока, отколкото в Украйна, тъй като в Украйна трудовите разходи за произвеждане на един центнер зърнени храни са по-малки.

За да се определи рентабилността на колхозното производство, е необходимо да се определи и *себестойността* на произведената продукция, което е свързано с известни трудности. Така например колхозите не купуват част от своите средства за производство (например семена, фураж), а си ги произвеждат сами; заплащането на труда в колхозите се извършва не само в парична форма, но и в натурална форма. Това именно

¹ „Материали на XXII конгрес на КПСС“, стр. 530.

² Пак там, стр. 522.

затруднява изчислението на себестойността на колхозната продукция. Въпреки това при правилна организация на контрола и отчетността, при по-добра работа по нормирането на труда и материалите и т. н. тези трудности могат да бъдат преодоленни.

Сега себестойността на колхозната продукция се изчислява по следния начин: семената, фуражите и други материали собствено производство се оценяват по себестойността на тяхното производство; купените материали — по фактическата им цена. Износването на основните производствени фондове (трактори, автомобили, селскостопански машини и т. н.) се изчислява по нормите, приети за совхозите. Заплащането на труда на колхозниците в натура също се изчислява в пари. Паричното заплащане на труда улеснява прилагането на метода на стопанската сметка.

Колхозът е едро стопанство. Той не може да бъде ръководен по стари, дедоадамовски начини. Съвременното колхозно стопанство изисква строго парично пресмятане на всички разходи за произвеждането на продукцията. Пред колхозите стои задачата да се борят за по-нататъшно намаляване себестойността на колхозната продукция. За тази цел е нужно да се повишава равнището на механизацията на колхозното производство, да се използва по-добре земята, да се увеличава производителността на труда.

Увеличаването на производството и намаляването на себестойността на колхозната продукция е необходимо условие за намаляване на държавните цени по доставките и цените на дребно на селскостопанската продукция.

Държавните изкупни цени се установяват така, че когато продават своята продукция на държавата, колхозите покриват разходите си и получават чист доход (печалба) като разлика между изкупната цена и себестойността.

Чистият доход на колхоза е онази част от стойността на общата продукция, която остава, след като се приспаднат всички разходи за нейното произвеждане, т. е. себестойността на продукцията. Съизмерването на направените разходи и получените доходи дава възможност да се определи икономическата изгодност на произвеждането на едни или други селскостопански

продукти, да се определят резултатите от стопанската дейност на целия колхоз изобщо.

Част от чистия доход на колхоза представлява *диференциална* рента. Работата е там, че необходимо условие за селскостопанското производство е земята. Но различните участъци земя се различават както по своето плодородие, така и по местоположението си. Подобро е естествено плодородие и местоположение на участъците земя обуславят и по-високата производителност на труда в отделните колхози или по-малките разходи на труд за единица продукция.

Поради това колхозите, които имат най-добри и средни по плодородие участъци или пък са разположени по-близо до местата за пласиране на своята продукция и имат по-малки транспортни разходи, получават допълнителен чист доход в сравнение с колхозите, които работят в сравнително най-лоши естествени условия за производство. Тази част от чистия доход образува *диференциална рента от първи род*.

Но в колхозите се образува и *диференциална рента от втори род*. Тя представлява онази част от чистия доход, който челните колхози получават в резултат на по-добро използване на земята, чрез въвеждане на нова техника, на машини, използване на торове, повишаване културата на земеделието и т. н. Това повишава производителността на труда, намалява разходите за единица продукция.

Част от *диференциалната рента* остава в колхозите. Друга нейна част постъпва в държавния бюджет чрез системата на цените и подоходния данък.

Колхозите разполагат с големи резерви за намаляване на разходите за производството на единица продукция. Намаляването на разходите за единица продукция върху базата на повишаването на производителността на труда довежда до намаляване на себестойността и до увеличаване на чистия доход на колхоза, до по-нататъшно подобряване благосъстоянието на колхозниците.

ГЛАВА XVI

СОЦИАЛИСТИЧЕСКО ВЪЗПРОИЗВОДСТВО. НАЦИОНАЛЕН ДОХОД И ФИНАНСОВО-КРЕДИТНА СИСТЕМА ПРИ СОЦИАЛИЗМА

§ 1. Социалистическо възпроизводство

Същност на социалистическото възпроизводство

Под възпроизводство трябва да се разбира непрекъснатият и постоянно повтарящ се процес на производство, разпределение и потребление.

Определяща роля в този процес играе производството, тъй като може да се разпределя и потребява само онава, което е произведено.

Има просто и разширено възпроизводство. При социализма се извършва постоянно и непрекъснато, от година на година все по-голямо разширяване на мащабите на производството, т. е. *разширено възпроизводство*. Процесът на възпроизводството означава не само постоянно възпроизводство на материалните блага и работната сила, но и на производствените отношения.

В периода на широкото изграждане на комунизма възпроизводството на социалистическите производствени отношения осигурява развитието и укрепването на обществената социалистическа собственост в двете ѝ форми — сближението, а в перспектива и сливането на държавната и колхозно-кооперативната собственост, постепенното им превръщане в единна общонародна комунистическа собственост, разширяването и усъвършенствването на другарското сътрудничество и взаимната помощ между тружениците, развитието на комунистическо отношение към труда, постепенното разви-

тие на комунистическите форми на разпределение на жизнените блага.

Главна особеност на социалистическото възпроизводство за разлика от капиталистическото е това, че то е подчинено на благородна цел — задоволяване потребностите на народа. При капитализма целта е друга — обогатяване на шепа частни собственици. Социалистическото възпроизводство се развива в интерес на цялото общество, а това изключва всякаква възможност за конкуренция между предприятията и отраслите, изключва възможността за кризи на свръхпроизводство и за появяване на безработица.

Характерна черта на социалистическото възпроизводство, е непрекъснатото нарастване на производството. През целия период, откакто съществува СССР, производството непрекъснато нарастваше, докато в САЩ — главната страна на капиталистическия свят — само през годините след войната неговото развитие бе прекъсвано четири пъти от икономически кризи.

Социалистическото възпроизводство се осъществява планомерно. Това означава, че всеки отрасъл, както и цялото обществено производство изобщо, се развива по предварително набелязан план.

Характерна черта на социалистическото възпроизводство са бързите темпове на развитие на производството. В хода на социалистическото възпроизводство непрекъснато се развиват производителните сили, създава се материално-техническата база на комунизма.

Процесът на възпроизводството от гледна точка на общественото съдържание е процес на възпроизводство на производителните сили и производствените отношения, а от гледна точка на своя материален резултат е процес на създаване на съвкупния обществен продукт.

Съвкупен
обществен продукт
и неговият състав

Резултат от социалистическото обществено възпроизводство е създаването на съвкупен обществен продукт и върху тази основа — умножаването на общественото богатство. Под *обществено богатство* се разбира цялата сума на материалните блага, с които разполага обществото. Тези материални блага са резултат от производствената дейност както на даденото поколение хора, така и на всички предшествувачи поколения.

Съвкупният обществен продукт — това е цялата маса на материалните блага, която е създадена от обществото за определен период, обикновено за една година (едногодишен обществен продукт). Съвкупният обществен продукт се създава от труда на работниците от сферата на материалното производство: промишленост, селско стопанство, транспорт, съобщения, както и на работниците от търговията, тъй като в нея продължава производственият процес (опаковане, сортиране, съхраняване, транспортиране).

Но освен труда, зает в материалното производство, част от труда при социализма е заета в областта на държавното управление, културата, битовото и медицинското обслужване на населението. Трудът на работниците от тази сфера не участва непосредствено в създаването на съвкупния обществен продукт, но той е обществено полезен, необходим за обществото труд, допринася за създаването на съвкупния обществен продукт.

В социалистическото общество увеличението на съвкупния обществен продукт става планомерно, непрекъснато и се отличава с високи темпове. За двадесет години (1961—1980 г.) съвкупният обществен продукт в СССР ще се увеличи около пет пъти.

Кои са факторите на неговото нарастване при социализма?

Един от най-важните фактори за увеличаване на съвкупния обществен продукт е *повишаването на производителността на труда*. Възможностите за увеличаване на съвкупния продукт чрез повишаване на производителността на труда при социализма не са ограничени, нямат предели.

Фактор за увеличението на съвкупния обществен продукт е и *увеличението на числеността на работниците, заети в материалното производство*.

Съвкупният обществен продукт се възпроизвежда както в натурално-веществена форма, така и по стойност.

По своята *натурално-веществена форма* съвкупният обществен продукт се състои:

1) от предмети с производствено предназначение, или средства за производство (машини, суровини, материали, гориво и т. н.);

2) от предмети за лично потребление (облекло, обувки, храна, жилища, предмети за домашна употреба и т. н.).

Предметите с производствено предназначение се използват за възстановяване на изразходваните средства за производство и за по-нататъшно разширяване на производството.

Предметите за лично потребление могат да бъдат използвани за задоволяване личните потребности на гражданите се, за създаване резерви на държавата и за осигуряване с предмети за потребление нови групи трудещи се, привлечани в производството.

Така че според самото предназначение на предметите, които влизат в състава на съвкупния обществен продукт, общественото производство се разделя на две основни групи: *производство на средства за производство* (I подразделение), *производство на предмети за потребление* (II подразделение).

По стойност целият съвкупен обществен продукт се разпада на три части: 1) стойност на изразходваните средства за производство, която е пренесена върху готовия продукт; 2) новосъздадена стойност, предназначена за лично потребление на трудещите се; 3) новосъздадена стойност, предназначена за разширяване на производството и за разширяване на фонда за обществено потребление.

Всяка от тези части изпълнява особена роля в процеса на възпроизводството. Първата част е фондът, от който се възстановяват (по стойност) изразходваните средства за производство, т. е. износването на сградите, съоръженията, машините, механизмите, потребените суровини, горивото, електроенергията и други елементи с производствено предназначение.

Втората част от стойността на обществения продукт представлява фондът, от който се възстановява изразходваната работна сила, т. е. възстановяват се предметите, потребени от работниците в материалното производство.

Третата част от съвкупния обществен продукт изпълнява стойността на принадения продукт и е фонд, от който се покриват разходите за издръжка на непродоводствената сфера, а също и се образува фонд за разширяване на производството (фонд на натрупването).

Условия за
реализацията
на съвкупния
обществен продукт

Произведеният годишен съвкупен обществен продукт се реализира планоно. Реализацията на съвкупния обществен продукт се осъществява чрез размяна между първото и второто подразделение и вътре във всяко от тях.

Да разгледаме преди всичко как става реализацията на продукцията на всички предприятия от *първото подразделение*.

За да се възобновява непрекъснато производственият процес в първото подразделение, необходимо е постоянно да се възстановяват изразходваните в него средства за производство.

Това се постига чрез размяна между различните отрасли в самото това подразделение. Например жлезорудната и каменовъглената промишленост дават суровини и гориво на металургичната промишленост, тя пък доставя на машиностроителната промишленост метал, а в замяна получава съоръжения и т. н. Между отраслите от първото подразделение планомерно се извършва размяна на онези средства за производство, които са необходими в тези отрасли за продължаване на производствения процес. Така се реализира една част от продукта на първото подразделение.

Друга част от продукта на първото подразделение е предназначена за възстановяване на изразходваните средства за производство във второто подразделение.

Най-сетне, трета част, в която е въплътен принадлежният труд, отива за разширяване на производството на първото и второто подразделение.

Във второто подразделение част от произведения продукт, също както и в първото подразделение, се реализира чрез вътрешна размяна между различните отрасли и отива за лично потребление на работниците, които са заети в отраслите на това подразделение. Друга част от този продукт е предназначена за погребяване от работниците от първото подразделение. Известна част от продукцията на второто подразделение трябва да се получи от допълнително привлечените в производството работници.

Между първото и второто подразделение се извършва планомерна размяна на продукти. Първото подраз-

деление доставя на отраслите от второто подразделение машини, механизми, гориво, материали и т. н. за възстановяване на изразходваните средства за производство и за по-нататъшно разширяване на производството. Второто подразделение доставя на първото предмети за потребление за осигуряване личните потребности на работниците от първото подразделение и за увеличаване на техния потребителски фонд във връзка с нарастването на потреблението и със задачите за по-нататъшно разширяване на всички отрасли на производството в първото подразделение, за привличане на нови работници в него.

Така че в натурална и парична форма се извършва постоянно движение, взаимна размяна на всички съставни части на съвкупния обществен продукт.

За непрекъснато осъществяване на социалистическо разширено възпроизводство са необходими следните условия:

Първо, годишният продукт на първото подразделение, който се състои от средствата за производство, трябва да бъде по стойност и натурална форма достатъчен, за да може: а) да се възстановят напълно както в натура, така и по стойност производствените фондове, потребени и в двете подразделения в процеса на създаването на съвкупния обществен продукт; б) съобразно с нарасналите обществени потребности да се увеличат производствените фондове и в двете подразделения, т. е. да се натрупат средства за производство, необходими за разширяване мащабите на производството; в) да се създадат обществено необходими запаси и резерви от производствени фондове.

Второ, годишният продукт на второто подразделение, който се състои от предметите за потребление, трябва да бъде по натурална форма и по стойност достатъчен, за да може: а) да се осигурят работниците и от двете подразделения на социалистическото производство — както тези, които вече работят, така и новопривличаните — с предмети за потребление, ръководейки се от принципа: „на всекиго според труда“; б) да се осигурят по същия този принцип работниците, заети в непроизводствената сфера (управление, просвета, здравеопазване и т. н.); в) да се създадат обществено необходими запаси и резерви от предмети за потребление.

Само при спазването на тези условия, може да се осигури непрекъснато разширено възпроизводство на съвкупния обществен продукт.

**Предимствено
увеличаване на
производството
на средства
за производство**

Най-важно и необходимо условие за осъществяване на социалистическо разширено възпроизводство е предимственото, т. е. по-бързо, изпреварващо увеличаване на производството на средства за производство (I подразделение) в сравнение с производството на предмети за потребление (II подразделение). За да се разшири производството, необходимо е да се произведат преди всичко средства за производство, и то в количество, достатъчно не само за възстановяване на изразходваните в процеса на производството средства за производство, но и за разширяване обема на производството във всички отрасли на народното стопанство.

В. И. Ленин разглеждаше *предимственото увеличаване на производството на средства за производство в сравнение с производството на предмети за потребление* като икономически закон на разширеното възпроизводство.

В какво се състои същността на този закон?

Развитието на производителните сили на обществото, техническият прогрес се придружават от повишаване частта на овеществения (миналия) труд и намаляване частта на живия труд в общественния продукт. Ръчният труд все повече се замества от машинния труд, което повишава производителността на труда и следователно увеличава мащабите, обема на производството. Предимственото увеличаване на производството на средства за производство изразява заменяването на ръчния труд с машинен, изобщо прогреса на техниката при машинната индустрия. При това то представлява както следствие, така и условие за техническия прогрес.

Разширеното възпроизводство, което се осъществява на базата на техническия прогрес, е свързано неразривно с предимственото увеличаване на производството на средства за производство.

За разлика от капитализма при социализма предимственото увеличаване на производството на средства за производство придобива нова качествена отлика и значение. То се осъществява не стихийно и циклично, а

съзнателно, планомерно, непрекъснато и се използва не за обогатяване на капиталистите, а за да се осигури непрекъснато подобряване на благосъстоянието на целия народ.

Целта на социализма може да бъде постигната само ако се дава предимство на увеличаването на производството на средства за производство. Леката и хранителната промишленост, селското стопанство, които задоволяват нуждите на хората от предмети за потребление, могат да се развиват успешно, да разширяват своето производство, когато тежката промишленост им осигурява нужното количество различни видове машини, електроенергия, суровини, когато в тези отрасли се осигурява технически прогрес. За да се увеличи например производството на платове, необходимо е отначало да се произведат повече високопроизводителни тъкачни станове и други машини.

Предимственото увеличаване на производството на средства за производство е жизнена потребност, материална база за развитието на всички отрасли на промишлеността и на народното стопанство. „Главната задача на тежката промишленост — се казва в програмата на КПСС — е да осигури напълно нуждите на отбраната на страната, развитието на отраслите на народното стопанство, произвеждащи предмети за потребление за по-добро и пълно задоволяване потребностите на народа, жизнените интереси на съветския човек, да осигури развитието на производителните сили на страната.“¹

Комунистическата партия на Съветския съюз провежда последователно линията на предимствено развитие на производството на средства за производство, на отраслите на тежката промишленост.

Предимственото развитие на първото подразделение е основата на изграждането на материално-техническата база на комунизма. За двадесет години (1961—1980 г.) брутната продукция на цялата промишленост на СССР ще се увеличи 6,2—6,4 пъти, като производството на средства за производство (група „А“) ще се увеличи 6,8—7 пъти, а производството на предмети за потребление (група „Б“) — 5—5,2 пъти.

¹ „Материали на XXII конгрес на КПСС“, стр. 506.

Тежката индустрия е била и всякога ще бъде основа на развитието на социалистическата икономика, най-важно условие за изграждане на социализма и комунизма. Само на базата на предимственото ѝ развитие може да се осигури мощен подем на производителните сили, технически прогрес, по-нататъшно повишаване благосъстоянието на народа.

§ 2. Национален доход и неговото разпределение при социализма

Национален доход *Националният доход* при социализма е онази част от съвкупния обществен продукт, която остава след възстановяването на потребените средства за производство и възплътява новоизразходения труд.

По своята натурално-веществена форма националният доход се състои от цялата маса на новопроизведените в страната средства за производство и предмети за потребление. Той се използва за натрупване, за разширяване на социалистическото производство, за лично потребление на населението и за други видове непроизводствено потребление. Доколкото при социализма съществува стоково производство, националният доход има освен натурална форма, също и стойностна, парична форма, изразява се и се измерва посредством парите.

Националният доход на социалистическото общество се различава коренно от националния доход на капиталистическото общество. Той се отличава по своята икономическа същност, по източниците на образуването си, по принципа на разпределението и по характера на използването му.

При капитализма националният доход се създава в резултат от експлоатацията на трудещите се и отива на разположение на експлоататорските класи, при това по-голямата част от него се присвоява от капиталистите и земевладелците, а по-малката част остава за трудещите се.

При социализма националният доход се създава от труда на работниците, свободни от експлоатация, и напълно принадлежи на трудещите се. Тук са създадени

всички необходими условия за непрекъснато и бързо увеличаване на националния доход.

В седемгодишния план се предвижда националният доход да се увеличи през 1965 г. в сравнение с 1958 г. с 62—65%. Това значи, че националният доход през седемлетката ще бъде равен на общата сума от националния доход на нашата страна през последните 30 години. Към 1980 г. националният доход на СССР ще се увеличи 5 пъти и ще възлезе на близо 720—750 млрд. рубли.

Националният доход при социализма расте преди всичко поради *повишаването на производителността на труда*. Тук голямо значение има развитието на науката, културата, натрупаният производствен опит на хората, равнището на знанията и квалификацията на тружените на социалистическото общество. В нашата страна от повишаването на производителността на труда се получава преобладаващата част от целия прираст на националния доход. Този фактор е решаващ за създаване на националния доход. Така през 1961—1980 г. повече от $\frac{9}{10}$ от целия прираст на националния доход ще бъде създаден в резултат на повишаването на производителността на труда. Колкото по-голяма е производителността на труда, толкова по-голям е физическият обем на съвкупния обществен продукт и следователно толкова по-голяма е масата на националния доход.

Фактор за нарастването на националния доход на социалистическото общество е също и *увеличаването на броя на работниците, заети в отраслите на материалното производство*.

Същевременно постоянно расте броят на работниците, заети в сферата на науката, здравеопазването и културата. Общият брой на работниците в СССР за двадесет години (1961—1980 г.) ще се увеличи с около 40%.

Социалистическата система на народно стопанство осигурява най-рационално използване на трудовите ресурси на обществото, тъй като при социализма е ликвидирана безработицата и има възможност за планомерно използване на работната сила съобразно с потребностите на обществото.

Най-сетне, фактор за растежа на националния доход е *икономията на средства за производство*. Намаляването на разходите за суровини, гориво и материали за

единица продукция, по-резултатното използване на наличните съоръжения и на производствената площ създава допълнителни ресурси за увеличаване на произвежданата продукция и следователно води до съответно увеличаване на националния доход.

**Разпределение
на националния
доход**

При социализма националният доход се разпределя планомерно, с оглед да се осигури разширено социалистическо възпроизводство и неотклонно подобряване на благосъстоянието на народа.

Националният доход, създаван в народното стопанство, се състои от две части. Едната част от националния доход представлява *необходимия продукт*, или *продукт за себе си*, и се разпределя между работниците, заети в материалното производство, в зависимост от количеството и качеството на техния труд. Продуктът за себе си приема форма на работна заплата на работниците и служещите от държавните предприятия, както и форма на натурални и парични доходи на колхозниците.

Другата част на националния доход представлява *принаден продукт*, или *продукт за обществото*, който отива за разширяване на производството и за образуване на резерви, за строеж на обекти с културно-битово предназначение, за създаване на обществени фондове на потреблението и за други обществени нужди.

Съобразно с плановете за разширяване на социалистическото производство в града и селото, както и за задоволяване на обществените потребности социалистическата държава преразпределя националния доход главно чрез държавния бюджет. Онези групи от населението, които работят в непроизводствената сфера, получават своите доходи по реда на преразпределението на националния доход.

Целият национален доход на социалистическото общество се разпада на фонд на потреблението и фонд на натрупването.

Фонд на потреблението е онази част от националния доход, която се използва за задоволяване потребностите на населението от храна, облекло, обувки, предмети за домашна употреба и култура, както и за задоволяване на обществените потребности. В СССР за тези цели се

изразходват около $\frac{3}{4}$ от националния доход. Фондът на потреблението се образува от продуктите, създавани от необходимия труд, както и от онази част на принадлежния продукт, която се изразходва за социално-културни и други обществени нужди.

По характера на използването фондът на потреблението при социализма на свой ред може да бъде разделен на фонд за заплащане според труда на работниците в социалистическото производство и фонд за обществено потребление. Фондът за обществено потребление се изразходва за социално-културни нужди, т. е. за задоволяване на потребностите в областта на науката, просветата, здравеопазването, изкуството и т. н., за социално осигуряване (държавна помощ за многодетни и самотни майки, пенсии и т. н.), за покриване на разходите по управлението и отбраната (издръжка на държавния апарат, на въоръжените сили и др.). Фондът на общественото потребление има голямо значение за повишаването на благосъстоянието на народа. Днес все по-голяма част от потребностите на трудещите се в СССР се задоволява от обществените фондове.

Фондът на натрупването се създава от принадлежния продукт. По своето вещественно съдържание този фонд представлява главно продуктите, произвеждани в първото подразделение. Но известна част от продукта на II подразделение също се натрупва (производствени резерви, натрупване на предмети за потребление за новопривличаните работници и т. н.). В парично изражение фонд на натрупването са главно средствата на държавния бюджет, на държавните и колхозно-кооперативните предприятия, които се намират в обръщение за целите на натрупването. Към фонда на натрупването се насочва около $\frac{1}{4}$ от националния доход.

По характера на използването му фондът на натрупването може да бъде разделен на три части, едната от които се насочва за разширяване на производството, другата се използва за финансиране и строеж на обекти с културно-битово предназначение (училища, болници, жилища и т. н.), а третата образува резервния или осигурителния фонд.

Разпределението на съвкупния обществен продукт и на националния доход може да бъде изразено чрез следната схема:

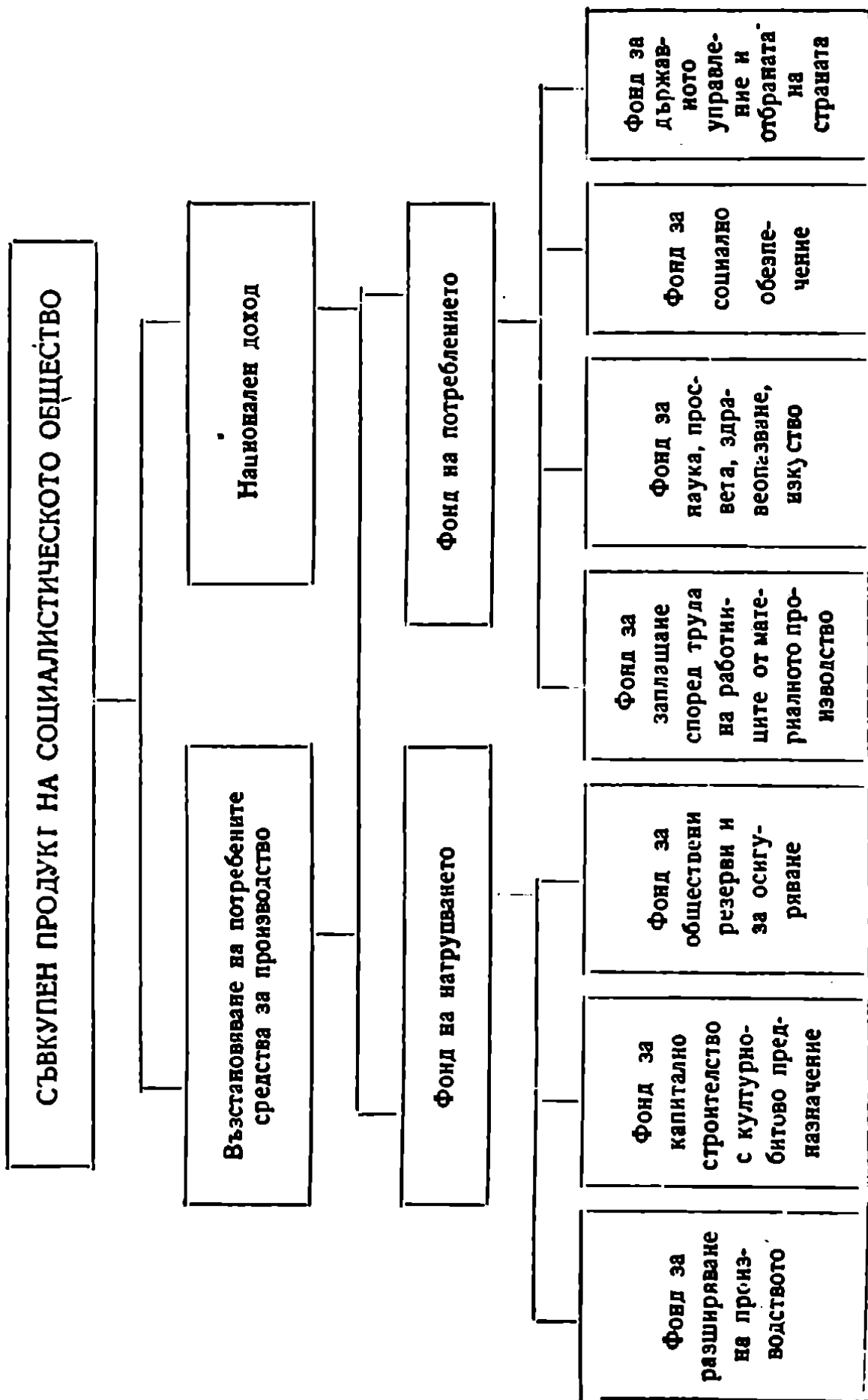

Социалистическо натрупване

При социализма няма антагонистично противоречие между производството и потреблението, между потреблението и натрупването. Социалистическото общество изхожда от възможността за такова съчетаване между потреблението и натрупването, при което се създават условия за осигуряване на най-бързи темпове за разширено възпроизводство и най-пълно задоволяване потребностите на социалистическото общество.

Съотношението между потреблението и натрупването при социализма се определя съобразно със задачите на социалистическото строителство въз основа на закона за планомерното, пропорционалното развитие на народното стопанство. При това пропорциите между потреблението и натрупването не могат да бъдат застинали, веднъж завинаги дадени, те се определят конкретно във всеки даден период.

Социалистическото натрупване е източник на разширеното социалистическо възпроизводство. Резултат от социалистическото натрупване е постоянното увеличаване на общественото богатство, на производствените и непроизводствените фондове чрез системно обръщение на част от принадлежащия продукт за непрекъснато разширяване на производството с цел да се подобрява непрекъснато народното благосъстояние.

Социалистическото натрупване се извършва чрез капитални вложения в народното стопанство, които от година на година все повече растат. Така например в СССР държавните капитални вложения през първата петилетка възлизаха на около 6,7 милиарда рубли, а през петата петилетка — на 67,2 милиарда. Капиталните вложения, набелязани по седемгодишния план, ще възлязат на 194—197 милиарда рубли.

§ 3. Финансово-кредитна система при социализма

Важна роля в социалистическото възпроизводство играе финансово-кредитната система, всички звена на която са предназначени да обслужват производството, разпределението, размяната, натрупването и потреблението на обществения продукт. Посредством финансите

и кредита се осигурява разпределение и използване на най-важната част от обществения продукт — националният доход. Чрез финансите и кредита социалистическата държава въздейства активно върху стопанската дейност на всяко предприятие, като спомага за най-пълно разкриване на резервите и за икономично изразходване на наличните средства.

Държавен бюджет Известно е, че националният доход се създава в отраслите на материалното производство (в социалистическите предприятия) и че значителна част от него отива във фонда на натрупването, т. е. използва се за по-нататъшно разширяване на производството.

Но ако предприятията използваха сами пряко и непосредствено тази част от националният доход за разширяване на собственото си производство, би било невъзможно да се осигури правилно съотношение в развитието на отделните предприятия и на отраслите на народното стопанство. Поради това в социалистическото стопанство се създава централизиран фонд на натрупването, който се използва като източник за финансиране строежа на нови и за реконструиране и разширяване на действащите предприятия.

Централизираният фонд на натрупването се съсредоточава в държавния бюджет — най-важното звено във финансовата система на социалистическата държава. *Държавният бюджет* е основният финансов план на страната, чрез който се концентрира и използва за задоволяване на обществените нужди значителна част от националният доход. Той се съставя за една година съобразно с народностопанския план.

Държавният бюджет се състои от приходна и разходна част.

Приходната част на държавния бюджет има за свой основен източник постъпленията от социалистическите предприятия. Тук спадат: данъкът върху оборота, отчисленията от печалбите на държавните предприятия и стопанските организации, подоходният данък, с който се облагат кооперативните организации и колхозите, приходът от горите и т. н. През 1960 г. постъпленията от социалистическите предприятия в СССР съставляваха 91% от приходната част на бюджета. В приходната част на държавния бюджет влиза и фондът за социални

осигуровки. Държавните организации и предприятия правят в установени размери вноски в този фонд във вид на специални начисления към работната заплата.

Отличителна черта на държавния бюджет на СССР е това, че относителният дял на приходите в него, постъпващи от населението, не е голям. Така в бюджета на СССР за 1961 г. данъците от населението бяха само 7,3% от всички приходи по бюджета. През следващите години данъците от населението ще бъдат напълно отменени и СССР за пръв път в историята ще стане държава без данъци от населението.

Разходната част на държавния бюджет се състои от: финансиране на народното стопанство, на социално-културните мероприятия, издръжка на органите на държавното управление и разходите за отбраната на страната.

Основната част от средствата на държавния бюджет на СССР (около две трети) отива за финансиране на народното стопанство и за социално-културни мероприятия. Частта от бюджетните средства, изразходвани за издръжка на държавния апарат, намалява.

СССР провежда последователно политика на мир и поради това разходите за отбраната на страната съставляват сравнително малка част от бюджета.

Държавният бюджет в социалистическото общество расте системно на базата на непрекъснатото подобряване на цялото народно стопанство. Бюджетът на СССР се изпълнява постоянно с превишение на приходите над разходите.

Всички органи на съветската власт, като се почне от Върховния съвет на СССР и се свърши със селския съвет, имат свой самостоятелен бюджет. Това дава възможност в процеса на осъществяването на държавните планове да се взимат под внимание местните особености на всеки район.

**Кредит и банки
при социализма**

Кредитът при социализма представлява форма на мобилизиране от страна на държавата на временно свободните парични средства и на планомерното им използване за задоволяване нуждите на народното стопанство.

Кредитът е тясно свързан с кръгооборота на средствата на социалистическите предприятия. В процеса на

кръгооборота в предприятията временно се освобождават парични средства. Това е свързано с обстоятелството, че сроковете за постъпване на паричните приходи от реализацията на продукцията и сроковете за осъществяване на паричните разходи за производствените нужди не съвпадат. С реализацията на продукцията предприятията и стопанските организации натрупват по своите сметки в Държавната банка парични средства, които се изразходват след определено време. Растежът на доходите на трудещите се също се придружава от образуване на значителни свободни парични средства, привлечани във вид на влогове в спестовните каси.

Докато в едни предприятия и стопански организации паричните средства се оказват свободни, в други възниква временна потребност от допълнителни парични средства. Тези допълнителни парични средства са нужни на предприятията и организациите например за сезонно набавяне на суровини, за образуване на производствени запаси, за разходи по производството и превозването на готовите изделия и т. н.

Банките концентрират всички временно свободни в народното стопанство парични средства и срещу това отпускат кредит на нуждаещите се от тези средства стопански организации и предприятия.

Кредитът бива краткосрочен и дългосрочен.

Краткосрочен кредит е кредитът, отпускан за кратък срок, обикновено до една година. Единен център на краткосрочния кредит в СССР е Държавната банка. Краткосрочен кредит се отпуска на предприятия и стопански организации за задоволяване на техни временни потребности от допълнителни оборотни средства.

Дългосрочен кредит е кредитът, който се отпуска за продължително време и се използва предимно за нуждите на капиталното строителство. В СССР днес дългосрочен кредит се отпуска от Общосъюзната банка за финансиране на капиталните вложения (Строителната банка на СССР). Дългосрочен кредит се отпуска за капитално строителство, за развитие на животновъдството, за индивидуално жилищно строителство, за увеличаване производството на стоки за широко потребление и подобряване битовото обслужване на населението. Кредити за капитални разходи на държавните предприятия отпуска и Държавната банка на СССР.

Кредитите на Държавната банка се отпускат за такива вложения, които могат да се покрият за кратки срокове. Към тях спадат: кредитите за разходи по внедряване на нова техника и кредитите по организиране и разширяване на производството на стоки за населението. Държавната банка на СССР отпуска дългосрочни кредити и на чужди държави, и на първо място на страните с народна демокрация при по-леки, взаимно изгодни условия.

Кредитните учреждения взимат определена лихва за отпуснатите кредити, а също изплащат определена лихва по влоговете.

Кредитът при социализма спомага за рационално използване на средствата от предприятията, за увеличаване на социалистическото производство и за повишаване на неговата рентабилност.

Преразпределението на временно свободните ресурси между отраслите и предприятията на социалистическото стопанство се осъществява от широка кредитно-банкова система.

Кредитно-банковата система на СССР се състои от: 1) Държавната банка, 2) Банката за финансиране на капиталните вложения и 3) държавните спестовни каси.

Централно място в кредитно-банковата система заема *Държавната банка*. Тя е основната банка за краткосрочно кредитиране на народното стопанство, разчетният и касов център на страната. Чрез нея се уреждат всички сметки между стопанските организации и учреждения, бюджетни плащания, както и сметките на учрежденията и организациите с населението. Държавната банка действа и като единен емисионен център: на нея са възложени пускането на пари в обръщение, планирането и регулирането на паричното обръщение. Най-сетне тази банка е и единен валутен център на страната, тя урежда международните сметки.

Държавната банка на СССР е най-голямата банка в света. Тя има около 6 000 клона (републикански, краевни, областни, градски калтори, районни отделения и приходни каси), които извършват огромен обем сметни и кредитни операции.

Всесъюзната банка за финансиране на капиталните вложения на СССР (Строителната банка) извършва финансиране и дългосрочно кредитиране на капитал-

ното строителство на предприятията, както и краткосрочно кредитиране на предприемаческите строителни организации и обслужва разчетните операции между клиентите и предприемачите. Според съществуващата практика капиталното строителство на държавни предприятия се финансира главно безвъзвратно, а капиталните вложения на кооперативните организации и на колхозите се извършват от дългосрочните кредити и от собствените им средства.

Строителната банка, подобно на Държавната банка, упражнява контрол върху изпълненето на строителните планове, върху правилното използване на средствата и намаляването на стойността на строителството.

Освеи банките кредитни учреждения са и *спестовните каси*.

Държавните спестовни каси приемат паричните влогове от населението, колхозите и обществените организации. Те също обслужват населението по операциите с държавните заеми, акредитивите и други касови операции.

В социалистическото общество временно свободните парични средства на работниците, служещите и селяните, привличани от спестовните каси, се използват за финансиране на социалистическото строителство. Спестовните каси плащат на вложителите лихви за използването на техните средства.

В социалистическото общество непрекъснатото увеличаване на материалното благосъстояние на народа предизвика огромно развитие на спестовното дело. В СССР например през 1960 г. сумата на влоговете на населението в спестовните каси достигна близо 11 милиарда рубли срещу 0,7 милиарда рубли през 1940 г.

ГЛАВА XVII

СВЕТОВНА СОЦИАЛИСТИЧЕСКА СИСТЕМА

§ 1. Възникване и развитие на световната социалистическа система

Великата октомврийска социалистическа революция в СССР сложи край на пълното господство на капитализма.

Започна нова епоха на човешката история — епохата на загиването на капитализма. Капиталистическата стопанска система престана да бъде единна и всеобхватна. Наред с нея възникна и започна да се развива социалистическата стопанска система.

Възникването на социалистическата стопанска система в СССР имаше огромно международно значение и оказва решаващо влияние върху цялото по-нататъшно развитие на света.

Социалистическите революции в редица страни в Европа и Азия бяха продължение на Великата октомврийска социалистическа революция в Русия. Решаващо значение за възтържествуването на социализма в тези страни имаше победата на Съветския съюз във Втората световна война.

В резултат от победата на социалистическите революции и от отпадането на редица страни в Европа и Азия от капиталистическата система възникна и започна да се развива световната социалистическа система.

Главна черта на съвременната епоха е *излизането на социализма извън рамките на една страна и превръщането му в световна система*. Социализмът се превърна в международно явление.

Световната социалистическа система не е прост сбор от държави, отпаднали от капитализма, а *социална, икономическа и политическа общност на свободни, суверенни народи, които вървят по пътя на социализма и комунизма, обединени от общи интереси и цели, от тесните връзки на международната социалистическа солидарност.*

Страните от световната социалистическа система се простират върху територията на два континента — Европа и Азия, заемайки площ от 35,1 милиона кв. км, или 26% от територията на земното кълбо. Населението на социалистическите страни съставлява над 1 милиард души, или 35,5% от населението на цялото земно кълбо.

Социалистическите страни се опират на мощна икономическа база. Те дават 36% от световната промишлена продукция и около 50% от световното производство на зърнени храни.

Икономическа основа на световната социалистическа система е обществената социалистическа собственост върху средствата за производство в нейните две форми: държавна и кооперативна. Социалистическата собственост напълно господствува в СССР и в повечето страни с народна демокрация. Развитието на социалистическото производство във всички страни от световната социалистическа система е подчинено на общата цел — напълно задоволяване на растящите материални и културни потребности на народа.

Политическа основа на световната социалистическа система е властта на народа начело с работническата класа. Ръководна и направляваща сила във всички социалистически страни са комунистическите и работническите партии.

Социалистическите страни имат общи интереси в защитата на революционните завоевания и на своята независимост от посегателствата на империалистическия лагер.

Световната социалистическа система се характеризира с единство на идеологията. Идеологията на социалистическите страни е марксизмът-ленинизмът.

С възникването и развитието на световната социалистическа система бе създаден и укрепва социалистическият лагер. Световният социалистически лагер, или — което е едно и също — световната общност на социали-

стическите страни, се характеризира с връзките на тясна дружба, с общността на историческата съдба на социалистическите държави и със стремежа да бъде построен социализмът и комунизмът.

Световната социалистическа система и световната капиталистическа система се развиват по диаметрално противоположни закони. Докато световната капиталистическа система се образуваше и развиваше в ожесточена борба между влизащите в нея държави по линията на подчиняването и поробването на слабите страни от силните, то световната социалистическа система се образува и развива на базата на суверенността, пълната доброволност, съобразно с основните жизнени интереси на трудещите се от всички социалистически страни.

В световната капиталистическа система действа законът за неравномерното икономическо и политическо развитие, който води до конфликти между държавите. На световната социалистическа система са присъщи други, коренно противоположни закономерности, които осигуряват непрекъснато, планомерно развитие на икономиката на всички влизащи в нея страни, което води до общ подем и укрепване на цялата световна социалистическа система.

Икономиката на световния капитализъм се развива с бавни темпове, изложена е на кризи и сътресения. Икономиката на социалистическите страни се характеризира с бързи и устойчиви темпове на развитието, с общ непрекъснат подем на народното стопанство на всички социалистически страни.

Общият обем на промишленото производство в социалистическите страни през 1960 г. надвиши довоенното равнище близо 6,8 пъти. В СССР например обемът на промишленото производство се увеличи през 1960 г. 45 пъти в сравнение с 1913 г. В Полша промишленото производство се увеличи 7,5 пъти, в Чехословакия — 4, в Германската демократична република — 3,2, в Унгария — 4,8, в Румъния — 5, в България — 12,3, в Монголската народна република — 7,9 пъти.

В народнодемократичните страни е разрешен или успешно се решава най-трудният въпрос на социалистическото строителство — доброволното преминаване на селяните от дребното, индивидуално стопанство към едрото механизирано, кооперативно социалистическо

стопанство. Това доказва, че в резултат на нерушимото братско сътрудничество между работниците и селяните социалистическите производствени отношения са удържали победа не само в града, но и в селото. Понастоящем социалистическият сектор обхваща повече от 90% от общата площ на селскостопанските земи в социалистическите страни.

Високото равнище на развитието на икономиката на социалистическите страни дава възможност да се осигури непрекъснато повишаване на материалното благосъстояние и на културното равнище на трудещите се маси. С бързи темпове в социалистическите страни се увеличава националният доход, около 3/4 от който отива за задоволяване на бързо растящите потребности на трудещите се.

Все по-голяма роля за подобряване на жизнените условия на трудещите се в социалистическите страни играят непрекъснато растящите обществени фондове на потребление. Със средства от обществените фондове се строят жилища, подобрява се медицинското, културното и битовото обслужване, разширява се и се усъвършенствува системата на народното образование.

Днес световната социалистическа система навлезе в нов етап на своето развитие. Съветският съюз успешно изгражда комунистическото общество, с бързи темпове създава материално-техническата база на комунизма. Другите страни от социалистическия лагер успешно полагат основите на социализма, а някои от тях вече навлязоха в периода на изграждането на развито социалистическо общество.

Световната социалистическа система се превръща в решаващ фактор за развитието на човешкото общество. Със силата на своя пример социалистическите страни вдъхновяват работническата класа и всички трудещи се в капиталистическите страни да засилват борбата против капиталистическия гнет, за социално освобождение, за траен мир в целия свят. „Засилването на могъществото на социалистическите държави — заяви Н. С. Хрущов — означава засилване на материалните и моралните фактори на мира. Сега вече не може да се пристъпи към кардиналните съвременни проблеми, например към проблемите на войната и мира, само от гледна точка на действието на законите на

капитализма. Сега не империализмът с неговите вълчи нрави, а социализмът с неговите идеали за мир и прогрес става решаващ фактор на световното развитие.“¹

Образуването на световната социалистическа система, нейното все по-голямо единство и сплотеност бележат възникването на нов тип международни икономически и политически отношения.

§ 2. Сътрудничеството и взаимопомощта — основа на икономическите отношения между страните от световната социалистическа система

Нов тип
икономически
и политически
отношения

Единството на най-прогресивната икономическа, политическа и идеологическа основа на страните, които влизат в световната социалистическа система, породил нов тип

икономически и политически отношения между страните, непознат досега в историята. Тези отношения между социалистическите страни са изградени върху принципите на пълно равноправие, зачитане на териториалната цялост, на държавната независимост и суверенитет, на ненамеса във вътрешните работи една на друга. Но тези важни принципи не изчерпват цялата същност на отношенията между социалистическите страни. Органическа черта на техните взаимоотношения е братската взаимопомощ. В тази взаимна помощ на социалистическите страни намира израз принципът на пролетарския интернационализъм.

„Укрепването на единството на световната социалистическа система върху основата на пролетарския интернационализъм — се казва в програмата на КПСС — е задължително условие за по-нататъшните успехи на всички влизаци в нея държави.“²

Всяка социалистическа страна, каквато и да е тя — голяма или малка, — винаги се нуждае от всеостранно сътрудничество с другите социалистически държави. А в днешно време, когато светът е разделен на две системи, самото съществуване на много социалистически

¹ „Материали на XXII конгрес на КПСС“, стр. 16.

² Пак там, стр. 460.

страни, техният успешен напредък са възможни само защото съществува социалистическият лагер, защото те могат да се опират на икономическата мощ и политическото единство на този лагер.

Всички социалистически страни дават своя принос в изграждането и развитието на световната социалистическа система.

Многостранното братско сътрудничество на социалистическите страни дава възможност да се използват в най-голяма степен предимствата на световната социалистическа система за ускорено развитие на производителните сили на всяка страна и за укрепване на икономическата мощ на целия социалистически лагер.

Установяването на нов тип икономически и политически отношения представлява закономерно явление, което има здрави социално-икономически и идейни основи. Те произтичат от самата същност на социалистическия строй, т. е. от господството на социалистическите производствени отношения. Поради това във взаимоотношенията между социалистическите страни няма стремеж към икономическа експанзия, няма господство и подчинение.

В световната социалистическа система икономическите връзки и отношения между държавите се осъществяват съобразно с изискванията на икономическите закони на социализма и са подчинени на задачата за непрекъснато разширяване на производството върху основата на съвременната техника с цел за повишаване на народното благосъстояние.

Международно социалистическо разделение на труда

Икономическото сътрудничество между социалистическите страни се развива и укрепва върху основата на *международното социалистическо разделение на труда*. Разделението на труда между социалистическите страни се различава принципно, коренно от разделението на труда в световната капиталистическа система. Международното капиталистическо разделение на труда се осъществява стихийно, в ожесточена конкурентна борба и ламтеж за печалби. Социалистическото международно разделение на труда се осъществява планомерно, върху основата на действието на закона за планомерното, пропорционалното развитие на народното стопанство.

Социализмът за пръв път създава условия за равноправно и взаимно изгодно сътрудничество между големи и малки народи. Той укрепва стопанската самостоятелност на всички държави, които влизат в световната социалистическа система. Хармонично допълвайки се взаимно, социалистическите страни получават възможност да пестят сили и средства за всеобхватно развитие на производителните сили. Всяка страна може да използва въз основа на взаимността не само своите ресурси, но и ресурсите на другите страни, които влизат в световната социалистическа система. Това създава възможност за най-рационално използване на всички икономически възможности на световната социалистическа система за ускорено развитие на икономиката и за подобряване благосъстоянието на народите на всички социалистически страни.

Международното социалистическо разделение на труда дава възможност на всяка страна да отдели специално внимание на онези отрасли на общественото производство, за чието развитие в нея има най-благоприятни условия, т. е. природни и материални ресурси, производствена база, работници и инженерно-технически кадри, равнище на развитието на производството и т. н.

Социалистическото международно разделение на труда хармонически съчетава задачите за развитие на националната икономика на всяка страна с интернационалните задачи за развитието на цялата световна социалистическа система.

Разделението на труда между социалистическите страни предполага специализация и коопериране на производството в страните от социалистическия лагер. *Специализацията на производството* в световната социалистическа система означава предимствено развитие на определени отрасли на производството в онези страни, в които има възможност да се произвежда съответна продукция с най-малки разходи на труд. *Кооперирането на производството* се проявява като взаимна връзка на специализираните производства, които се допълват помежду си, с цел да се получава максимален икономически ефект при изработването на даден отделен продукт.

Специализацията и кооперирането на производството се изграждат с оглед както на специфичните интереси

на всяка отделна страна, така и на общите интереси на всички страни като цяло. Те дават възможност да се използват по-добре всички производствени възможности на социалистическите страни, да се организира масово крупносериенно производство, да се намаляват производствените разходи и да се подобрява качеството на продукцията.

В процеса на икономическото сътрудничество и на задълбочаването на специализацията на производството се формира промишленият профил на отделните социалистически страни, определя се тяхното място в системата на икономиката на социалистическите държави.

Например Полша стана страна с развито машиностроене, с каменовъглена и химическа промишленост, с цветна металургия. В Чехословакия е развито предимно тежкото и енергетичното машиностроене и някои отрасли на леката промишленост. Германската демократична република се специализира в тежкото енергетично машиностроене, точната механика, оптиката, производството на химическа продукция. В Румъния се разви силно петролопреработването и производството на съоръжения за петролната промишленост и т. н.

Докато повечето страни от социалистическия лагер се специализират в производството на определени видове продукция, такива страни като СССР и КНР, които разполагат с огромна територия, разнообразни природни ресурси и голямо население, развиват всички основни отрасли на народното стопанство. Но това не само не изключва широко участие на СССР и КНР в международното социалистическо разделение на труда, а, напротив, създава най-благоприятни условия за развитие на специализацията и кооперирането на производството в световната социалистическа система.

„Съгласуване на усилията за развитие на националното стопанство на всяка социалистическа страна — изтъкна Н. С. Хрущов — с общите усилия за укрепване и разширяване на икономическото сътрудничество и взаимопомощ — такъв е широкият път за по-нататъшен подем на световното социалистическо стопанство.“¹

¹ „Материали на XXII конгрес на КПСС“, стр. 15.

§ 3. Форми на икономическо сътрудничество

Главни форми на икономическо сътрудничество между страните от световната социалистическа система са: съгласуване на народностопанските планове, външна търговия, предоставяне на кредити, научно-техническа помощ, обмяна на опит в стопанското строителство, помощ в подготовката на кадри.

Съгласуване на народностопанските планове

Социалистическото международно разделение на труда, специализацията и кооперирането на производството на социалистическите държави предполагат планов характер на икономическите връзки между страните. Съобразно със закона за планомерното, пропорционалното развитие на народното стопанство икономическото сътрудничество между страните от социалистическия лагер се развива върху основата на взаимно *съгласуване на народностопанските планове*.

Всяка страна, планирайки своята икономика, съгласува нейното развитие с развитието на народното стопанство на другите страни. Това създава здрава основа за всестранно икономическо сътрудничество между социалистическите страни, за развитие на икономиката на всяка държава и на цялата световна социалистическа система.

Координирането на народностопанските планове дава възможност на социалистическите страни да установяват правилни пропорции между различните отрасли на производството не само в отделните страни, но и между страните. Тези рационални пропорции се установяват въз основа на другарско споразумение, чрез сключване на равноправни и взаимноизгодни договори между социалистическите държави.

При съгласуването на икономическите планове се вземат под внимание взаимните интереси, производствените възможности и потребностите на стопанството и на населението на всяка страна, интересите за засилването на нейната икономическа мощ, на укрепването на независимостта ѝ, на повишаването на материалното и културното равнище на живота на трудещите се.

Социалистическите страни строят със съвместни усилия промишлени и транспортни предприятия, създа-

ват обединени енергетични системи и т. н. Така днес са построени далекопроводи между Полша и Чехословакия, Полша и ГДР. Съветският съюз, Полша, Чехословакия, ГДР и Унгария строят съвместно петролопровода „Дружба“ за транспортиране на петрола, доставян от СССР.

За организиране на планомерно икономическо сътрудничество между социалистическите страни през 1949 г. бе създаден на началата на пълно равноправие на всички държави, участващи в него, *Съвет за икономическа взаимопомощ (СИВ)*.

Съветът за икономическа взаимопомощ е между-правителствен икономически орган на социалистическите страни, той има за задача да организира обмяна на стопански и технически опит, да оказва взаимна помощ със суровини, продоволствени стоки, машини, съоръжения, да осъществява планово съгласуване и координиране на развитието на икономиката на социалистическите страни въз основа на рационално разделение на труда между тях.

Планомерното координиране на икономическото развитие на стопанството на социалистическите страни е породено от самия характер на социализма и отговаря на коренните интереси на трудещите се във всички страни от световната социалистическа система.

Външна търговия Между социалистическите страни широко е развита *търговията*. Тя се осъществява по предварително изработен план. Тук няма място за анархия и конкурентна борба, за стихийно колебание на цените и нееквивалентна размяна, за експлоатация и ограбване на едни страни от други.

Външната търговия между социалистическите страни се развива при взаимноизгодни условия, които отговарят на интересите на развитието на икономиката на всяка страна. Търговията се води по справедливи, твърди цени, установявани по доброволно споразумение за по-продължителен или по-кратък срок, като се вземат под внимание световните цени. Сътрудничество и братска помощ — ето какво характеризира външната търговия между страните на социализма на световния социалистически пазар.

Световният социалистически пазар не познава трудности при пласмента. Неговата поглъщателна способ-

ност непрекъснато расте поради непрекъснатото увеличаване на производството, поради повишаването на материалното и културното равнище на живота на трудещите се във всички социалистически държави.

Търговските отношения между социалистическите страни се осъществяват върху основата на дългосрочни споразумения за взаимни доставки на стоки.

Непрекъснатото издигане на икономиката на социалистическите страни води до изменение на структурата на техния износ и внос. Преди войната всички социалистически страни, с изключение на Чехословакия и ГДР, бяха предимно износители на суровини и продоволствени стоки. Друго е положението сега. Докато в България преди войната износът се състоеше предимно от продукти на селското стопанство, в 1960 г. по-голямата част от целия български износ се падаше на продукцията на промишлеността.

Предоставяне на кредити

Важна форма на икономическо сътрудничество и взаимна помощ между страните от социалистическата стопанска система е *предоставянето на кредити*. Докато на Съветския съюз се налагаше да се опира в изграждането на социализма само на собствените си материални и финансови ресурси, народнодемократичните страни решават тази задача в съвсем други условия. Те се опират на братската и безкористна помощ на Съветския съюз, на сътрудничеството и взаимната помощ на държавите от целия социалистически лагер.

Съветският съюз например през годините след Втората световна война предостави на народнодемократичните страни кредити и заеми на обща сума повече от 7,8 милиарда рубли. При това тези кредити се отпускат при най-изгодни условия. Докато капиталистическите страни взимат срещу своите кредити много висока годишна лихва (от 3,5 до 6%), поставят отпускането на кредитите в зависимост от редица икономически и политически условия, то годишната лихва по кредитите в страните от социалистическия лагер се установява обикновено в размер 1—2%. В отделни случаи кредитът се предоставя изобщо без взимане на лихва. Кредитните споразумения никога не съдържат каквито и да било неравни политически или икономически условия за използване на кредита. Кредитите се

погасяват обикновено чрез доставки на стоки, които са традиционни в търговията на дадена страна.

Научно-техническо сътрудничество

В капиталистическия свят господствува принципът — „човек за човека е вълк“. Враждуващите фирми и компании от различните капиталистически държави се опитват да запазят в дълбока тайна техническите усъвършенствувания и откритията на учените. Фирмите и компаниите не се гнусят от никакви средства, включително шантажа и подкупа, стремят се да узнаят секретите на своите конкуренти.

В противоположност на капитализма между страните от световната социалистическа система все по-широко се развива размяната на научно-технически постижения и на челен производствен опит. Между приятелите няма тайни. Учените от социалистическите страни в тясно сътрудничество решават най-важни проблеми на науката и техниката.

Научно-техническото сътрудничество се осъществява във форма на размяна на различна проектотехническа документация, във форма на подпомагане при проектантски, геолого-проучвателни и експериментални работи и обмяна на опит, във форма на подпомагане в подготовката и повишаването на квалификацията на кадрите и т. н.

Ръководната роля в организирането на научно-техническото сътрудничество между социалистическите страни принадлежи на Съветския съюз. Общо през периода 1948—1960 г. СССР предаде на страните с народна демокрация 29 хил. комплекта разнообразна техническа документация. При това цялата тази документация съобразно с действащите споразумения бе предадена безплатно.

От своя страна в народното стопанство в СССР все по-голямо приложение намират постиженията на другите страни от социалистическия лагер. Така например през 1948—1960 г. Съветският съюз получи от страните с народна демокрация над 7 хил. комплекта различна научно-техническа документация.

В резултат на научно-техническото сътрудничество не се налага всяка социалистическа държава да губи време, средства и енергия за разработване на научни и технически проблеми, вече решени в други братски страни

Важна страна на научно-техническото сътрудничество между социалистическите страни е *сътрудничеството по подготовката на кадри*. Във висшите учебни заведения в Съветския съюз, Чехословакия, Полша и други страни системно получават подготовка голям брой младежи от братските страни.

Успехите на икономическото сътрудничество и растящата мощ на социалистическия лагер са гаранция за победата на социализма в икономическото съревнование с капитализма.

§ 4. Мирно съвместно съществуване и икономическо съревнование между двете световни системи

Какво означава
мирното съвместно
съществуване

Въпросът за мирното съвместно съществуване и за икономическото съревнование между социализма и капитализма бе обоснован теоретически за пръв път от В. И. Ленин. Той изхождаше от това, че социалистическата революция не може да победи едновременно във всички страни в света. Поради това в течение на по-продължително или по-кратко време една социалистическа страна или група социалистически страни ще се развиват наред със съществуването на капиталистическия строй в редица страни.

Наличието на двете системи — системата на социализма и капиталистическата система — прави неизбежно *мирното съвместно съществуване между тях*.

Мирното съвместно съществуване не означава отказ от класовата борба. Съвместното съществуване на държавите с различен обществен строй е *форма на класовата борба между социализма и капитализма*. Мирното съвместно съществуване не означава примиряване на двете идеологии — социалистическата и капиталистическата. Напротив, то предполага засилване на борбата на работническата класа и на нейната партия за възтържествуване идеите на социализма, идеите на комунизма.

На съветските хора, на трудещите се от всички социалистически страни не се харесва капиталистическият строй. На управляващите кръгове в капиталистическите страни не се харесва социалистическият строй. Да уста-

новява един или друг строй — това е работа на народа на тази държава. Ето защо взаимоотношенията между двете противоположни общественно-икономически системи трябва да се формират върху основата на принципа на мирното съвместно съществуване.

„Мирното съвместно съществуване на социалистическите и капиталистическите държави е обективна необходимост в развитието на човешкото общество — се казва в програмата на КПСС. — Войната не може и не трябва да служи като средство за разрешаване на международните спорове. Мирно съвместно съществуване или катастрофална война — само така е поставен въпросът от историята.“¹

Какво представлява мирното съвместно съществуване?

В най-простото му разбиране то означава отказване от войната като средство за разрешаване на спорните въпроси между държавите, разрешаването им чрез преговори. Но с това съвсем не се изчерпва понятието мирно съвместно съществуване. Освен задължение за ненападение то предполага и задължение на всички държави да не нарушават териториалната цялост и суверенитета взаимно в никаква форма и под никакъв предлог. Мирното съвместно съществуване означава отказване от намеса във вътрешните работи на другите страни с цел да бъде изменен техният държавен строй или начини на живот или по каквито и да било други мотиви, признаване на всеки народ правото самостоятелно да решава всички въпроси на развитието на своята страна.

Мирното съвместно съществуване предполага равноправие, взаимно разбирателство и доверие между държавите, вземане под внимание на взаимните интереси. То предвижда, че политическите и икономическите взаимоотношения между страните трябва да се изграждат върху основата на пълно равенство на страните и на взаимна изгода.

Принципът на мирно съвместно съществуване на държавите с различен строй е бил и си остава генерална линия на външната политика на социалистическите страни. Съветският съюз последователно е отстоявал и

¹ „Материали на XXII конгрес на КПСС“, стр. 497.

ще отстоява политиката на мирно съвместно съществуване на държавите с различен обществен строй.

Политиката на мир произтича от самата същност на социализма и отговаря на интересите не само на народите на социалистическите страни, но и на всички други народи на земното кълбо.

Съвременната световна обстановка се характеризира с това, че силите, които се борят за запазването и затвърдяването на мира, за международно сътрудничество, за ликвидирание на международното напрежение, сега значително превъзхождат силите на милитаризма, агресията и войната.

На стража на мира стои могъщият социалистически лагер начело със Съветския съюз. Заедно със социалистическите страни, които представляват повече от една трета от цялото човечество, за мир се борят голяма група несоциалистически страни, които не са заинтересовани от разпалването на война. Расте броят на неутралните страни, които се стремят да се предпазят от опасността, която крие участието в империалистическите военни блокове.

Днес народите все по-активно вземат разрешаването на въпроса за войната и мира в своите ръце. Антивоенното движение на народните маси е огромен фактор в борбата за мир. Велика организираща сила на борбата за мир е международната работническа класа, най-непримиримият и последователен борец против войната.

„С обединените усилия на могъщия социалистически лагер, на миролюбивите несоциалистически държави, на международната работническа класа и на всички сили, отстояващи делото на мира — се казва в програмата на КПСС, — *може да се предотврати световната война.* В резултат на израстващия превес на силите на социализма над силите на империализма, на силите на мира над силите на войната още преди пълната победа на социализма на земята, при запазване на капитализма в една част от света, ще се появи реална възможност да се изключи световната война от живота на обществото.”¹

Разбира се, това не изменя агресивната природа на империализма. Но ако империализмът разпали нова световна война, той ще си подпише смъртната присъда.

¹ „Матернали на XXII конгрес на КПСС“, стр. 496.

Народите няма повече да търпят строя, който ги хвърля в опустошителни войни. Те ще пометат и погребат империализма.

**Икономическо
съревнование
между социализма
и капитализма**

Мирното съвместно съществуване на социализма и капитализма не е просто съжителство на държави с различни социални системи. Мирното съвместно съществуване означава преди всичко икономическо съревнование между двете системи, съревнование, в хода на което социализмът постига все по-големи успехи. Провеждайки последователно линията на мирно съвместно съществуване, социалистическите страни се стремят към непрекъснато укрепване на позициите на световната социалистическа система в съревнованието ѝ с капитализма.

В края на краищата на земята ще победи онзи строй, който ще открие пред народите по-големи възможности за подобряване на техния материален и духовен живот. Такъв строй е социализмът. Именно социализмът създава невиджано широки перспективи за неизчерпаем творчески подем на народните маси, за истински разцвет на науката и културата, за претворяване в живо дело на човешката мечта за щастлив живот, без онеправдани и безработни, за радостно детство, за спокойна старост, за осъществяване най-дръзновените и смели човешки замисли, за право на човека да твори истински свободно, в името на интересите на народа.

Но когато казваме, че в съревнованието между двете системи — капиталистическата и социалистическата — ще победи нашата система, това, разбира се, съвсем не означава, че ние ще постигнем победата чрез намеса във вътрешните работи на капиталистическите страни.

Нашата увереност в победата на комунизма е от по-друг характер. Тя е основана на познаване законите на развитието на обществото, на предимствата на социалистическата стопанска система. Както на времето капитализмът е заменил феодализма, така неизбежно ще смени капитализма по-прогресивен и по-справедлив обществен строй — комунизмът.

Съветската власт съществува едва малко повече от четиридесет години, като през тези години ние преживяхме две извънредно тежки войни, отбивайки атаките на враговете, които се опитваха да ни задушат. В Съе-

динените щати капитализмът съществува повече от един век и половина, а и при това историята е протекла така, че техните врагове не са слизали нито веднаж на американска територия. И какво? Динамиката на развитието на СССР и на САЩ е такава, че страната на Съветите вече получи възможност да отпрати призив за икономическо съревнование на най-голямата капиталистическа държава.

Икономическото съревнование на социализма с капитализма представлява борба за по-високо равнище на производството на промишлена и селскостопанска продукция на глава от населението, за осигуряване най-високо жизнено равнище на народа: В това съревнование предимствата са явно на страната на Съветския съюз, на страната на социализма. За това свидетелствуват преди всичко темповете на икономическото развитие на СССР и САЩ.

Съревновавайки се със САЩ, СССР вече съществено намали разстоянието, което го отделя от равнището на американската икономика.

Така от 1913 г. до 1960 г. обемът на промишленото производство на СССР се увеличи 45 пъти, а на САЩ — 5 пъти. Докато през 1913 г. промишленото производство на Русия беше 8 пъти по-малко, отколкото на САЩ, през 1960 г. промишленото производство на Съветския съюз достигна около 60% от американското равнище. За 43 години съветска власт (1918—1960 г.) темповете на увеличение на промишлената продукция в СССР бяха 10,1%, а в САЩ — 3,3%. През последните години превъзходството на СССР в темповете на развитие още повече нарасна. Така през периода 1956—1961 г. средните годишни темпове на увеличение на промишленото производство в СССР бяха 10,2%, а в САЩ — 2,3%.

В селското стопанство, както и в промишлеността средните годишни темпове на развитие на производството в СССР са много по-високи, отколкото в САЩ. Така средногодишните темпове на увеличение на общата продукция на селското стопанство през следвоенните години, от 1945 до 1960 г., в СССР бяха 6,4%, а в САЩ — 1,8%.

След войната Съветският съюз, превъзхождайки, както и преди, значително Съединените щати по темпо-

вете на увеличение на производството, почна да ги изпреварва и по абсолютно увеличение на производството на много важни видове продукция. Сега се касае до това — бързо да намалява несъответствието в равнището на производството и СССР да излезе на първо място в света по производство на редица продукти и изделия.

Съветският съюз вече изпревари Съединените щати по обем на добива на каменни въглища и желязна руда, по производство на кокс, електрически и дизелови локомотиви, сглоблям железобетон, фасонирани магерпали, вълнени платове, захар, животинско масло, риба и някои други продукти и изделия.

През последните години нашата страна изпревари САЩ по обема на капиталовложенията в промишлеността и селското стопанство.

Перспективите на по-нататъшното развитие на икономическото съпоставяне на СССР със САЩ бяха определени от XXII конгрес на КПСС.

„Партията поставя задачата — заяви Н. С. Хрущов пред XXII конгрес на КПСС — през идното десетилетие нашата страна да се превърне в първата индустриална държава в света, да се постигне предимство пред САЩ както по абсолютен обем на промишленото производство, така и по обема на промишлената продукция на глава от населението. Приблизително до това време СССР ще надмине 1,5 пъти сегашното равнище на САЩ по производство на селскостопански продукти на глава от населението и ще надмине равнището на САЩ по национален доход.

Но това е първият етап. Ние няма да спрем дотук. *През второто десетилетие — до 1980 г., нашата страна ще остави далеч зад себе си Съединените американски щати по производство на промишлена и селскостопанска продукция на глава от населението.“¹*

Важен етап в осъществяването на тази грандиозна програма ще бъде изпълнението на седемгодишния план за развитие на народното стопанство на СССР. Изпълнението на седемгодишния план ще изведе нашата родина толкова напред, че ще бъде необходимо много малко време, за да бъдат надминати САЩ по производство на глава от населението.

¹ „Материали на XXII конгрес на КПСС“, стр. 266—267.

В мирното икономическо съревнование настъплението на социализма срещу капитализма се води на широк фронт. Задачата за осигуряване на икономическата победа в съревнованието с капитализма се решава от СССР заедно с другите социалистически страни. Комунистическите и работническите партии в социалистическите страни виждат своя интернационален дълг в това, развивайки стопанството на всяка страна с високи темпове съобразно с наличните възможности, да използват напълно всички предимства на социалистическата система и вътрешните резерви на всяка страна, за да осигурят със съвместни усилия и в най-кратък срок пълната победа на социализма в икономическото съревнование с капитализма.

Към 1965 г. в резултат на изпълнението на народно-стопанските планове социалистическите страни ще произведат повече от половината от световната промишлена продукция, а към 1980 г. техният дял ще бъде вече около две трети от световното промишлено производство. Това означава, че световната социалистическа система ще постигне абсолютно превъзходство над капиталистическата система в решаващата сфера — материалното производство. Това ще бъде световноисторическа победа на социализма в мирното икономическо съревнование с капитализма.

Б. ПОСТЕПЕННОТО ПРЕРАСТВАНЕ НА СОЦИАЛИЗМА В КОМУНИЗЪМ

ГЛАВА XVIII

ВИШТАТА ФАЗА НА КОМУНИСТИЧЕСКОТО ОБЩЕСТВО И ЗАКОНОМЕРНОСТИТЕ НА ПРЕРАСТВАНЕТО НА СОЦИАЛИЗМА В КОМУНИЗЪМ

XXII конгрес на Комунистическата партия на Съветския съюз откри ясни, светли перспективи за човечеството в неговото триумфално шествие към най-доброто и прекрасно общество на земята — комунизма. Приетата от конгреса програма на партията, която с право се нарича комунистически манифест на XX в., обхваща всички страни от развитието на нашето общество, дава дълбоко научна обосновка на прехода от социализма към комунизма.

„Комунизмът — се казва в програмата на КПСС — е безкласов обществен строй с едikka общонародна собственост върху средствата за производство, с пълно социално равенство между всички членове на обществото, където заедно с всестранното развитие на хората ще израснат върху основата на постоянно развиващата се наука и техника и производителните сили, където всички източници на общественото богатство ще потекат като пълноводен поток и ще бъде осъществен великият принцип „от всекиго според способностите, на всекиго според потребностите“. Комунизмът е високо организирано общество на свободни и съзнателни труженици, в което ще се утвърди обществено самоуправление, трудът за благо на обществото ще стане за

всички първа жизнена потребност, осъзната необходимост, способностите на всекиго ще се прилагат с най-голяма полза за народа."¹

Комунизмът израства от социализма, представлява негово пряко продължение.

Социализмът и комунизмът като две фази в развитието на единната комунистическа общественно-икономическа формация имат както общи черти, така и съществени различия.

§ 1. Икономическа общност и различие между социализма и комунизма

Общи черти
на социализма
и комунизма

Икономическа основа на социализма и на комунизма е *обществената собственост върху средствата за производство.*

И в двете фази *производствените отношения се намират в съответствие с производителните сили*, т. е. на обществения характер на производството съответствува обществена собственост върху средствата за производство. Материалните блага се присвояват от цялото общество.

Както при социализма, така и при комунизма *няма експлоататорски класи и експлоатация на човек от човека, няма национално и расово потисничество.* В низшата и във висшата фаза на комунистическото общество производствените отношения се характеризират с другарско сътрудничество и взаимопомощ на свободни от експлоатация хора.

Както за социализма, така и за комунизма е характерно *непрекъснатото разрастване на общественото производство* върху основата на бързия научно-технически прогрес с цел да се задоволяват все по-пълно материалните и културните потребности на всички членове на обществото. На преден план както при социализма, така и при комунизма излиза самият човек, творецът на материални и духовни ценности с неговите материални и културни потребности.

И за двете фази на комунистическото общество е характерно *планомерното развитие на народното сто-*

¹ Материали на XXII конгрес на КПСС, стр. 500—501.

панство, което осигурява бързо развитие на производството и рационално използване на материалните и трудовите ресурси на обществото, както и неотклонно повишаване на производителността на труда.

Както при социализма, така и при комунизма няма *противоположност между града и селото, между умствения и физическия труд*.

И в двете фази на комунистическата формация *трудът има свободен творчески характер*. Общо за двете фази е еднаквото задължение на всички членове на обществото да се трудят според своите способности.

При социализма и комунизма съществува *единна марксистко-ленинска идеология*.

Такива са общо взето общите черти на социализма и комунизма.

Наличността на общи черти между социализма и комунизма не изключва и различията между тези две фази на комунистическото общество.

Основни различия
между комунизма
и социализма

Основните различия между комунизма и социализма произтичат от нееднаквата степен на икономическата и културната зрелост на комунистическото общество в низшата и висшата степен на неговото развитие.

Комунизмът се отличава от социализма преди всичко по несравнено *по-високото равнище на развитие на производителните сили*. Комунизмът ще има значително по-мощна и съвършена материално-техническа база, която ще даде възможност да се повиши неизмеримо производителността на труда и да се осигури изобилно от материални и духовни блага. При комунизма се достига най-планомерна организация на цялото обществено стопанство, осигурява се най-ефективно и разумно използване на материалните богатства и трудовите ресурси за задоволяване на растящите потребности на всички членове на обществото.

Производствените отношения при комунизма ще се характеризират с по-голяма икономическа зрелост. Докато при социализма обществената собственост се явява в две форми — държавна и колхозно-кооперативна, при комунизма ще има *единна общонародна комунистическа собственост*. Двете форми на обществената собственост при социализма обуславят съществуването

на две дружески класи — работническата класа и кооперираните селяни. С преминаването към единната комунистическа собственост *ще отпадне икономическата основа за съществуването на класи и класови различия.* Ще изчезнат социално-икономическите и културно-биговите различия между града и селото.

С усъвършенствуването на техниката на производството и с повишаването на културно-техническото равнище на трудещите се умственият и физическият труд ще се съчетаят органически в производствената дейност на хората. Интелигенцията ще престане да бъде отделен социален слой, работниците на физическия труд ще се издигнат по своето културно-техническо равнище до равнището на работниците на умствения труд.

В комунистическото общество *се изменя самият характер на труда.* При социализма трудът още не е първа жизнена потребност. При комунизма свободният творчески труд — трудът за благо на цялото общество — се превръща в първа жизнена потребност, която доставя на хората творческа радост и висша наслада. Но комунизмът не освобождава членовете на обществото от задължението да се трудят, той е несъвместим с бездействието и паразитизма. Всеки работоспособен човек ще участва в обществения труд и ще осигурява непрекъснато увеличаване на материалните и културните богатства на обществото.

В процеса на прехода от социализма към комунизма още повече ще се развият *формите на разпределение на материалните и културните блага между членовете на обществото.* Създаването на комунистическо изобилие от жизнени блага и превръщането на труда в първа жизнена потребност ще дадат възможност да се премине от социалистическия принцип „от всекиго според способностите, на всекиго според труда“ към комунистическия принцип „от всекиго според способностите, на всекиго според потребностите“.

Еднаквото отношение към средствата за производство и към труда ще се допълни от еднакви отношения в разпределението на материалните блага съобразно с разумните потребности на културно развития човек. „Да осигури непрекъснат прогрес на обществото, да предостави материалните и културните блага на всеки член на обществото според неговите растящи потреб-

ности, индивидуални изисквания и вкусове — такава е целта на комунистическото производство“¹ — се казва в програмата на КПСС.

Във висшата фаза на комунизма ще изчезне стокното производство и свързаните с него икономически категории — стока, пари, цена, работна заплата, стопанска сметка, кредит и финанси.

Комунизмът представлява висша форма на организация на обществения живот. С преминаването към комунизма, с развитието и усъвършенствването на социалистическите производствени отношения ще станат изменения и в съответстващата им надстройка — в областта на политическите и правните институции, още повече ще се развият формите на общественото съзнание. Социалистическата държава ще прерасне в комунистическо обществено самоуправление.

С преминаването към комунизма все повече и по-всеотранно ще се сближават нациите върху основата на общите икономически, политически и духовни интереси, на братската дружба и сътрудничество между народите.

Но въпреки различията между комунизма и социализма, между тях няма никаква стена, която да отделя тези фази на общественото развитие. И сега може да се говори за кълнове на комунизма, които израстват в недрата на социализма. Така в социалистическото общество възникват и се развиват комунистически форми на труда и на организацията на производството, обществени форми на задоволяване на потребностите на трудещите се: обществено хранене, училища интернати, детски градини, ясли и т. н. И сега се наблюдават много осезателни и видими черти на комунизма, които се развиват и усъвършенствуват.

§ 2. Закономерности на прерастването на социализма в комунизъм

Характер на прерастването на социализма в комунизъм	Комунизмът е най-справедливото и съвършено общество на земята. Построяването на комунизма е крайната цел на комунистическите и работническите партии./
---	--

¹ Материали на XXII конгрес на КПСС, стр: 502.

Прерастването на социализма в комунизъм е *закономерен исторически процес*, който не може да бъде произволно нарушен или заобиколен.

Както е известно, преходът от капитализма към социализма се извършва в условията на класова борба, изисква разрушаване на обществените отношения из основи, дълбока социална революция и диктатура на пролетариата.

Съвсем другояче стои въпросът при прехода от социализма към комунизма. Прерастването на социализма в комунизъм се извършва без социална революция, тъй като социализмът и комунизмът са само две фази на една и съща комунистическа общественно-икономическа формация. Преходът към комунизма се извършва при липсата на експлоататорски класи, в условия, когато всички членове на обществото — работници, селяни и интелигенция — са кръвно заинтересовани от изграждането на комунизма.

Ако при определени исторически условия някои народи преминаха, а други преминават към социализма, като прескачат стадия на капитализма, то някоя страна не може да мине към комунизма, прескачайки социализма. Само след като построи социализма, обществото може да премине към изграждане на комунистическото общество.

Преминаването от социализма към комунизма става *постепенно и непрекъснато*. Комунизмът няма да се появи изведнъж, внезапно.

Преходът към комунизма, изтъква Н. С. Хрущов, „... не се извършва по махването на вълшебна пръчка: легнеш си да спиш при социализма, а станеш при комунизма. Само глупави хора могат да си представят така процеса на прехода към комунизма, в действителност този процес е постепенен, с развитието на производителните сили човек се изкачва стъпало по стъпало, създава условия, за да може върху основата на небивало повишаване на производителността на труда да се създаде изобилие от материални и духовни блага и да се премине от социалистическите към комунистическите принципи на разпределение.“¹

¹ Н. С. Хрущев, Реч на съвещании передовников селското хоз-вйства Белорусской ССР, М., 1958, стр. 30.

В процеса на прехода от социализма към комунизма се подготвят материалните и духовните предпоставки на втората фаза на комунистическото общество.

Така към висшата фаза на комунизма не може да се премине, докато не бъдат създадени необходимите условия за тази цел, т. е. докато не бъде постигнато изобилие от материални блага и хората не бъдат подготвени да живеят и работят по комунистически.

„Създаване на материално-техническата база на комунизма, развитие на социалистическите обществени отношения, формиране на човека на комунистическото общество — се казва в резолюцията на XXII конгрес на КПСС — такива са най-важните задачи, които стоят пред партията в областта на вътрешната политика през периода на разгърнато изграждане на комунизма.“¹

Постепенният преход от социализма към комунизма не означава бавно развитие. Напротив, този преход се извършва с *бързи, неவிждани темпове*. Той се характеризира с ускорено движение напред, с бурно развитие на производителните сили и културата, с революционни скокове в развитието на науката и техниката. През периода на изграждането на комунизма бързо се развиват съвременната индустрия, едрото механизирано селско стопанство, цялата икономика и култура с активното и съзнателно участие на милионите трудещи се.

За това съдействува непрекъснатото разрастване на общественото производство върху основата на бързия научно-технически прогрес, повишаването на културно-техническото равнище на тружениците на производството, както и на съзнателността и активността на трудещите се в борбата за изграждането на комунизма.

Изграждането на комунизма не е стихийен процес, а резултат на творчеството на широките трудещи се маси, на тяхното съзнателно и активно участие в развитието на общественото производство, културата и науката.

Плодотворното и бързо изграждане на комунизма се опира на познаването и използването на обективните закони, което дава възможност на социалистическото общество да избира най-късите и ефективни пътища и методи за комунистическите преобразования.

¹ Материали на XXII конгрес на КПСС, стр. 426.

**Навлизането
на СССР в периода
на широкото
изграждане
на комунизма**

Огромните победи на социализма във всички области на икономическия и общественно-политическия живот в СССР дадоха възможност на нашата страна да навлезе в периода на широкото изграждане на

комунизма. В резултат на пълната и окончателна победа на социализма, на високото равнище на развитие на производителните сили и социалистическите производствени отношения, на разцвета на науката и културата в Съветския съюз с всеки изминат ден укрепват кълновете на комунистическото общество. Изграждането на комунизма в СССР се превърна в практическа задача на всеки съветски труженик, стана конкретно, непосредствено дело на днешния ден.

Задачите на комунистическото общество се разрешават на последователни етапи.

През текущото десетилетие (1961—1970 г.) Съветският съюз, създавайки материално-техническата база на комунизма, ще надмине по производство на глава от населението най-мощната и богата капиталистическа страна — САЩ; значително ще се повиши материалното благосъстояние и културно-техническото равнище на трудещите се, на всички ще бъдат осигурени достатъчно материални блага; всички колхози и совхози ще се превърнат във високопроизводителни и високодоходни стопанства; общо взето ще бъдат задоволени потребностите на съветските хора от благоустроени жилища; ще изчезне тежкия физически труд; СССР ще стане страната с най-късия работен ден.

В края на второто десетилетие (1971—1980 г.) ще бъде създадена материално-техническата база на комунизма, която осигурява изобилие от материални и културни блага за цялото население; съветското общество ще пристъпи непосредствено към осъществяването на принципа за разпределение според потребностите, ще се премине постепенно към единна общонародна комунистическа собственост.

В процеса на изграждането на комунистическото общество ще бъдат ликвидирани различията между класите, ще се осигури сливането им в безкласово общество на тружениците на комунизма. В общи черти

ще бъдат ликвидирани съществените различия между града и селото, между умствения и физическия труд, ще се заякчи икономическата и идейната общност на нациите, ще се развият чертите на човека на комунистическото общество, който хармонично съчетава в себе си висока идейност, широка образованост, морална чистота и физическо съвършенство; всички граждани ще вземат участие в управлението на обществените работи. В резултат на широкото развитие на социалистическата демокрация обществото ще се подготви за пълното осъществяване на принципите на комунистическото самоуправление.

По този начин в СССР за двадесет години ще бъде построено в общи линии комунистическото общество. Изграждането на комунистическото общество ще завърши напълно през следващия период.

Изграждането на комунизма в СССР има извънредно голямо международно значение. Съветският съюз, който прокара широкия път към социализма, проправя днес пътя на човечеството към комунизма. Изграждането на комунизма в СССР ще доведе до още по-голям подем на производителните сили, до повишаване на икономическата мощ на страната. Това ще съдействува за още по-голямото засилване на позициите на цялата световна социалистическа система в нейното историческо съревнование с капитализма. Изграждането на комунизма ще осигури в Съветския съюз най-високото жизнено равнище в сравнение с която и да било капиталистическа страна. Това ще има огромно значение за революционната борба на работническата класа в капиталистическите страни.

Повече или по-малко
едновременно
преминаване на
социалистическите
страни към
комунизма

Преходът от социализма към комунизма е неизбежен за всички страни, тръгнали по пътя на изграждането на социализма. Изграждането на комунизма в СССР е съставна част от създаването на комунистическо общество от народите на цялата световна социалистическа система.

„Тъй като обществените сили — работническа класа, кооперирани селяни и народна интелигенция — и обществените форми на стопанството (предприятия, основани върху двете форми на социалистическата собст-

веност) — се казва в програмата на КПСС — в Съветския съюз и другите социалистически страни са еднотипни, то и основните закономерности на изграждането на комунизма в СССР и в тези страни ще бъдат общи, като се държи сметка за историческите и националните особености на всяка страна.“¹

Днес социалистическите страни се намират в различни етапи на своето развитие. Съветският съюз навлезе в периода на широкото изграждане на комунизма. Другите братски страни завършват или вече общо взето са завършили построяването на социализма. Следователно в отделните страни на световната социалистическа система социализмът е достигнал различно равнище, не еднаква степен на развитие и зрелост.

Във връзка с това възниква въпросът: как ще се развиват по-нататък социалистическите страни към комунизма? Можем ли да си представим такова положение, при което една от социалистическите страни да е стигнала до комунизма, а другите страни да са още някъде далече зад нея, в началните стадии на изграждането на социалистическото общество? Не, не можем!

Развитието на социалистическите страни в състава на световната социалистическа система, използването на нейните предимства дават възможност да се намалят сроковете за построяването на социализма, *откриват перспективата за тяхното повече или по-малко едновременно — в рамките на една историческа епоха — преминаване към комунизма.*

Докато при капитализма, особено в стадия на империализма се засилва и задълбочава неравномерността на икономическото и политическото развитие на отделните страни, в световната социалистическа система става постепенно изравняване на общата линия на икономическото и културното развитие на всички страни. Икономически изостаналите в миналото страни, опирайки се на сътрудничеството и взаимната помощ, на опита на другите социалистически страни, наизяват времето, издигат своята икономика и култура до равнището на развитите социалистически страни.

Икономическата основа на повече или по-малко едновременно преминаване на социалистическите стра-

¹ Материали на XXII конгрес на КПСС, стр. 574.

ни към комунизма е създаването на материалните предпоставки за построяването на комунизма върху основата на гравивния труд на народа на всяка страна, на постоянното увеличаване на нейния принос за общото укрепване на социалистическата система, все по-широкото сътрудничество и взаимна помощ между социалистическите страни.

Страната, която върви първа към комунизма, улеснява и ускорява движението на другите социалистически страни към комунизма. Създавайки комунизма, народите на Съветския съюз прокарват нови пътища за цялото човечество, проверяват от личен опит правилността на тези пътища, разкриват трудностите, намират средства за тяхното преодоляване, подбират най-добрите форми и методи на изграждането на комунизма.

Комунизмът е вековна мечта на човечеството. Тази мечта става реалност за всички страни от световната социалистическа система. В края на краищата цялото човечество ще стигне до комунизма. Това е неизбежен резултат на общественото развитие.

ГЛАВА ХІХ

СЪЗДАВАНЕ НА МАТЕРИАЛНО-ТЕХНИЧЕСКАТА БАЗА НА КОМУНИЗМА

Комунизмът се отличава от социализма преди всичко с по-високото равнище на производителните сили.

Ето защо задължително условие за прехода от социализма към комунизма е създаването на материално-техническата база на комунизма. Да се построи материално-техническата база на комунизма значи да се издигнат производителните сили на обществото на такова качествено ново стъпало, когато се постига изобилие от материални и културни блага и става възможно преминаването към комунистически отношения.

§ 1. Пътища за създаване на материално-техническата база на комунизма

Какво значи
създаване
на материално-
техническата база
на комунизма

„Главната икономическа задача на партията и съветския народ — се казва в програмата на КПСС — се състои в това, да се създаде в продължение на две десетилетия материално-техническата база на комунизма.“¹

Материално-техническата база на комунизма е основата, върху която ще бъде изградена светлата сграда на комунистическото общество. Създаването на материално-техническата база на комунизма е ключът за разрешаването на всички задачи на комунистическото строителство.

¹ Материали на XXII конгрес на КПСС, стр. 504.

По своите мащаби и техническо равнище материално-техническата база на комунизма значително ще превъзхожда материално-техническата база на социализма. Елементите на материално-техническата база на комунизма се създават още в условията на социализма, ето защо задача е да се даде широк простор за тяхното по-нататъшно усъвършенствуване и развитие на базата на бързия технически прогрес.

Създаването на материално-техническата база на комунизма, се казва в програмата на КПСС, „... значи: пълна електрификация на страната и усъвършенствуване върху тази основа на техниката, технологията и организацията на общественото производство във всички отрасли на народното стопанство; комплексна механизация на производствените процеси и все по-пълната им автоматизация; широко прилагане на химията в народното стопанство; всестранно развитие на нови, икономически ефективни отрасли на производството, на нови видове енергия и материали; всестранно и рационално използване на природните, материалните и трудовите ресурси; органично съединяване на науката с производството и бързи темпове на научно-техническия прогрес; високо културно-техническо равнище на трудещите се; значително превъзходство над най-развитите капиталистически страни по производителност на труда, което е най-важното условие за победата на комунистическия строй.“¹

В резултат Съветският съюз ще разполага с невидани по своето могъщество производителни сили, ще надмине техническото равнище на най-развитите капиталистически страни и ще заеме първо място в света по производство на глава от населението.

Създаването на материално-техническата база на комунизма *изисква по-нататъшно развитие на тежката промишленост*. Върху тази основа ще бъдат технически превъоръжени всички други отрасли на народното стопанство: селско стопанство, промишленост, произвеждаща предмети за потребление, строителство, транспорт, съобщения, както и отраслите, които обслужват непосредствено бита на хората: търговия, обществено хра-

¹ Материали на XXII конгрес на КПСС, стр. 504.

нене, здравеопазване, жилищно и комунално стопанство.

Брутната продукция на промишлеността ще се увеличи в 1980 г. 6,2—6,4 пъти в сравнение с 1960 г., производството на средства за производство — 6,8—7 пъти, производството на предмети за потребление — 5—5,2 пъти, общата продукция на селското стопанство ще се увеличи 3,5 пъти.

В края на двадесетгодишния период, в 1980 г., СССР ще произвежда близо 2 пъти повече промишлена продукция, отколкото се произвежда сега в целия несоциалистически свят.

В резултат на създаването на материално-техническата база на комунизма Съветският съюз ще разполага с невиджани по своето могъщество производителни сили.

Пътища за създаване на материално-техническата база

Един от най-важните пътища за създаване на материално-техническата база на комунизма е *пълната електрификация на цялата страна.*

Електрификацията е основата на изграждането на икономиката на комунистическото общество, тя играе ръководна роля в осигуряването на целия съвременен научно-технически прогрес. Пълната електрификация ще даде възможност да бъдат извършени дълбоки изменения в техниката и технологията на всички отрасли на промишлеността и селското стопанство.

Пълната електрификация на цялата страна означава, че промишлеността, селското стопанство, транспортът и другите отрасли на икономиката ще бъдат напълно преведени върху най-висока техническа база с използване на електрическа енергия.

Към 1970 г. енерговъоръжеността на труда в промишлеността на СССР ще се увеличи близо 3 пъти. На базата на свитната електрическа енергия ще бъде осигурено широкото развитие на енергоемките производства, масово ще бъдат електрифицирани транспортът, селското стопанство и битът на градското и селското население. В 1980 г. електрификацията на нашата страна ще бъде завършена в общи линии.

Годишното производство на електрическа енергия към 1970 г. ще достигне 900—1000 милиарда *квтч*, а към 1980 г. — 2700—3000 милиарда *квтч*. В резултат

нашата страна ще произвежда един път и половина повече електрическа енергия, отколкото се произвежда сега във всички останали страни на света, взети заедно, което ще увеличи осем-девет пъти електровъоръжеността на труда в промишлеността.

През двадесетгодишния период ще бъде създадена единна енергетична система на СССР, което ще даде възможност за прехвърляне на електрическа енергия от източните райони на страната в европейската ѝ част. Единната енергетична система ще бъде свързана и с енергетичните системи на другите социалистически страни.

Извънредно важно значение за създаване на материално-техническата база на комунизма има *развитието на машиностроенето*, максималното форсиране на производството на автоматични линии и машини, на средствата на автоматиката, телемеханиката и електрониката, точните прибори.

За двадесет години в нашата страна ще бъдат построени 2 300 нови машиностроителни и металообработващи предприятия, 1 900 стари предприятия ще бъдат реконструирани. Това ще даде възможност общият обем на производството на машиностроителната и металообработващата промишленост да се увеличи 10—11 пъти, включително производството на автоматични и полуавтоматични линии — повече от 60 пъти.

На базата на развитието на машиностроенето през 1961—1970 г. ще бъде осъществена *комплексна механизация* в промишлеността, селското стопанство, строителството, транспорта, товарително-разтоварителни работи и комуналното стопанство. Комплексната механизация ще обхване всички етапи на производството, всичките му процеси, ще доведе до ликвидиране на ръчния труд както в основните, така и в спомагателните работи.

Но комплексната механизация само подготвя почвата за *автоматизацията на производството*.

Докато материално-техническата база на социализма съдържа само елементи на автоматизация на производството, в процеса на изграждането на материално-техническата база на комунизма автоматичната система от машини става господстваща. Върху основата на комплексната механизация за двадесет години (1961—

1980 г.) ще бъде осъществена в масов мащаб комплексната автоматизация на производството, като все повече ще се преминава към цехове и предприятия автомати, които осигуряват висока технико-икономическа ефективност. Широко ще се прилагат кибернетиката, електронно-сметачните и управляващите устройства в промишлеността, строителната индустрия, транспорта, в научноизследователските и проектантско-конструкторските изчисления, в сферата на отчетността и управлението.

Автоматизацията и комплексната механизация са материалната основа за прерастването на социалистическия труд в комунистически труд. При автоматизацията коренно се променя характерът на труда, повишава се културно-техническото равнище на работниците, създават се условия за ликвидиране на съществените различия между умствения и физическия труд.

Комплексната механизация и автоматизация на производствените процеси са решаващите средства, които осигуряват научно-техническия прогрес във всички отрасли на народното стопанство.

Голямо значение за създаването на материално-техническата база на комунизма има *увеличаването на производството на метал и гориво*, които са основата на съвременната промишленост. За двадесет години (1961—1980 г.) черната металургия ще достигне равнище, което ще дава възможност да се произвеждат около 250 милиона тона стомана годишно. Особено ще се ускори производството на леки, цветни и редки метали, значително ще се увеличи производството на алуминий. През следващите години последователно ще се провежда линия на предимствено развитие на добива на петрол и газ, които все повече ще се използват като суровини за химическите производства. Добивът на каменни въглища, газ и петрол трябва да задоволи всички нужди на народното стопанство. За 20 години добивът на каменни въглища в страната ще се увеличи 2,3—2,4 пъти, на петрол — 4,7—4,8 пъти, на газ — 14,4—15,2 пъти.

Важно място в създаването на материално-техническата база на комунизма има *химизацията на производството*.

Програмата на КПСС предвижда всестранно развитие на химическата промишленост, пълно използване във всички отрасли на народното стопанство на постиженията на съвременната химия, която разширява в огромна степен възможностите за увеличаване на народното богатство, за произвеждане на нови, по-съвършени и евтини средства за производство и предмети за народно потребление. Металът, дървото и другите строителни материали все повече ще се заместват с икономични, практични и леки синтетични материали. Рязко ще се увеличи производството на минерални торове и химически средства за защита на растенията. За двадесет години общият обем на продукцията на химическата промишленост ще се увеличи около 17 пъти, в това число производството на изкуствени и синтетични влакна ще нарасне 15 пъти, производството на пластмаси и смоли — 60 и на минерални торове — 10 пъти.

Огромно значение за създаване на материално-техническата база на комунизма има по-нататъшното усъвършенстване на организацията на производството — на специализацията и кооперирането, както и на целесообразното комбиниране на сродните предприятия.

Създаването на материално-техническата база на комунизма предполага най-широко внедряване на всички постижения на научно-техническия прогрес и на челиния опит в *селското стопанство*. Създаването на процъфтяващо, всестранно развито и високопродуктивно селско стопанство наред с мощната промишленост е задължително условие за построяването на комунизма.

Мощният подем на производителните сили на селското стопанство ще даде възможност за разрешаването на две основни, тясно свързани помежду си задачи: а) да се постигне изобилие от висококачествени хранителни продукти за населението и суровини за промишлеността; б) да се осигури постепенното преминаване на съветското село към комунистически обществени отношения и да се ликвидират в общи черти съществените различия между града и селото.

Ключът за разрешаването на тези грандиозни задачи е: по-нататъшна механизация на селското стопанство; прилагане на комплексната механизация и използването на средствата на автоматиката; внедряване на система от машини с високи технико-икономически

показатели; пълна електрификация на селското стопанство; внедряване на научно обоснована система на неговото водене; научно обосновано райониране на селското стопанство по природно-икономическите зони и райони на страната; последователна и всеобхватна химизация на селското стопанство.

По техническата си въоръженост и организация на производството селското стопанство ще се приближава до равнището на промишлеността. Зависимостта на селското стопанство от природата ще се намали значително, а по-късно ще бъде сведено до минимум.

Общият обем на селскостопанските продукти ще се увеличи за десет години около два и половина пъти, а за двадесет години — три и половина пъти.

Огромна роля за създаването на материално-техническата база играе *науката*.

Прогресът на науката и техниката дава възможност най-ефективно да се използват богатствата и силите на природата в интерес на народа, да се откриват нови видове енергия и да се създават нови материали, да се разработват методи за въздействие върху климатичните условия и да се овладява космическото пространство. Прилагането на науката все повече става решаващ фактор за мощното развитие на производителните сили на обществото. Науката, както предвиждаше още Маркс, изцяло се превръща в непосредствено производителна сила на обществото.

Развитието на науката и внедряването на нейните постижения в народното стопанство е предмет на специални грижи от страна на комунистическата партия и социалистическата държава.

Първостепенно значение за създаването на комунистическото общество има непрекъснатото и бързо повишаване на производителността на труда. „Комунизмът — пише В. И. Ленин — е по-висока в сравнение с капиталистическата производителност на труда на доброволни, съзнателни, обединени, използващи модерна техника работници“¹.

Научно-техническият прогрес във всички отрасли на народното стопанство, повишаването на културно-техническото равнище на тружениците на производството,

¹ В. И. Ленин, Съч., т. 29, стр. 422.

подобряването на организацията на производството и труда ще доведат до огромно повишаване на производителността на труда. За двадесет години производителността на труда в промишлеността ще се увеличи 4—4,2 пъти, в селското стопанство — 5—6 пъти. По равнището на производителността на труда нашата страна ще излезе на първо място в света.

За създаването на материално-техническата база на комунизма ще бъдат нужни огромни средства. През следващите двадесет години капиталните вложения в народното стопанство ще възлязат на около два трилиона рубли, т. е. ще надвишат повече от седем пъти капиталните вложения през целия период на съществуването на съветската власт.

Какво ще даде
създаването
на материално-
техническата база
на комунизма

Построяването на материално-техническата база на комунизма ще даде възможност да бъдат разрешени следните най-важни задачи.

Първо, да се създадат невидани по своето могъщество производителни сили и Съветският съюз да заеме първо място в света по производство на глава от населението; *второ*, да се осигури най-висока производителност на труда, да се въоръжат съветските хора с най-съвършена техника, да се превърне трудът в източник на радост, вдъхновение и творчество;

трето, да се развие производството на материални блага за задоволяване на всички потребности на съветските хора, да се осигури най-високо жизнено равнище за целия народ, да се създадат условия за преминаване към разпределение според потребностите;

четвърто, да се преобразуват постепенно социалистическите производствени отношения в комунистически, да се създаде безкласово общество, да се ликвидират съществените различия между града и селото, между умствения и физическия труд;

пето, да се спечели икономическото съревнование с капитализма, да се поддържа отбраната на страната на равнище, даващо възможност да бъде съкрушен всеки агресор, който се осмели да вдигне ръка срещу Съветския съюз, срещу целия социалистически лагер.

Разполагаме ли ние с всичко необходимо, за да създадем за две десетилетия материално-техническата

база на комунизма? Да, разполагаме! Ние имаме най-прогресивния в света обществен строй. Властта в нашата страна принадлежи на трудещите се, у нас съществува нерушим съюз между работническата класа, селяните и интелигенцията, укрепва великата дружба на народите на многонационалната държава. Ръководна сила на съветското общество е комунистическата партия, въоръжена с учението на марксизма-ленинизма, с познаване на законите на общественото развитие.

В света няма по-обширна страна от СССР. Територията на Съветския съюз е 3 пъти по-голяма от територията на Съединените американски щати и 4 пъти по-голяма от територията на всички западноевропейски страни, взети заедно. По броя на населението си СССР стои на трето място в света след Китай и Индия. Съветският съюз има неизчерпаеми природни ресурси. Той заема първо място в света по изследваните запаси на манганови и железни руди, на мед, олово, никел, волфрам, боксити, калиеви соли, фосфатни суровини, торф, каменни въглища и петрол. Съветските геолози откриха богати находища на природни газове, диаманти, редки метали, атомни суровини и други полезни изкопаеми. Реките и езерата са не само добри съобщителни артерии, но и неизчерпаеми източници на евтина енергия. Ние имаме най-големите запаси на дървен материал и огромни селскостопански площи. Всичко това представлява суровинна база за бурно развитие на всички отрасли на народното стопанство.

През годините на изграждането на социализма съветският народ създаде мощна промишленост, въоръжена с модерна техника, най-прогресивната наука в света. Най-после, в нашата страна израснаха квалифицирани кадри, които са способни не само да управляват съвременната техника, но и непрекъснато да я тласкат напред.

Всичко това, взето заедно, създава главните условия и възможности за изграждането на материално-техническата база на комунизма в срока, набелязан от програмата на КПСС.

Създаването на материално-техническата база на комунизма предполага по-нататъшно развитие на главната производителна сила на обществото — човека.

§ 2. Развитие на главната производителна сила на обществото — човека

В програмата на КПСС се казва, че създаването на материално-техническата база на комунизма означава постигане на *високо културно-техническо равнище на трудещите се*, което представлява извънредно важно условие за повишаването на тяхната творческа активност и за изменението на характера на труда.

Създаването на материално-техническата база на комунизма не само изисква наличността и подготовката на високо квалифицирани специалисти, способни да усъвършенствуват и да движат напред общественото производство, но и самото то е извънредно важно условие за разрешаване задачата за всестранно развитие на трудещите се.

Още при социализма трудещите се имат високо равнище на култура, образование и квалификация.

Днес нашата страна излезе на първо място в света по равнището на подготовката на специалисти с висше образование. Докато в 1914 г. в Русия имаше само 289 научни учреждения и 10 200 научни работници, към началото на 1961 г. в СССР се наброяваха 3 828 научни учреждения и над 354 000 научни работници. През 1960/1961 г. във висшите и средните специални учебни заведения в СССР са се учили около 4,5 милиона души, от които само във висшите учебни заведения — близо 2 396 000 души.

Наред с училищата, техникумите и висшите учебни заведения все по-голям размах в нашата страна получават различните форми на повишаване техническата и професионалната подготовка, училища, кръжоци, курсове, семинари, система на заочно и вечерно обучение. Днес в СССР се учи всеки четвърти човек; 40% от работниците и 23% от колхозниците имат висше и средно образование. Образованието в нашата страна стана действително всенародно. С повишаването на образователното равнище се повишава и общокултурното равнище на всички труженици на обществото.

В културния възход на народа нашата партия вижда залога за победата на комунистическото строителство.

През следващите двадесет години основната маса на членовете на обществото ще получи пълно средно, средно специално или висше образование. Към 1980 г. броят на студентите във висшите учебни заведения ще достигне 8 милиона души, т. е. ще се увеличи повече от 3 пъти в сравнение с 1960 г. Широко ще се разпространят различните форми на повишаване квалификацията на работниците, служещите и колхозниците.

В резултат на комплексната механизация и автоматизация на производството ролята на труда все повече ще се свежда до функции на контрол, наблюдение, регулиране и усъвършенствуване на автоматичната система от машини. Това изисква все по-многогранно развити, висококвалифицирани работници във всички отрасли на народното стопанство — промишленост, селско стопанство, строителство, транспорт и т. н.

Техниката на комунизма ще измени не само равнището на квалификация, но и духовния мир на човека. Ще бъдат създадени необходимите материални условия за всеобхватно развитие на способностите и талантите, за богат духовен живот на всеки човек. „Преминаването към комунизма — се казва в програмата на КПСС — предполага възпитаване и подготовка на комунистически съзнателни и високообразовани хора, способни както за физически, така и за умствен труд, за активна дейност в различните области на обществения и държавния живот, в областта на науката и културата.“¹

¹ Материали на XXII конгрес на КПСС, стр. 563.

ГЛАВА XX

ПРЕРАСТВАНЕ НА СОЦИАЛИСТИЧЕСКИТЕ ПРОИЗВОДСТВЕНИ ОТНОШЕНИЯ В КОМУНИСТИЧЕСКИ

В процеса на преминаването от социализма към комунизма с развитието на производителните сили и в неразривна връзка и взаимна обусловеност с тях се развиват и усъвършенствуват производствените отношения. Въз основа на развитието на производителните сили социалистическите производствени отношения постепенно прерастват в комунистически производствени отношения.

§ 1. От социалистическата собственост към комунистическата

Както е известно, при социализма производствените отношения почиват на обществената социалистическа собственост в двете нейни форми: държавна (общонародна) и колхозно-кооперативна.

С преминаването към комунизма се извършва постепенно сближаване, а по-късно и еливане на държавната и колхозно-кооперативната форми на социалистическа собственост в единна общонародна комунистическа собственост.

Формирането на единната общонародна комунистическа собственост ще бъде резултат от всеотрасловото развитие и усъвършенствуване както на държавната, така и на колхозно-кооперативната форма на собственост.

Държавната
собственост през
периода на прехода
към комунизма

В процеса на прерастването на социалистическата собственост в единна комунистическа собственост държавната собственост става все по-зряла, затвърдява се нейната

ръководна роля в народното стопанство.

Преди всичко държавната собственост нараства *количествено* както благодарение на огромното строителство на нови, така и чрез разширяването на действащи предприятия. С приближаването към комунизма мащабите на производството ще се разширяват все повече и ще се повишава резултатът от него.

Държавната собственост се изменя и *качествено*. Качествените изменения в държавната собственост са свързани с непрекъснатото повишаване равнището на нейното обобществяване. С придвижването към комунизма ще се засили концентрацията на производството, ще бъдат построени огромни, напълно автоматизирани предприятия, ще бъде създадена единна енергийна система, ще се разширят и укрепят икономическите връзки между отделните райони на страната, ще се развие извънредно много общественото разделение на труда, специализацията и кооперирането, както и комбинирането на предприятията.

С развитието на държавната собственост ще се усъвършенствуват предприятията и ще се превръщат в предприятия на комунистическото общество. Характерните черти на този процес, както се казва в програмата на КПСС, са: нова техника, високо равнище на организация и култура на производството, свързани с все по-голямо автоматизиране на производството и внедряване на автоматиката в сферата на управлението и контрола, издигане културно-техническото равнище на работниците, все по-тясно свързване на физическия труд с умствения, увеличаване процента на инженерно-техническите работници в състава на колектива на предприятията, разширяване на опитно-изследователските работи и засилване на връзките на предприятията с научните институти, развитие на съревнованието и внедряване на постиженията на науката и най-добрите образци на организация и производителност на труда, широко участие на трудовите колективи в управлението на пред-

приятията и разпространяване на комунистическите форми на труд.

Ще се повиши значението на държавната собственост в областта на науката, културата, здравеопазването и битовото обслужване на народа.

В процеса на комунистическото строителство сферата на влияние на държавната собственост се разширява. Тя все повече ще обхваща обществените форми на организация на труда и бита.

Колхозно-кооперативната собственост през периода на прехода към комунизма

Преминаването към единна комунистическа собственост предполага също така всестранно развитие и усъвършенствуване на *колхозно-кооперативната собственост*.

„Икономическият разцвет на колхозния строй — се казва в програмата на КПСС — създава условия за постепенно сближаване, а в перспектива и за сливане на колхозната собственост с общонародната в единна комунистическа собственост.“¹

В процеса на преминаването от социализма към комунизма се засилва *обобществяването на колхозното производство*. За това говорят следните характерни процеси, които се наблюдават днес в СССР. Постоянно се увеличават неделимите фондове на колхозите, които са икономическа основа за по-нататъшното развитие на колхозното производство. Към 1 януари 1961 г. в сравнение с 1932 г. неделимите фондове на колхозите нараснаха от 0,47 млрд. рубли на 19,7 млрд. рубли, т. е. увеличиха се близо 42 пъти.

С развитието и увеличаването на неделимите фондове на колхозите все повече се изменя качествено съдържание на колхозно-кооперативната собственост. През първия период на осъществяването на колективизацията собствеността на колхозите се създаваше чрез просто обобществяване на имуществото на селяните едноличници — коне, плугове, рала и някои стопански постройки. Днес собственост на колхозите е съвременната машинна техника — трактори, комбайни, автомобили и т. н. Собствеността на колхозите е резултат от колективния труд на колхозниците, работниците, инженерите и учените.

¹ Материали на XXII конгрес на КПСС, стр. 516.

Съветската държава изразходва стотици милиони рубли за подготовка на селскостопански кадри, отпуска милиардни кредити на колхозите, семена, продоволствена и друга помощ. Всичко това показва, че общественото богатство на колхозите се създава от колхозниците с помощта на целия съветски народ.

За издигането на степента на обобществяване на колхозно-кооперативната собственост до равнището на общонародната огромна роля играе политиката на социалистическата държава, насочена към по-нататъшно развитие на колхозния строй. Така например предаването на машините в ръцете на колхозите в СССР води до това, че неделимите фондове на колхозите непрекъснато растат и по своята структура и обществен характер все повече се приближават до общонародните производствени фондове.

Колхозното производство все по-пълно обхваща един след друг всички отрасли на селското стопанство. В колхозите най-пълно е обобществено производството на зърнени храни и технически култури. А такива отрасли на селскостопанското производство като животновъдството и производството на зеленчуци са по-слабо обобществени и в значителна степен са съсредоточени все още в спомагателните стопанства на колхозниците. Когато селскостопанското производство се развие дотолкова, че колхозниците бъдат в състояние да задоволяват нуждите си от всякакви продукти от общественото стопанство, личното спомагателно стопанство на колхозника ще загуби всякакво значение за тях, ще стане неизгодно икономически и ще отмре.

С развитието на производителните сили ще се развият междуколхозните производствени връзки, процесът на обобществяване на стопанството ще надхвърли рамките на отделните колхози. Този процес се извършва чрез обединяване на силите и средствата на колхозите за строеж на междуколхозни предприятия и културно-битови учреждения, държавно-колхозни електроцентрали, предприятия за първична преработка, съхраняване и извозване на селскостопанските продукти, за различни видове строителство, за производство на строителни материали и т. н.

Собствеността на няколко колхоза върху всички тези съоръжения по своя характер още повече се доближава до общонародната собственост.

Във връзка с развитието на електрификацията на селското стопанство, на механизацията и автоматизацията на производството колхозните средства за производство все повече се съединяват, сливат с държавните, общонародните. Сега например въз основа на съвместно набиране на средства се създават смесени държавно-колхозни предприятия — електроцентрали, напоителни системи, строят се пътища и др.

С увеличаването на общественото богатство колхозите все повече ще участвуват в създаването на предприятия и културно-битови заведения за обществено ползване: училища интернати, клубове, болници, почивни домове и др.

В процеса на по-нататъшното развитие на колхозите ще се засилват техните производствени връзки не само помежду им, но и с местните промишлени предприятия, ще се разшири практиката на съвместно организиране на различни производства. Във връзка с това постепенно, според икономическата целесъобразност, ще се създават аграрно-промишлени обединения, в които селското стопанство органически се съчетава с промишлената преработка на неговата продукция. Това ще доведе до рационално специализиране и коопериране на селскостопанските и промишлените предприятия, до равномерно и пълно използване на работната сила и на производствените ресурси през цялата година. Всички тези процеси постепенно ще придават на колхозно-кооперативната собственост общонароден характер.

С обобществяването на колхозно-кооперативната собственост до равнището на общонародната колхозите ще се изравнят по икономически условия с общонародните предприятия в селското стопанство. Те ще се превърнат във високоразвити механизирани стопанства. Високата производителност на труда ще направи колхозите икономически мощни, а колхозниците ще живеят в пълно доволство, техните нужди ще се задоволяват напълно от общественото стопанство на колхозите. Те ще могат да се ползват от услугите на столове, хлебариици, перални, детски ясли и градини, клубове, библиотеки, стадиони. Заплащането на труда на колхозниците ще бъде същото, както и в общонародните предприятия, те ще получат всички видове социално осигуряване (пенсии, отпуски и т. н.).

С преминаването към комунизма ще се промени и характерът на *личната собственост на трудещите се*. Тъй като в комунистическото общество ще възтържествува принципът „от всекиго според способностите, на всекиго според потребностите“, то и личните спестявания, запаси, собствени жилища, спомагателни стопанства и много други неща ще загубят всякакъв икономически смисъл и ще престанат да съществуват. При комунизма личната собственост ще бъде ограничена само в предмети за индивидуално ползване.

С преминаването към комунизма на базата на високото развитие на производителните сили ще бъдат преодолен и социално-икономическите различия в обществото.

§ 2. Преодоляване на социално-икономическите различия

Ликвидиране на съществените различия между града и селото

При социализма се запазват съществените различия между града и селото, които се състоят главно в това, че в града преобладава държавната (общонародната) собственост върху средствата за производство, а в селото — колхозно-кооперативната. Техническата въоръженост и производителността на труда в колхозите е по-слаба, отколкото в промишлените предприятия. Културно-битовите условия на населението в града са по-добри, отколкото в селото.

С постепенното сближаване, а по-късно и сливане на държавната и колхозно-кооперативната собственост се създават условия за *преодоляване на съществените различия между града и селото*. Пътищата за сближаване и сливане на държавната и колхозно-кооперативната собственост са същевременно и пътища за ликвидиране на съществените различия между града и селото.

Основа на този процес е по-нататъшното развитие на производителните сили и насищането на селското стопанство с техника.

Техническото превъоръжаване на селското стопанство ще доведе до издигане на културно-техническото равнище на селското население. Трудът на колхозниците, който ще почива на широкото прилагане на най-

модерната селскостопанска техника, все повече ще се доближава по своя характер до труда на индустриалните работници, заети в държавните промишлени предприятия. При комунизма селскостопанският труд ще стане разновидност на индустриалния труд.

В процеса на постепенното преминаване към комунизма все повече ще се подобряват културно-битовите условия в селото. С комунистическите преобразования ще се промени и обликът на града.

„Ликвидирането на социално-икономическите и културно-битови различия между града и селото — се казва в програмата на КПСС — ще бъде един от най-големите резултати на комунистическото строителство.“¹

Ликвидиране
на съществените
различия
между умствения
и физическия труд

При социализма се запазват съществените различия между умствения и физическия труд. Обикновено с физически труд се занимават работниците и селяните, а с умствен — интелигенцията. Освен това

общообразователното и културното равнище на работниците на физическия труд е значително по-ниско от това на интелигенцията.

С постепенното преминаване към комунизма ще се *преодоляват съществените различия между умствения и физическия труд*. В основата на това лежи по-нататъшното развитие на съвременното механизирано и автоматизирано производство, което води до заменяне на тежкия ръчен труд с машинен, до издигане на общообразователното и научно-техническото равнище на трудещите се до равнището на работниците на инженерния и агрономическия труд.

Ликвидирането на съществените различия между умствения и физическия труд превръща всеки труд в органическо единство на двата вида труд. Всички труженици на комунистическото общество, независимо от своята специалност, ще работят, съчетавайки, както пише Маркс, умствения и физическия труд.

Трудът на тружениците на комунистическото общество е високомеханизиран и висококвалифициран труд по управлението на техниката на комунизма, труд, в който преобладават елементите на умствения труд.

¹ Материали на XXII конгрес на КПСС, стр. 525.

Следователно, с победата на комунизма, както се посочва в програмата на КПСС, „...ще се извърши органично свързване на умствения и физическия труд в производствената дейност на хората. Интелигенцията ще престане да бъде отделен социален слой, работниците на физическия труд по своето културно-техническо равнище ще се издигнат до равнището на хората на умствения труд.“¹

Преодоляване на класовите различия

Изграждането на комунизма води до заличаване на границите между класите, до установяване на пълна социална еднородност на обществото.

Във връзка с преодоляването на съществените различия между града и селото, между умствения и физическия труд, ще изчезнат различията и в положението на двете приятелски класи в социалистическото общество — работническата класа и селяните и социалния слой — интелигенцията.

Комунизмът ще сложи край на делението на обществото на класи и класови слоеве. При комунизма няма да има класи, няма да има класови различия и хората няма да се различават помежду си по общественото си положение.

При комунизма ще има пълно равенство между хората. В комунистическото общество хората ще имат еднакво положение в обществото, еднакво отношение към средствата за производство, еднакви условия в труда и разпределението. Те ще участвуват активно в управлението на обществените работи. Ще се създадат хармонични отношения между личността и обществото върху основата на единството на обществените и личните интереси.

§ 3. Превръщане на труда в първа жизнена потребност на човека

Трудът — първа
жизнена потребност
на човека

В резултат на все по-голямата техническа въоръженост на труда, в резултат на ликвидирането на съществените различия между умствения и физическия труд и на възпитаването на комуни-

¹ Материали на XXII конгрес на КПСС, стр. 501.

стическо отношение към труда *трудова дейност на всеки човек ще се превърне в първа жизнена потребност, в естествена проява на функциите на здравия организъм.*

Свободният, творчески труд, трудът за благо на цялото общество ще доставя творческа радост и наслада на всеки човек.

При комунизма, когато хората получат всички възможности за всестранно развигие на своите способности и таланти, всеки човек ще може да си избира работа по сърце, така че тази работа да бъде нужна на обществото и интересна за самия него.

Ф. Енгелс пише, че при комунизма „... трябва да дойде такава организация на производството, при която, от една страна, никой да не може да стоварва върху другото своя дял от производителния труд — това естествено условие за човешкото съществуване; и, от друга страна, производителният труд от средство за поробване на хората да стане средство за тяхното освобождение, като даде на всеки отделен човек възможност за всестранно развитие и приложение на всичките му способности, както физически, така и духовни, и по този начин се превърне от тежко бреме в удоволствие.“¹

При комунизма всички членове на обществото ще се трудят, подтиквани от изключително висока съзнателност. В комунистическото общество човек не може да не се труди. Това няма да позволят нито неговото съзнание, нито общественото мнение. За всички членове на обществото трудът според способностите им ще стане навик, първа жизнена потребност.

Превръщането на трудовата дейност в първа жизнена потребност за всеки човек ще доведе до възникване на ново, комунистическо отношение към труда.

Характеризирайки труда при комунизма, В. И. Ленин пише: „В по-тесен и строг смисъл на думата комунистическият труд е безплатен труд в полза на обществото, труд, който се извършва не за отбиване на определена повинност, не за придобиване право върху известни продукти, не по предварително установени и узаконени норми, а доброволен труд, труд извън нормите, труд, който се извършва без сметка за възнаграждение,

¹ Ф. Енгелс, Анти-Дюринг, стр. 326.

без условие за възнаграждение, труд по навик да се трудиш за обща полза и при съзнателно (станало навик) отношение към необходимостта от труд за обща полза, труд като необходимост на здравия организъм.“¹

Да се учим да
работим и живеем
по комунистически

Новото комунистическо отношение към труда започва да се заражда в условията на социалистическото общество. Човекът на комунистическото бъдеще се формира в борбата за комунизъм, в процеса на трудовата и обществената дейност. Комунизмът се изгражда от труда, от творчеството на милионните маси. И колкото по-съзнателни са те, колкото по-голяма е тяхната активност, толкова по-бързо се създава материално-техническата база на комунизма. Комунизмът и трудът са неделими. Трудът и само трудът създава нашето светло бъдеще — комунизма. Ето защо огромно значение има възпитаването на любов и уважение към труда като към първа жизнена необходимост на човека.

Възпитаването на комунистическо отношение към труда е извънредно важна задача през периода на широкото изграждане на комунизма. „В центъра на възпитателната работа — се казва в програмата на КПСС — партията поставя развитието на комунистическо отношение към труда у всички членове на обществото. Трудът за благото на обществото е свещено задължение на всеки човек.“²

Във възпитаването на комунистическо отношение към труда голяма роля играят профсъюзите, Ленинският комсомол и съветското училище.

Комунистическото отношение към труда намира израз в самоотвержената борба за изпълнение и изпълнение на народногоспоанските планове, в разгръщането на социалистическото съревнование и особено на съревнованието за званieto ударници и колективи на комунистическия труд, а такива масови патриотични движения на съветския народ като движението за разработване на целините и пустеещите земи и т. н.

Ярък пример за комунистическо отношение към труда е починаът на Валентина Гаганова — бригадирка във

¹ В. И. Ленин, Съч., т. 30, стр. 523.

² Материали на XXII конгрес на КПСС, стр. 559.

Вишневолоцкий памукотекстилен комбинат. Същността на този почин се състои в това, че Гаганова премина от челна бригада в изоставаща, при млади, неотдавна завършили школа за фабрично-заводско обучение работнички, с цел да издигне тази бригада до равнището на челните. Оценявайки благородната постъпка на Валентина Гаганова, Н. С. Хрущов отбелязва: „Ценното и благородното в нейната постъпка е това, че не материална заинтересованост я тласна към тази крачка, а идеята, идейната преданост към социалистическия строй.“¹

След славния почин на Валентина Гаганова в страната започна масово движение за комунистически труд. В това движение участвуват стотици хиляди производствени колективи: бригади, участъци, цехове, предприятия.

За по-малко от три години броят на участниците в това движение достигна двадесет милиона души. Повеќе от три милиона работници, инженери и техници са удостоени със званието ударници на комунистическия труд. Участниците в движението осъществяват лозунга: „Да се учим да работим и живеем по комунистически!“

Станали майстори в своята работа, ударниците в комунистическия труд не се задоволяват с постигнатото; те решително се борят против закостенялостта и консерватизма, борят се за внедряване на най-съвършена техника, технология и организация на труда. След като постигнат успехи в своите участъци, знаменосците на комунистическия труд отиват на най-изостаналите, най-трудните участъци, за да помагат на другарите си.

Ударниците на комунистическия труд се борят отношенията им в битата, в семейството, във всекидневното общуване с други хора да отговарят на високите изисквания на комунистическия морал. Строителят на комунизма е човек с големи идеали и високи морални принципи. Това намери своя концентриран израз в моралния кодекс на строителя на комунизма, провъзгласен в програмата на КПСС.

¹ Пленум Централного Комитета Коммунистической партии Советского Союза. 24—29 июня 1959 года. Стенографический отчет“, М. 1959, стр. 451.

Развитието и усъвършенствуването на социалистическите производствени отношения в процеса на изграждането на комунистическото общество се изразява и в развитието на формите на разпределение на материалните и духовните блага.

§ 4. Преминаване към комунистическия принцип на разпределение

При преминаването към комунизма социалистическият принцип на разпределение „от всекиго според способностите, на всекиго според труда“ ще бъде заменен с комунистическия принцип „от всекиго според способностите, на всекиго според потребностите“.

Маркс пише, че „... когато изчезне заробващото човека подчинение на разделението на труда, а с това изчезне и противоположността между умствения и физическия труд; когато трудът престане да бъде само средство за живот, а сам стане първа жизнена необходимост, когато заедно с всестранното развитие на индивидите параснат и производителните сили и всички извори на обществено богатство потекат като пълноводен поток — едва тогава... обществото ще напише върху своето знаме: от всекиго според способностите, на всекиго според потребностите!“¹

Какво е необходимо за преминаване към комунистическия принцип на разпределение?

За да се премине към комунистическия принцип на разпределение, е необходимо преди всичко да се достигне такова равнище на развитие на производството, което би могло да осигури изобилане от материални и културни блага и което означава, че в обществото има всичко в достатъчно количество: и предмети за потребление. — храна, облекло, обувци, и културно-битови условия — училища, театри, кина, радио, транспорт, жилища и т. н.

Изобилието от жизнени блага и осъществяването на принципа „на всекиго според потребностите“ ще означава, че всеки човек, независимо от неговото поло-

¹ К. Маркс и Ф. Енгелс, Избрани произведения, т. II, стр. 17—18.

жение, от количеството и качеството на труда, който той може да даде на обществото, ще получава от обществото всичко, от което има нужда. Разбира се, комунистическото разпределение според потребностите не бива да се схваща в буржоазно-еснафски смисъл: на всекиго да се дава това и толкова, колкото му скимне. Разпределението според потребностите предполага *задоволяване на разумните потребности на висококултурния, високообразован човек*, който уважава правилата на комунистическото общество. Задоволяването на тези потребности ще даде възможност човекът да бъде освободен напълно от грижите, свързани с осигуряването на необходимите жизненни блага за самия него и за неговото семейство.

Преминаването към комунистическия принцип на разпределение на жизнените блага не може да бъде осъществено също така без възпитаване на комунистическа съзнателност у всеки член на обществото, без възпитаване на ново, комунистическо отношение към труда. Необходимо е у хората да се изработи вътрешен навик да се трудят според способностите си.

Докато не бъдат създадени тези предпоставки за преминаване към комунистическо разпределение, обществото ще упражнява строг контрол върху мярката на труда и мярката на потреблението, ще разпределя продуктите съобразно с количеството и качеството на вложения труд.

**Обществени
фондове — път към
комунистическото
разпределение**

Социалистическият принцип на разпределение не изключва, а предполага всеобщото развитие на комунистическите форми на разпределение. Комунистическите форми на разпределение не възникват изведнъж в развита и завършена форма, а отначало ще съществуват в съчетание с формите на социалистическото разпределение според труда. XII конгрес на КПСС посочи, че от социалистическия принцип на разпределение според труда към комунистическия принцип на разпределение според потребностите се преминава постепенно, и подчерта, че те трябва да се съчетават, защото, докато не е създадено изобилие от материални блага, отказването от разпределение според труда би означавало изразходване на натрупаните средства, спиране на по-нататъш-

ното развитие на икономиката и увреждане делото на изграждането на комунистическото общество. Същевременно с преминаването от социализма към комунизма все по-голяма част от материалните и културните блага ще се разпределя между членовете на обществото *от обществените фондове на потребление* независимо от количеството и качеството на техния труд, т. е. безплатно.

И сега трудещите се в нашата страна получават много от обществените фондове.

В СССР издръжка от държавата получават пенсионерите; около 4 милиона студенти и учащи се получават стипендии и пълен пансион; над 7 милиона трудещи се и техните деца всяка година почиват и се лекуват в санаториуми, почивни домове, пионерски лагери със средства на общественото осигуряване и колхозите; около 7 милиона майки получават помощи.

През 1961 г. населението на нашата страна получи от обществените фондове под формата на различни помощи и плащания 26,4 милиарда рубли срещу 4,2 милиарда рубли през 1940 г., с други думи, през последните 20 години тези разходи са се увеличили повече от 6 пъти. В 1980 г. за тези цели ще бъдат изразходвани 255—265 милиарда рубли.

С движението към комунизма все повече ще нараства грижата на обществото за всеки човек от раждането му до дълбока старост. Напълно ще бъде задоволена нуждата от всички видове квалифицирано медицинско обслужване. Още повече ще се развие мрежата от детски заведения, за да се даде възможност на всяко семейство да издържа безплатно децата си в такива заведения. Държавата, профсъюзите и колхозите ще поемат постепенно върху себе си материалното осигуряване на всички граждани, загубили работоспособност по възраст или инвалидност.

В края на двадесетгодишния период обществените фондове на потреблението ще възлязат на около половината от всички реални доходи на населението. Това ще даде възможност, както се казва в програмата на КПСС, да се осигури за сметка на обществото:

безплатно издържане на децата в детските учреждения и училищата интернати (по желание на родителите);

материално осигуряване на нетрудоспособните;
безплатно образование във всички учебни заведения;
безплатно медицинско обслужване на всички граждани, включително осигуряване с медикаменти и санаториално лечение на болните;

безплатно ползване на жилища, както и на комунални услуги;

безплатно ползване на комунален транспорт;

безплатно ползване на някои видове битови услуги;

последователно намаляване на таксите и частично безплатно ползване на почивни домове, пансиони, туристически бази и спортни съоръжения;

все по-широко осигуряване на населението с помощи, привилегии и стипендии (помощи за самотни и многодетни майки, стипендии за студенти);

постепенно преминаване към безплатно обществено хранене (обеди) в предприятията, учрежденията и за заетите в производството колхозници.

В резултат на изпълнението на задачите, поставени от XXII конгрес на КПСС, нашата страна ще направи голяма крачка напред по пътя на практическото осъществяване на комунистическия принцип на разпределение според потребностите.

С прехода към комунизма развитието и усъвършенствуването на производствените отношения води до необходимостта от промени и в областта на надстройката.

§ 5. Политическа организация на обществото, държавно устройство и управление в периода на прехода от социализма към комунизма

От държава
на диктатурата
на пролетариата към
общонародна държава

Марксизмът-ленинизмът учи, че държавата е политическа надстройка над икономическата база. С измененията в икономическата база стават изменения и в надстройката.

В програмата на КПСС се казва, че диктатурата на пролетариата, установена в резултат на победата на Великата октомврийска социалистическа революция,

след като осигури ликвидирането на експлоататорските класи, пълната и окончателна победа на социализма и преминаването на обществото към широко изграждане на комунизма, престана да бъде необходима в СССР от гледна точка на задачите на вътрешното развитие. Историческата мисия на работническата класа — построяването на комунизма — стана общонародна задача. Съветската социалистическа държава, възникнала като държава на диктатурата на работническата класа, се превърна в *общонародна държава, в орган за изразяване на волята на целия народ.*

Общонародната държава е нов етап в развитието на социалистическата държава, извънредно важен стадий по пътя на преобразуването на социалистическата държава в обществено комунистическо самоуправление.

През периода на прехода към комунизма общонародната държава е призвана да организира създаването на материално-техническата база на комунизма, да осигури преобразуването на социалистическите отношения в комунистически. Социалистическата държава е призвана да упражнява контрол върху мярката на труда и потреблението, да осигури повишаване на благосъстоянието на народа, да охранява правата и свободите на съветските граждани, социалистическия правен ред и социалистическата собственост, да възпитава народните маси в дух на социалистическа дисциплина и комунистическо отношение към труда. Първостепенна задача на социалистическата държава е осигуряването на отбраната на страната, развитието на братското сътрудничество със социалистическите страни, защитата на всеобщия мир и поддържането на нормални отношения с всички страни, независимо от техния социално-икономически строй.

Главната насока в развитието на социалистическата държава в съвременните условия е всестранното развитие и усъвършенствуване на социалистическата демокрация, активното участие на всички граждани в управлението на държавата, в ръководството на стопанското и културното строителство, подобряването на работата на държавния апарат и засилването на народния контрол върху неговата дейност.

**Съветите
и развитието
на демократичните
принципи
на държавно
управление**

В СССР всяка година все по-широко и по-пълно се развива *социалистическата демокрация — истинско народовластие на трудещите се.* През последните години комунистическата партия и съветското правителство

проведоха цял комплекс от извънредно важни мероприятия, които представляват голяма крачка напред в развитието на социалистическата демокрация.

Тук спадат мерките за по-нататъшно разширяване на правата на съюзните републики в стопанското и културното строителство, за премахване на прекомерната централизация в ръководството на икономическия и културния живот на страната, за разгръщане на инициативата по места, за реорганизация на управлението на промишлеността и строителството, като центърът на тежестта на ръководството на предприятията и строежите бе пренесено в икономическите райони, разширяването на правата на местните Съвети, ликвидирането на нарушенията на социалистическата законност. Партията проведе важни мероприятия за разгръщане на инициативата на колхозите и колхозниците, измени системата на планиране на селскостопанското производство, създаде нова система на управление на селското стопанство.

В периода на прехода от социализма към комунизма трудещите се маси все по-широко ще бъдат привлечени за активно участие в управлението на държавните работи. Голяма роля в това отношение има да изиграят съветите, които са истински представители и изразители на интересите на целия съветски народ.

Съветите, които обединяват всички трудещи се от града и селото, са всеобхващаща организация на нашия живот, възплъщение на неговото единство.

В програмата на КПСС се подчертава, че в процеса на комунистическото строителство ролята на Съветите още повече ще се засилва. Съчетавайки чертите на държавна и обществена организация, Съветите все повече ще действуват като обществени организации при широкото и непосредствено участие на масите.

В условията на широкото изграждане на комунизма особено значение придобива усъвършенствуването на ония органи на държавното управление, които ръ-

ководят стопанското и културното строителство. Тези органи имат голямо бъдеще. При комунизма те ще загубят своя политически характер и ще прераснат в органи на общественото самоуправление, необходими за ръководене на сложните и многообразните процеси на стопанския и културния живот.

Подобряването на работата на държавния и стопанския апарат е неразривно свързано с все по-активното участие на всички трудещи се в управлението на държавните работи, със засилването на народния контрол. В програмата на КПСС се казва, че извънредно важно средство за усъвършенствуване на държавния апарат е постоянният държавен и обществен контрол. За тази цел трябва постоянно да функционират контролни органи, съчетаващи държавния контрол с обществена инспекция в центъра и по места.

Инспекциите за народен контрол са ефикасно средство за въвличане на широките народни маси в управлението на държавните работи, в упражняването на контрол за строгото спазване на законността, за изкореняване на бюрократизма и за своевременно изпълнение на предложенията на трудещите се.

В периода на широкото изграждане на комунизма все по-голямо значение придобиват обществените организации, в чиято компетентност постепенно ще преминават много функции, изпълнявани от държавните органи.

И сега значително са разширени правата, ролята и значението на профсъюзите като най-масова организация на трудещите се. Например профсъюзите сега повече от преди се занимават с разрешаването на производствените въпроси, с нормирането на труда и организацията на работната заплата, с охрана на труда в производството, с охрана на здравето и организиране на почивката на работниците и служещите и т. н. В тяхна компетентност се намират значителна част от културните учреждения, курортите, санаториумите, почивните домове и много спортни съоръжения.

Чрез профсъюзите работниците и служителите все повече засилват своето влияние върху стопанската дейност и допринасят за подобряване работата на предприятията и на контрола върху производството,

Много голямо значение има разширяването на функциите на обществените организации за поддържане на обществения ред в градовете и населените пунктове, за енергична борба с хулиганството, престъпността и антиобществените елементи.

Ролята на обществените организации ще расте и в бъдеще. В програмата на КПСС се изтъква необходимостта от разширяване участието на обществените организации в управлението на културните и санитарните учреждения, от предаване в тяхна компетентност през следващите години на ръководството на зрелищните предприятия, клубовете, библиотеките и другите културно-просветни учреждения, които сега се намират в подчинение на държавата, от разширяване на тяхната дейност за укрепване на обществения ред, особено на народните дружини и другарските съдилища.

Всестранното разгръщане и усъвършенствуване на социалистическата демокрация неизбежно предполага най-активното участие на широките трудещи се маси в управлението на социалистическото производство.

• Във всички държавни предприятия и строежи са създадени постоянно действащи производствени съветания, които са форма на привличане трудещите се в управлението на производството и дават възможност да се съчетава принципът на единоначалието с масовия контрол от долу, да се допълва опитът на ръководителя с опита на масите. Тяхната сила е в това, че осъществяват своята работа с активното участие на работниците, инженерно-техническите кадри, служещите, представители на администрацията, на партийните и комсомолските организации.

„Управлението на нашата държава — изтъкна Н. С. Хрущов — се осъществява за трудещите се и от самите трудещи се. Ние си поставяме за задача да привлечем всички граждани до един в ръководенето на обществените работи.

Как си представяме ние разрешаването на тази задача?

Първо, чрез създаване на все по-добри материални и културни жизнено условия за всеки трудещ се човек.

Второ, чрез усъвършенствуване формите на народното представителство и демократичните принципи на съветската избирателна система.

Трето, чрез разширяване на практиката на всенародно обсъждане на най-важните въпроси на комунистическото строителство и законопроектите на съветската държава.

Четвърто, чрез всеотстранно разширяване на формите на народен контрол върху дейността на органите на властта и управлението и чрез засилване на неговата ефикасност.

Пето, чрез системно обновяване на състава на ръководните органи, все по-последователно осъществяване на принципа на изборност и отчетност на ръководните работници в държавния апарат и обществените организации, като той постепенно обхваща всички ръководни работници от държавните и обществените организации, а също и от културните учреждения.¹

По този начин при широкото изграждане на комунизма се създават изключително благоприятни условия за по-нататъшно развитие на социалистическите държавни форми.

Комунизмът
и държавата

Развитието на социалистическите държавни форми ще доведе постепенно до преобразуването им в обществено комунистическо самоуправление, в което ще се обединят Съветите, професионалните, кооперативните и другите масови организации на трудещите се.

Обществените функции на управление на стопанството и културата, аналогични на сегашните държавни функции, ще се запазят при комунизма, като ще се видоизменят и усъвършенствуват съобразно с развитието на обществото. Но характерът и методите на тяхното осъществяване ще бъдат други. Органите на планирането и отчетността, на ръководството на народното стопанство и развитието на културата, които сега са държавни, ще загубят политическия си характер и ще станат органи на общественото самоуправление. Следователно отмирането на държавата не означава безследното ѝ изчезване, а предполага диалектическо развитие на държавните органи в органи на общественото комунистическо самоуправление.

С построяването на развито комунистическо общество държавата ще престане да бъде необходима от

¹ Материали на XXII конгрес на КПСС, стр. 251—252.

гледна точка на вътрешните условия. Но от гледна точка на външните условия държавата може да отмре напълно едва тогава, когато комунизмът победи в светозен мащаб. Докато съществуват империализъм и империалистически страни, такива органи на държавата като въоръжените сили трябва да бъдат укрепвани с всички средства. Затова държавата ще се запази и при комунизма, ако съществува заплаха от империалистическа агресия.

Следователно за пълното отмиране на държавата е необходимо създаването както на вътрешни условия — построяването на комунистическото общество, така и на външни условия — победата и утвърждаването на социализма на международната арена.

„Държавата — заяви Н. С. Хрущов пред XXII конгрес на партията — ще се запази още дълго след победата на първата фаза на комунизма. Процесът на отмиране на държавата ще бъде твърде продължителен, ще обхване цяла историческа епоха и ще завърши едва тогава, когато обществото бъде напълно узряло за самоуправление. В продължение на определено време ще се преплитат чертите на държавното ръководство и общественото самоуправление. В хода на този процес ще се развият, преобразят и постепенно ще загубят политическия си характер вътрешните функции на държавата. Едва с построяването на развито комунистическо общество в СССР и при условие, че социализмът победи и се укрепи на международната арена, ще отпадне необходимостта от държава и тя ще отмре.“¹

Партията в периода на изграждането на комунизма

С движението към комунизма все повече нарастват ролята и значението на марксистко-ленинската партия.

Комунистическата партия на Съветския съюз, възникнала като партия на работническата класа, стана партия на целия народ.

В основата на дейността на комунистическата партия лежи научната програма за изграждане на комунистическото общество.

Партията разкрива пред народа научно обосноващите пътища за движение напред, вдъхва на масите

¹ Материали на XXII конгрес на КПСС, стр. 249.

гигантска енергия и ги води при решаването на грандиозни задачи.

Засилването на ролята и значението на комунистическата партия като ръководна сила на съветското общество е обусловено от нарастването на мащабите и от сложността на задачите на комунистическото строителство, които изискват все по-високо равнище на политическото и организационното ръководство, от подема на творческата активност на масите, от въвличането на нови милиони трудещи се в управлението на държавните работи и производството; от по-нататъшното развитие на социалистическата демокрация, от повишаването на ролята на обществените организации и от разширяването на правата на съюзните републики и местните организации; от все по-голямото значение на теорията на научния комунизъм, на нейното творческо развитие и пропагандиране, от необходимостта да се засили комунистическото възпитание на трудещите се и борбата за преодоляване на остатъците от миналото в съзнанието на хората.

Усъвършенствването на формите и методите на политическото, идейното и организационното ръководство на комунистическата партия на всички държавни и обществени организации е необходимо условие за успешното изграждане на комунизма. Само партията може да обедини усилията на всички тези организации и да ги насочи към една обща цел, тъй като със своята политическа и организационна работа тя осигурява единство на волята и съгласуваност в действията на всички трудещи се.

Познавайки законите на общественото развитие, комунистическата партия осигурява правилното ръководство на цялата работа по изграждането на комунизма, придава ѝ организиран, планомерен и научно обоснован характер.

*
* *

Съветският народ под ръководството на комунистическата партия успешно изгражда своето светло бъдеще — комунизма.

Преди повече от сто години в „Манифеста на комунистическата партия“ великите учители на пролетариа-

та Маркс и Енгелс писаха: „Един призрак броди из Европа — призракът на комунизма“. Смелата и беззаветна борба на трудещите се от всички страни приближи човечеството до комунизма. Изминат е огромен път, напоен с кръвта на бойците за народно щастие, преди комунизмът, който някога бе само мечта, да стане огромна сила на съвременността, общество, изграждано върху огромни пространства на земното кълбо.

На своя исторически ХХII конгрес Комунистическата партия на Съветския съюз тържествено провъзгласи: *„Днешното поколение съветски хора ще живее при комунизма!“* Построяването на комунизма в СССР ще бъде най-голямата победа на човечеството през цялата му многовековна история.

Всяка нова крачка на съветския народ към комунизма въодушевява трудещите се маси в капиталистическите страни в борбата за освобождение от социалното и националното потисничество, ускорява тържеството на идеите на марксизма-ленинизма, на идеите на комунизма в световен мащаб.

Пътят на комунизма е път на народите от целия свят. От капитализма към комунизма — такъв е пътят на развитието на човечеството.

СЪДЪРЖАНИЕ

Какво изучава политическата икономия	3
--	---

Производството на материални блага — основа на живота на обществото. — 3. Производителни сили и производствени отношения. — 5. Икономически закони на развитието на обществото. — 9. Определяне на предмета на политическата икономия. — 12

Глава I. Докапиталистически начини на производство	16
--	----

§ 1. Първобитнообщинен начин на производство	16
--	----

§ 2. Робовладелски начин на производство	19
--	----

§ 3. Феодален начин на производство	23
---	----

§ 4. Разлагане и гибел на феодализма. Зараждане на капиталистическите отношения в недра на феодалния строй	24
--	----

КАПИТАЛИСТИЧЕСКИ НАЧИН НА ПРОИЗВОДСТВО

А. ДОМОНОПОЛИСТИЧЕН КАПИТАЛИЗЪМ

Глава II. Стоково производство. Стока и пари	27
--	----

§ 1. Обща характеристика на стоковото производство	27
--	----

Понятието стоково производство. — 27. Условия за възникване на стоковото производство. — 29. Просто и капиталистическо стоково производство. — 30.

§ 2. Стоката и трудът, който създава стоки	31
--	----

Потребителна стойност и стойност на стоката. — 31. Конкретен и абстрактен труд — 35. Частен и обществен труд.—36. Величина на стойността на стоката.—37.

§ 3. Развитие на размяната и форми на стойността	39
--	----

Разменната стойност — форма на проява на стойността. — 39. Проста форма на стойността, — 39.

Пълна, или разгърната, форма на стойността. — 39. Обща форма на стойността. — 40. Парична форма на стойността. — 41.

- § 4. Пари 41
Същност на парите и техните функции. — 41. Злато и книжни пари. Инфлация. — 45. Кредитни пари. — 46.
- § 5. Законът за стойността — икономически закон на стокното производство 47
Конкуренция и анархия в производството. — 47. Закон за стойността. — 48. Стоков фетишизъм. — 50.

Глава III. Капитал и принадена стойност. Работна заплата при капитализма 52

- § 1. Първоначално натрупване на капитала 52
Условия за възникване на капитализма. — 52. Отделяне на производителя от средствата за производство. Натрупване на богатство в ръцете на малциния. — 53.

- § 2. Превръщане на парите в капитал 55
Обща формула на капитала. — 55. Работната сила като стока, нейната стойност и потребителна стойност. — 57.

- § 3. Производство на принадена стойност. Капиталистическа експлоатация 58
Особености на трудовия процес при капитализма. — 58. Процес на нарастване на стойността. Капиталистическа експлоатация. — 59. Необходимо и приданено работно време. — 62. Класова структура на буржоазното общество. — 63.

- § 4. Капиталът и неговите съставни части 64
Капиталът като обществено производствено отношение. — 64. Постоянен и променлив капитал. — 65. Основен и оборотен капитал. — 66. Маса и норма на приданената стойност. — 67.

- § 5. Два начина на повишаване степента на експлоатацията на работническата класа 68
Абсолютна принадена стойност. — 68. Относителна принадена стойност. — 70. Добавъчна принадена стойност. — 71. Три стадия на развитието на капитализма в промишлеността. — 72. Основно противоречие на капитализма. — 74.

- § 6. Работната заплата при капитализма 75
Същност на работната заплата. — 75. Форми на работната заплата. — 76. Номинална и реална работна

заплата. — 79. Борбата на работническата класа за увеличаване на работната заплата. — 82.

Глава IV. Натрупване на капитал и обедняване на пролетариата :	84
§ 1. Натрупване на капитал и образуване на армия от безработни	84
Възпроизводство и натрупване на капитал. — 84. Органически състав на капитала. — 90. Промислена резервна армия и нейните форми. — 91. Човеконенавистническата „теория“ на Малтус. — 93.	
§ 2. Всеобщ закон на капиталистическото натрупване	95
Същност на всеобщия закон на капиталистическото натрупване. — 95. Относително и абсолютно влошаване на положението на пролетариата. — 96. Историческа тенденция на капиталистическото натрупване. — 100.	
Глава V. Превръщане на принадлежната стойност в печалба и нейното разпределение между различните групи експлоататори :	103
§ 1. Разпадане на капитала на специфични форми	103
Движение на капитала. — 103. Образуване на различни видове капитал и на групи капиталисти. — 105.	
§ 2. Средна печалба и производствена цена	106
Производствени разходи и печалба. Норма на печалбата. — 106. Образуване на средната норма на печалбата и на производствената цена. — 107. Тенденция на нормата на печалбата към понижение. — 111.	
§ 3. Търговска печалба	113
Промислен и търговски капитал. — 113. Източник на търговската печалба. — 113. Разходи на обръщането. — 114. Форми на капиталистическата търговия. Външна търговия. — 115.	
§ 4. Заеман капитал. Акционерни дружества	116
Заеман капитал и лихва. — 116. Капиталистически кредит. Банки и банкова печалба. — 117. Акционерни дружества. — 119.	
§ 5. Поземлена рента и аграрни отношения при капитализма :	121
Капиталистическа поземлена рента. — 121. Диференциална рента. — 122. Абсолютна рента. Цена на земята. — 125. Особенности на развитието на капитализма в селското стопанство. — 127. Национализация на земята и поземлената рента. — 128.	

Глава VI. Възпроизводство на общественния капитал и икономически кризи	131
§ 1. Възпроизводство на общественния капитал	131
Индивидуален и обществен капитал. — 131. Съвкупен обществен продукт. — 132. Същност на проблемата за реализацията. — 133. Условия за реализация при простото капиталистическо възпроизводство. — 133. Условия за реализация при капиталистическото разширено възпроизводство. — 135.	
§ 2. Национален доход	139
Какво е национален доход? — 139. Разпределение на националния доход. — 140. Използване на националния доход. — 142.	
§ 3. Икономически кризи	143
Същност и основна причина на кризите. — 143. Капиталистически цикъл и неговите фази. — 145. Кризите и изострянето на противоречията на капитализма. — 147.	
Б. МОНОПОЛИСТИЧЕН КАПИТАЛИЗЪМ — ИМПЕРИАЛИЗЪМ	
Глава VII. Основни икономически белези на империализма	152
§ 1. Концентрация на производството и монополи.	152
Концентрация на производството. — 152. Форми на монополите. — 154. Монополистични съюзи в главните капиталистически страни. — 155. Монополи и конкуренция. — 157.	
§ 2. Финансов капитал и финансова олигархия	158
Концентрация на капитала и монополи в банковото дело. — 158. Новата роля на банките. — 159. Финансов капитал. — 159. Финансова олигархия. — 160.	
§ 3. Износ на капитал. Икономическа и териториална подялба на света	162
Износ на капитал. — 162. Икономическа подялба на света между капиталистическите съюзи. — 165. Териториалната подялба на света и борбата за неговото преразпределяне. — 167. Колониална система на империализма. — 168.	
§ 4. Монополната печалба — движеща сила на монополистичния капитал	170
Монополна печалба. — 170. Източници на монополна печалба. — 171.	
Глава VIII. Историческото място на империализма. Общата криза на световния капитализъм	173

§ 1. Историческото място на империализма	173
Империализмът — монополистичен капитализъм. — 173. Империализмът — паразитен, или загниващ, капитализъм. — 175. Империализмът — умиращ капитализъм. — 178. Държавномонополистичен капитализъм. — 179. Законът за неравномерността на икономическото и политическото развитие. — 183.	

§ 2. Общата криза на световния капитализъм	185
Същност и етапи на общата криза на капитализма. — 185. Разделяне на света на две системи. — 187. Кризата и разпадането на колониалната система на империализма. — 188. Изостряне на проблемата за пазарите. Хроническа безработица и непълно използване на производствените мощности на предприятията. — 191. Изменения в капиталистическия цикъл. — 193. Милитаризацията на икономиката и влошаването на положението на трудещите се. — 196. Задълбочаване на противоречията между монополите и интересите на цялата нация. — 199. Засилване на противоречията между капиталистическите страни. — 200.	

КОМУНИСТИЧЕСКИ НАЧИН НА ПРОИЗВОДСТВО

А. СОЦИАЛИЗМЪТ — ПЪРВАТА ФАЗА НА КОМУНИСТИЧЕСКОТО ОБЩЕСТВО

Глава IX. Възникване и формиране на социализма	207
§ 1. Марксизмът-ленинизмът за преходния период от капитализма към социализма	207
Революционният преход от капитализма към социализма. — 207. Необходимостта от преходния период. — 210. Диктатурата на пролетариата — инструмент за изграждане на социализма. — 212. Главни закономерности на социалистическата революция и на социалистическото строителство. — 214.	
§ 2. Икономика на преходния период	216
Социалистическа стопанска форма. — 216. Дребностокова и капиталистическа стопански форми. — 219. Класи в преходния период. — 220. Противоречия в преходния период. — 221.	
§ 3. Икономическата политика в преходния период. Лениновият план за изграждане на социализма	222
Социалистическа индустриализация. — 224. Социалистическото преустройство на селското стопанство. — 227. Осъществяване на културна революция. — 231.	
§ 4. Победата на социализма	233

Ликвидиране на многосекторността и победата на социализма. — 233. Ликвидиране на възможностите за рестравриране на капитализма в социалистическите страни. — 235.

Глава X. Производителни сили и производствени отношения в социалистическото общество	237
§ 1. Производителни сили	237
Технически прогрес. — 237. Материално-техническата база на социализма. — 241. Трудещите се — главната производителна сила на обществото. — 244.	
§ 2. Производствени отношения	245
Основата на производствените отношения при социализма. — 245. Две форми на социалистическата собственост. — 247. Лична собственост. — 249. Икономически закони. — 250.	
§ 3. Основен икономически закон на социализма	252
§ 4. Икономическа роля на социалистическата държава.	257
 Глава XI. Планово развитие на народното стопанство при социализма	 262
§ 1. Законът за планомерното, пропорционалното развитие на народното стопанство	262
Необходимостта от планомерно развитие на социалистическото производство. — 262. Пропорции в социалистическото стопанство. — 265.	
§ 2. Социалистическо планиране	269
Принципи на социалистическото планиране. — 269. Балансов метод на планирането. — 273.	
§ 3. Предимства на плановете стопанство	274
 Глава XII. Обществен труд и производителност на труда при социализма	 277
§ 1. Обществен труд при социализма	277
Характер на труда при социализма. — 277. Социалистическо коопериране на труда. — 280. Социалистическо съревнование и неговата роля. — 282.	
§ 2. Непрестанното повишаване производителността на труда — икономически закон на социализма	284
Понятието производителност на труда. — 284. Законът за постоянното повишаване на производителността на труда. — 285. Фактори за повишаване на производителността на труда. — 286.	

Глава XIII. Стоково производство, пари и търговия при социализма	290
§ 1. Стоково производство при социализма	290
Особености на стоковото производство при социализма. — 290. Потребителна стойност и стойност на стоката. — 292. Величина на стойността на стоката. — 294.	
§ 2. Пари и техните функции в социалистическото общество	295
Същност на парите. — 295. Функции на парите. — 296. Парично обръщение при социализма. — 297.	
§ 3. Законът за стойността в социалистическата икономика	298
§ 4. Търговията при социализма	299
Същност и роля на търговията при социализма. — 299. Форми на търговията при социализма. — 300. Цени на дребно и разходи на обръщението в търговията. — 302. Външна търговия. — 303.	
Глава XIV. Разпределение според труда и форми на заплащане на труда при социализма	305
§ 1. Икономически закон за разпределение според труда.	305
§ 2. Работна заплата при социализма	309
Същност и организация на работната заплата. — 309. Форми и системи на работната заплата. — 313. Нарастване на работната заплата и на реалните доходи при социализма. — 314.	
§ 3. Заплащане на труда в колхозите	316
Глава XV. Стопанска сметка и рентабилност. Себестойност и цена	319
§ 1. Стопанска сметка и рентабилност	319
режим на икономии и неговото значение. — 319 Стопанска сметка. — 321. Рентабилност на предприятието. — 324.	
§ 2. Фондове и средства на предприятието на стопанска сметка	325
Основен фондове. — 325. Оборотни фондове. — 327. Оборотни средства. — 329. Обръщение на оборотните средства. — 330.	
§ 3. Себестойност и цена на промишлената продукция	331
Себестойност в социалистическото стопанство и ней-	

ната структура. — 331. Чист доход и неговите две форми. — 332. Цена в държавния сектор. — 333.	
§ 4. Стопанска сметка в колхозите	335
Глава XVI. Социалистическо възпроизводство. Национален доход и финансово-кредитна система при социализма	338
§ 1. Социалистическо възпроизводство	338
Същност на социалистическото възпроизводство. — 338. Съвкупен обществен продукт и неговият състав. — 339. Условия за реализацията на съвкупния обществен продукт. — 342. Предимствено увеличаване на производството на средства за производство. — 344.	
§ 2. Национален доход и неговото разпределение при социализма	346
Национален доход. — 346. Разпределение на националния доход. — 348. Социалистическо натрупване. — 351.	
§ 3. Финансово-кредитна система при социализма	351
Държавен бюджет. — 352. Кредит и банки при социализма. — 353.	
Глава XVII. Световна социалистическа система	357
§ 1. Възникване и развитие на световната социалистическа система	357
§ 2. Сътрудничеството и взаимопомощта — основа на икономическите отношения между страните от световната социалистическа система	361
Нов тип икономически и политически отношения. — 361. Международно социалистическо разделение на труда. — 362.	
§ 3. Форми на икономическо сътрудничество	365
Съгласуване на народностопанските планове. — 365. Външна търговия. — 366. Предоставяне на кредити. — 367. Научно-техническо сътрудничество. — 368.	
§ 4. Мирно съвместно съществуване и икономическо съревнование между двете световни системи	369
Какво означава мирното съвместно съществуване. — 369. Икономическо съревнование между социализма и капитализма. — 372.	
Б. ПОСТЕПЕННОТО ПРЕРАСТВАНЕ НА СОЦИАЛИЗМА В КОМУНИЗЪМ	
Глава XVIII. Висшата фаза на комунистическото общество и закономерностите на прерастването на социализма в комунизъм	376

§ 1. Икономическа общност и различие между социализма и комунизма	377
Общи черти на социализма и комунизма. — 377. Основни различия между комунизма и социализма. — 378	
§ 2. Закономерности на прерастването на социализма в комунизъм	380
Характер на прерастването на социализма в комунизъм. — 380. Навлизането на СССР в периода на широкото изграждане на комунизма. — 383. Повече или по-малко едновременното преминаване на социалистическите страни към комунизма. — 384.	
Глава XIX. Създаване на материално-техническата база на комунизма.	387
§ 1. Пътища за създаване на материално-техническата база на комунизма	389
Какво значи създаване на материално-техническата база на комунизма. — 387. Пътища за създаване на материално-техническата база. — 389. Какво ще даде създаването на материално-техническата база на комунизма. — 394.	
§ 2. Развитие на главната производителна сила на обществото — човека	396
Глава XX. Прерастване на социалистическите производствени отношения в комунистически	398
§ 1. От социалистическата собственост към комунистическата	398
Държавната собственост през периода на прехода към комунизма. — 399. Колхозно-кооперативната собственост през периода на прехода към комунизма. — 400.	
§ 2. Пресодоряване на социално-икономическите различия	403
Ликвидиране на съществените различия между града и селото. — 403. Ликвидиране на съществените различия между умствения и физическия труд. — 404. Пресодоряване на класовите различия. — 405.	
§ 3. Превръщане на труда в първа жизнена потребност на човека	405
Трудът — първа жизнена потребност на човека. — 405. Да се учим да работим и живеем по комунистически. — 407.	
§ 4. Преминаване към комунистическия принцип на разпределение	409

Какво е необходимо за преминаване към комунистическия принцип на разпределение? — 409. Обществени фондове — път към комунистическото разпределение. — 410.

§ 5. Политическа организация на обществото, държавно устройство и управление в периода на прехода от социализма към комунизма 421

От държава на диктатурата на пролетариата към общонародна държава. — 412. Съветите и развитието на демократичните принципи на държавно управление. — 414. Повишаване на ролята на обществените организации. — 415. Комунизмът и държавата. — 417. Партията в периода на изграждането на комунизма. — 418.

Лазар Младенов
Превели: *Христо Дионисиев*
Георги Георгиев
Редактори: *Донка Данчева*
Надя Узунова
Худож. редактор: Тотю Данов
Техн. редактор: Петър Стефанов
Коректор: Маргарита Савова
Корица: Данаил Донков

Дадена в проиъв. на 6. IV. 1963 г. Подл. за печат на 19 VI. 1963 г.
Формат 84X106/32. Печ. коли 27. Изд. коли 20.52. Авт. коли 37.10.
Тираж 110240 (80221—110240). Изд. 3246. Лнт. група II.
Цена 1,05 лв., 1962 г.

Държавен полиграфически комбинат „Дим. Благоев“